

ellageo[®]
PLUS

*Instruction and
Reference Guide
Addendum*

Model BLL2



FOR THE LOVE OF SEWING

To register your warranty and receive product updates and offers, register your Baby Lock machine on babylock.com/profile. If you have questions with registration, visit your Authorized Baby Lock Retailer.

Baby Lock Consumer Helpline: 800-313-4110

www.babylock.com

Contents

Introduction	2
Advanced Sewing Features	2
Additional Accessories	3
Advanced Functions	4
Pivoting	4
Automatic Fabric Sensor System (Automatic Presser Foot Pressure).....	5
Free-motion Quilting	6
Using Free-motion Quilting Foot "C"	6
Using Free-motion Open Toe Quilting Foot "O"	7
Echo Quilting Using the Free-motion Echo Quilting Foot "E".....	9
Measurements on the Bobbin Cover	10
Blind stitch foot	11
Use	11
Sewing	11
Narrow hemmer foot	12
Preparing to sew	12
Sewing	12
Hints	13
Cording foot (3 cord guide).....	13
Use	13
Preparing to sew	13
Sewing	14
Machine Maintenance	14

Introduction

This manual provides additional information not described in the Operation Manual. Be sure to read this information before using the machine.

Advanced Sewing Features

1. Pivoting

The function is useful when changing the sewing direction. The machine stops with the needle lowered (in the fabric) and the presser foot is automatically raised to an appropriate height when the "Start/Stop" button is pressed. From the settings screen, the presser foot can be adjusted to one of three heights (3.2 mm, 5.0 mm and 7.5 mm). Refer to page 4.

2. Free Motion Foot Height

When using the quilting foot "C" or the echo quilting foot "E", the height of the foot can be preset in the settings screen. Height of the presser foot can be increased for easy fabric guiding when sewing puffy and thick fabrics or decreased for better control of thin fabrics. Refer to page 6, 9.

3. Automatic Fabric Sensor System

The thickness of the fabric is automatically detected and the presser foot pressure is automatically adjusted with an internal sensor while sewing, so the fabric can be fed smoothly. This function is useful for sewing over thick seams, or quilting with feed dogs raised. The Automatic Fabric Sensor System works continuously while sewing. Refer to page 5.



Note

Due to the addition of the functions described above, please be aware that the actual screens may differ slightly from those shown in the Operation Manual.



①



②



① Functions have been added to the second page of the settings screen.

②  has been added to the screens that appear after  or  is pressed.

Additional Accessories

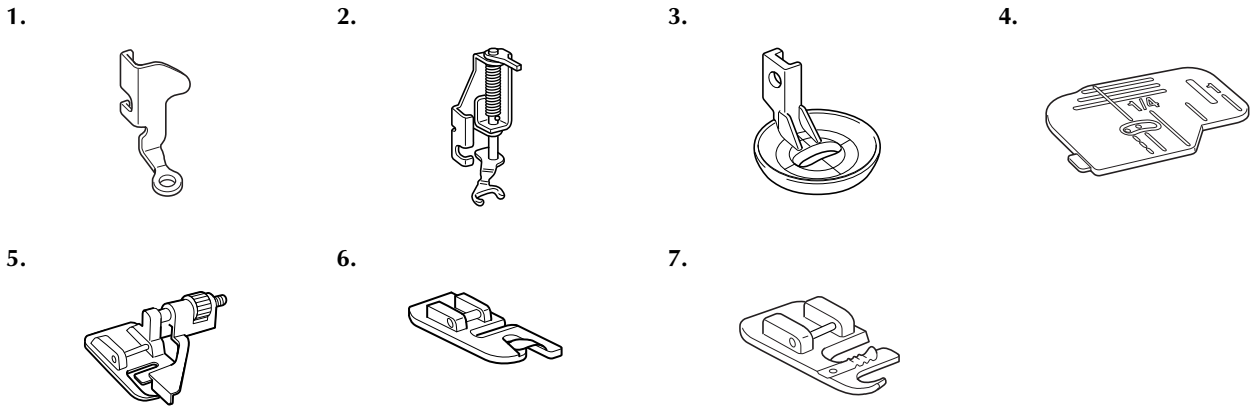

No.	Part Name	Part Code	Reference Page
1	Free-motion quilting foot "C"	XE0765-101	page 6
2	Free-motion open toe quilting foot "O"	XE0767-001	page 7
3	Free-motion echo quilting foot "E"	XE0766-001	page 9
4	Bobbin cover (with mark) (on machine)	XE0715-001	page 10
5	Blind stitch foot (with guide)	XA0059-001	page 11
6	Narrow hemmer foot	XE0754-001	page 12
7	Cording foot (3 cord guide)	XA6871-001	page 13

Advanced Functions

Pivoting

If the pivot setting is selected, the machine stops with the needle lowered (in the fabric) and the presser foot is automatically raised to an appropriate height when the “Start/Stop” button is pressed. When the “Start/Stop” button is pressed again, the presser foot is automatically lowered and sewing continues. This function is useful for stopping the machine to rotate the fabric.

CAUTION

- When the pivot setting is selected, the machine starts when the “Start/Stop” button is pressed or the foot controller is pressed down even if the presser foot has been raised. Be sure to keep your hands and other items away from the needle, otherwise injuries may occur.



Memo

When the pivot setting is selected and sewing is stopped, the height of the presser foot can be changed according to the type of fabric being sewn. Press to display “PIVOTING HEIGHT” on P. 2 of the settings screen. Press or to select one of the three heights (3.2 mm, 5.0 mm or 7.5 mm). To raise the presser foot further, increase the setting. (The default setting is 3.2 mm)



Note

- The “NEEDLE POSITION” (P. 1 of the settings screen) must be set in the down position for the pivot function to be used. When “NEEDLE POSITION” is set in the raised position, appears as light gray and cannot be used.
- When the setting is selected, the pivot function can only be used with stitches where presser foot J or N is indicated in the upper-left corner of the screen. If any other stitch is selected, appears as light gray and is not available.
- Since the presser foot is fully raised when the automatic thread cutting key is pressed, press the “Presser Foot Lifter” button to lower the presser foot, and then press the “Start/Stop” button to continue sewing.
- If the pivot setting is selected, and beside “PRESSER FOOT HEIGHT” in the settings screen are not available and the setting cannot be changed.
- When the pivot setting is selected the “PRESSER FOOT HEIGHT” in the settings screen will automatically be changed to 10.0 mm. When the pivot setting is deselected the “PRESSER FOOT HEIGHT” will return to the prior setting.

- 1 Select a stitch.
- 2 Press to select the pivot setting.



→ The key appears as .

- Place the fabric under the presser foot with the needle at the starting point of the stitching, and then press the "Start/Stop" button. The machine will begin sewing.

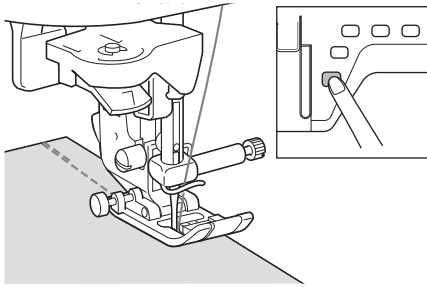

Memo

If you press the "Start/Stop" button to pause sewing, then press it again to continue.

- Press the "Start/Stop" button to stop the machine at the point where the sewing direction changes.

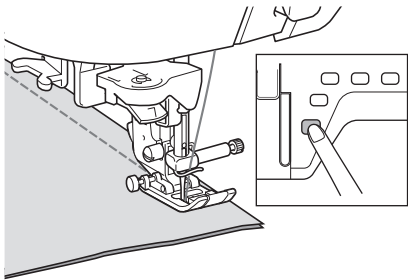

→ The machine stops with the needle in the fabric, and the presser foot is automatically raised.

- Rotate the fabric, and then press the "Start/Stop" button.

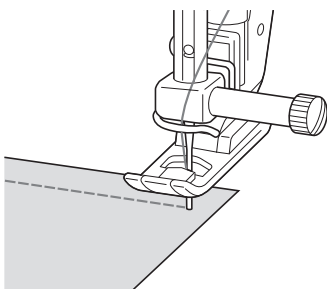

→ The presser foot is automatically lowered, and sewing continues.

Automatic Fabric Sensor System (Automatic Presser Foot Pressure)



Note

Your machine is not shipped with this feature turned on. Please follow the instructions to activate this feature.

The thickness of the fabric is automatically detected and the presser foot pressure is automatically adjusted with an internal sensor while sewing, so your fabric is fed smoothly. The fabric sensor system works continuously while sewing. This function is useful for sewing over thick seams, or quilting.

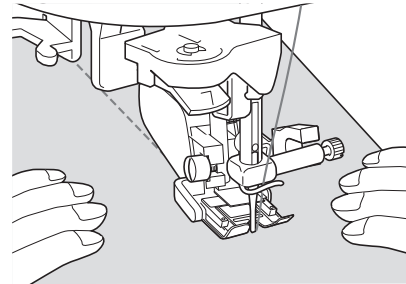
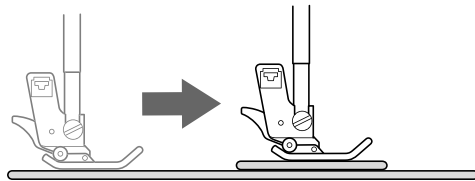

- Press  .

→ The settings screen appears.

- Set "AUTOMATIC FABRIC SENSOR SYSTEM" to "ON".



- Press  to return to the original screen.

Free-motion Quilting

For free-motion quilting, use free-motion quilting foot “C” or free-motion open toe quilting foot “O” depending on the stitch that is selected, and set the machine to free-motion sewing mode. In this mode, the presser foot is raised to the necessary height for free-motion sewing.

We recommend attaching the foot controller and sewing at a consistent speed. You can adjust the sewing speed with the speed control slide on the machine.

■ Using Free-motion Quilting Foot “C”

The free-motion quilting foot “C” is used for free-motion sewing using the straight stitch needle plate.







Free-motion quilting foot “C”

⚠ CAUTION

- With free-motion quilting, control the feeding speed of the fabric to match the sewing speed. If the fabric is moved faster than the sewing speed, the needle may break or other damage may result.
- When using free-motion quilting foot “C”, be sure to use the straight stitch needle plate and sew with the needle in middle (center) needle position. If the needle is moved to any position other than the middle (center) needle position, the needle may break, which may result in injuries.

📖 Memo

- When starting to sew, the internal sensor detects the thickness of the fabric, and the quilting foot is raised to the height specified in the machine settings screen. Press  to display “FREE MOTION FOOT HEIGHT” on P. 2 of the settings screen. Press  or  to select the height that the quilting foot is raised. Increase the setting by pressing , for example, when sewing very stretchy fabric, so that it is easier to sew.



- In order to sew with a balanced tension, it may be necessary to adjust the upper thread tension. Test with a sample piece of fabric that is similar to your chosen fabric.

- 1 Follow steps on page 56 through 57 of the machine's Operation Manual to attach the straight stitch needle plate.

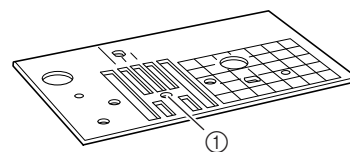

① Single hole



Memo

Notice that this plate has a single hole.

- 2 Press  to set the machine to free-motion sewing mode.



→ The key appears as , and the quilting foot is raised to the necessary height for free-motion sewing.



3 Select any of the following stitches.

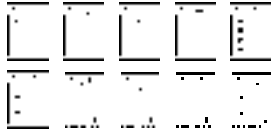

→ Free-motion quilting foot "C" is indicated in the upper-left corner of the screen.



Note

When selecting stitch 1-01, 1-02, 1-05, 1-07 the needle position will remain in the center.

4 Remove the presser foot holder.

5 Attach free-motion quilting foot "C" at the front with the presser foot holder screw aligned with the notch in the quilting foot.

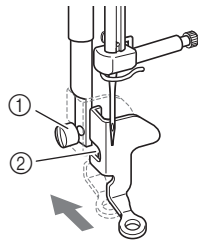

- ① Presser foot holder screw
- ② Notch



Note

Make sure that the quilting foot is attached properly and not slanted.

6 Hold the quilting foot in place with your right hand, and tighten the presser foot holder screw using the screwdriver with your left hand.

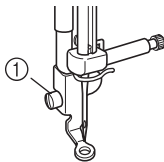

- ① Presser foot holder screw

CAUTION

- Be sure to tighten the screw securely with the screwdriver. Otherwise, the needle may touch the quilting foot, causing it to bend or break.

7 Lower the feed dog position switch to **▲▲** to lower the feed dogs.

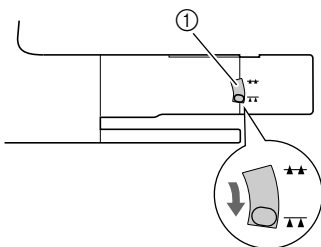

- ① Feed dog position switch (as seen from the rear of the machine)

8 Use both hands to securely hold the fabric taut, and then move the fabric at a consistent pace in order to sew uniform stitches roughly 2.0-2.5 mm (approx. 1/16 - 3/32 inch) in length.

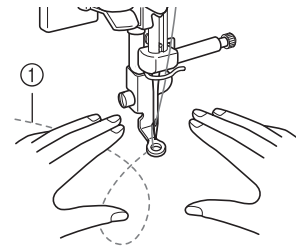

- ① Stitch

9 Press  to cancel the free-motion sewing mode.



Memo

Do not be discouraged with your initial results. The technique requires practice.

Using Free-motion Open Toe Quilting Foot "O"

The free-motion open toe quilting foot "O" is used for free-motion quilting with zigzag or decorative stitches or for free-motion quilting of straight lines on fabric with an uneven thickness. Any stitch can be sewn with the free-motion open toe quilting foot "O".

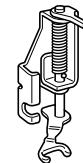

Free-motion open toe quilting foot "O"



Note

Free-motion open toe quilting foot "O" can also be used with the straight stitch needle plate with stitches listed in "Using Free-motion Quilting Foot "C"" **3** only. We recommend using free-motion open toe quilting foot "O" with free-motion sewing of fabrics of uneven thicknesses.



Memo

In order to sew with a balanced tension, it may be necessary to adjust the upper thread tension. Test with a sample piece of quilting fabric.

- 1 Press  to set the machine to free-motion sewing mode.



→ The key appears as , and the quilting foot is raised to the necessary height for free-motion sewing.



- 2 Select a stitch.

→ Free-motion open toe quilting foot “O” is indicated in the upper-left corner of the screen.



Note

If using straight stitch needle plate with the free-motion open toe quilting foot “O” then the letter “C” will be indicated in the upper-left corner of screen.

- 3 Remove the presser foot holder.
- 4 Attach free-motion open toe quilting foot “O” by positioning the pin of the quilting foot above the needle clamp screw and aligning the lower-left of the quilting foot and the presser bar.

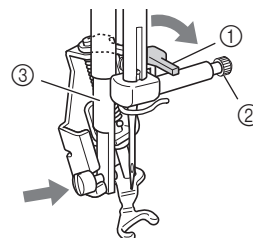

- ① Pin
- ② Needle clamp screw
- ③ Presser bar



Note

Make sure that the quilting foot is attached properly and is not slanted.

- 5 Hold the quilting foot in place with your right hand, and tighten the presser foot holder screw using the screwdriver with your left hand.

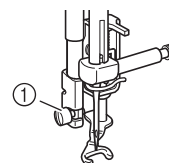

- ① Presser foot holder screw

CAUTION

- Be sure to tighten the screw securely with the screwdriver. Otherwise, the needle may touch the quilting foot, causing it to bend or break.

- 6 Use both hands to securely hold the fabric taut, and then move the fabric at a consistent pace in order to sew uniform stitches roughly 2.0-2.5 mm (approx. 1/16 - 3/32 inch) in length.

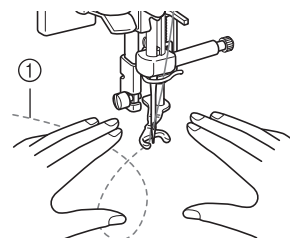

- ① Stitch

- 7 Press  to cancel the free-motion sewing mode.



Memo

Do not be discouraged with your initial results. The technique requires practice.

Echo Quilting Using the Free-motion Echo Quilting Foot “E”

Sewing quilting lines at equal distances around a motif is called echo quilting. The quilting lines, which appear as ripples that echo away from the motif, are the distinguishing characteristic of this quilting style. Use the free-motion echo quilting foot “E” for echo quilting. Using the measurement on the presser foot as a guide, sew around the motif at a fixed interval. We recommend attaching the foot controller and sewing at a consistent speed. Remember that you can also gain greater control by moving the horizontal speed dial to the medium location and using the foot controller.

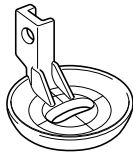

Free-motion echo quilting foot “E” measurement

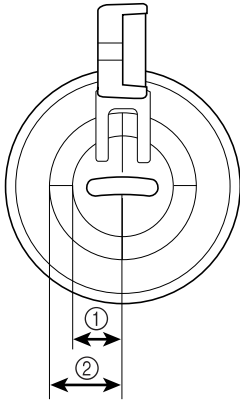





- ① 6.4 mm (approx. 1/4 inch)
- ② 9.5 mm (approx. 3/8 inch)

CAUTION

- With free-motion quilting, control the feeding speed of the fabric to match the sewing speed. If the fabric is moved faster than the sewing speed, the needle may break or other damage may result.

Memo

- When starting to sew, the internal sensor detects the thickness of the fabric, and the quilting foot is raised to the height specified in the machine settings screen. Press  to display “FREE MOTION FOOT HEIGHT” on P. 2 of the settings screen. Press  or  to select the height that the quilting foot is raised. Increase the setting by pressing , for example, when sewing very stretchy fabric, so that it is easier to sew.



- In order to sew with a balanced tension, it may be necessary to adjust the upper thread tension. Test with a sample piece of quilting fabric.

- 1 Press  to set the machine to free-motion sewing mode.



→ The key appears as , and the quilting foot is raised to the necessary height for free-motion sewing.

- 2 Select .
- 3 Remove the presser foot.
- 4 Remove the presser foot holder and the screw.
- 5 Position the free-motion echo quilting foot “E” on the left side of the presser bar with the holes in the quilting foot and presser bar aligned.

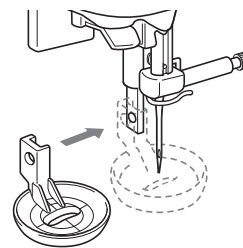

- 6 Tighten the screw.

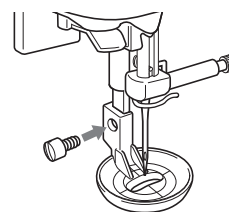

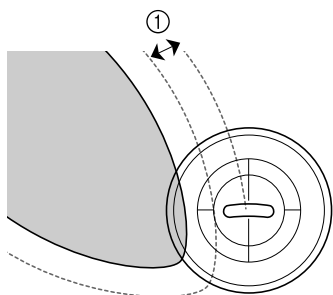
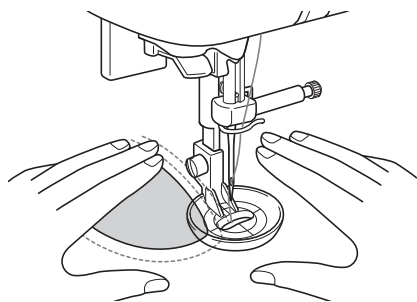

- 7** Using the measurement on the quilting foot as a guide, sew around the motif.

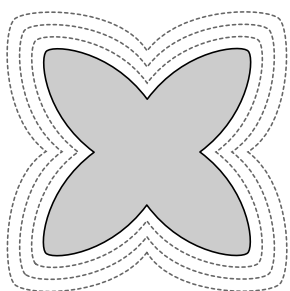

- ① 6.4 mm (approx. 1/4 inch)

Finished project



- 8** Press  to cancel the free-motion sewing mode.

Measurements on the Bobbin Cover

The measurements on the bobbin cover are references for patterns with a middle (center) needle position. The measurements on the needle plate and the needle plate cover are references for stitches with a left needle position.

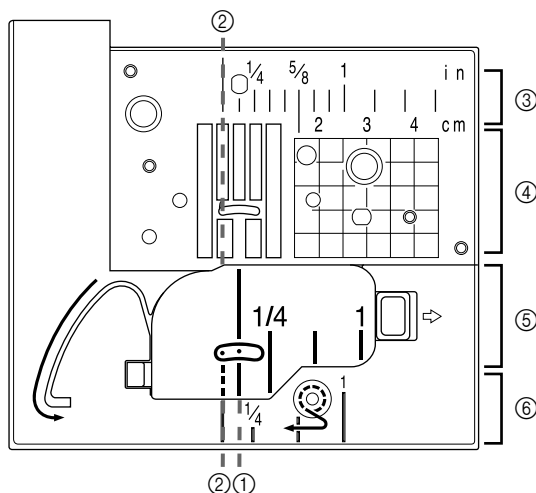

- ① For stitches with a middle (center) needle position
- ② For stitches with a left needle position
- ③ Left needle position on the needle plate <inch>
- ④ Left needle position on the needle plate <cm>
- ⑤ Middle (center) needle position on the bobbin cover <inch>
- ⑥ Left needle position on the needle plate cover <inch>

Blind stitch foot (with guide)

■ Use

This foot comes in handy not only for blindstitching, but also for sewing fabric edges and seams. Remove presser foot and attach snap-on blind stitch foot.

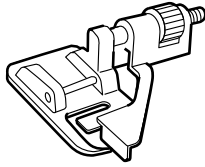

Blind stitch foot (with guide)

■ Sewing

• When Edge Stitching

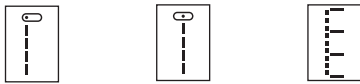

Position needle the distance you wish it to be from the edge of the fabric and lower needle in that position. Turn foot guide screw and carefully adjust to guide fabric.

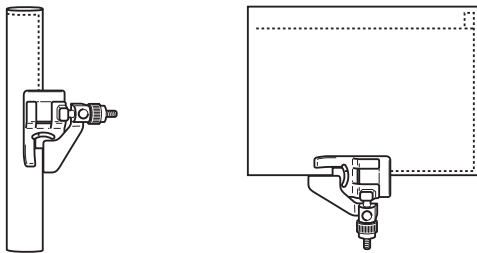
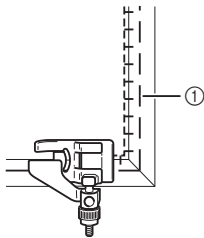

① Basting

• When Sewing Seams

Select "1". Align position of foot guide to needle position and sew the desired width seam allowance.

• When Joining

- 1 Select desired top stitch. Examples ([zigzag], [cross-hatch], [diagonal-hatch] etc.)
- 2 Place cloth under foot so that foot guide is lined up between both edges of fabric.
- 3 Lower foot and sew.

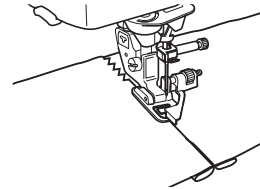

• When Blindstitching



When using regular weight fabrics

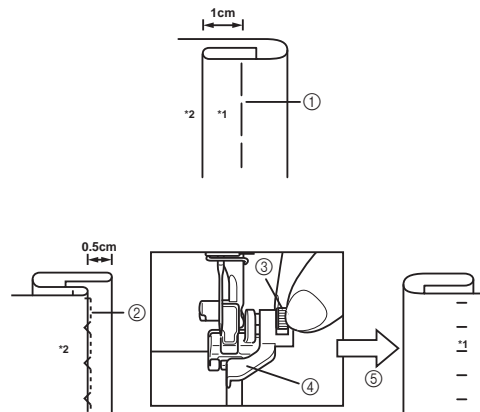

When using heavyweight fabric

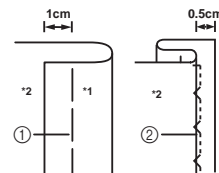

- ① Basting
- ② Sewing position
- ③ Turn screw to adjust guide to folded hem.
- ④ Guide
- ⑤ Turn to front side
- *1 Front side
- *2 Reverse side

Narrow hemmer foot

This foot is designed to curl under a 3 mm double hem while sewing a straight stitch.

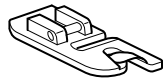

Narrow hemmer foot

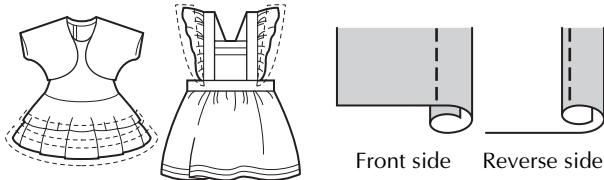

■ Preparing to sew

- 1 Remove presser foot and attach snap-on narrow hemmer foot.

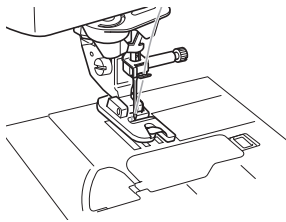

- 2 Select the straight stitch (center needle position).



- 3 Connect the foot controller so that both hands are free to guide the fabric.



■ Sewing

- 1 Position the fabric (reverse side facing up) under the presser foot. Lower the needle 3 mm from the edges of the fabric, lower the presser foot, then sew 2 or 3 stitches.

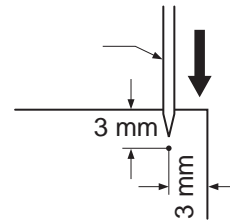

- 2 Raise the needle and the presser foot, then hold the ends of the upper thread and lower thread to prevent them from being pulled out of the fabric and pull the fabric out from the front of the presser foot.

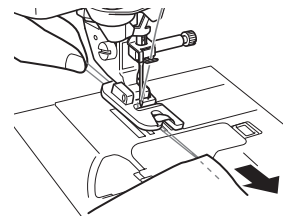

- 3 Holding both threads, pass them through the curled part of the presser foot and pull them toward the back of the presser foot. Wrap the fabric around the curled part of the presser foot in the same way. Position the edge of the fabric just behind the needle and lower the presser foot.

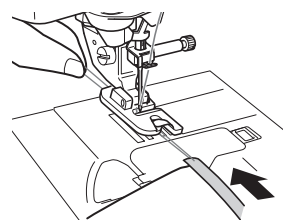

- 4 Without allowing the fabric to stick out from the right side of the presser foot, lightly pull on the thread while slowly sewing.

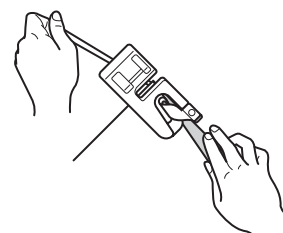

- 5** After sewing 2 to 3 cm of the fabric, release the thread and guide the fabric from the front of the presser foot with your left hand. Keep a uniform amount of fabric wrapped around the presser foot curl until the seam is completed.

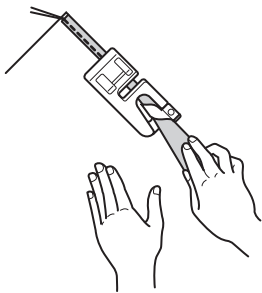

Hints

- **If too little fabric is wrapped around the curl and a threefold seam is not being sewn:**

Pull the fabric held in your right hand to the left in order to increase the amount of fabric wrapped in the presser foot curl. At the same time, carefully guide the fabric to the right with your left hand.

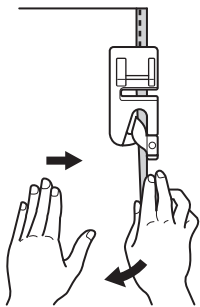

- **If too much fabric is wrapped around the curl and a wide threefold seam is being sewn:**

Pull the fabric held in your right hand to the right in order to decrease the amount of fabric wrapped in the presser foot curl. At the same time, carefully guide the extra fabric to the left with your left hand.

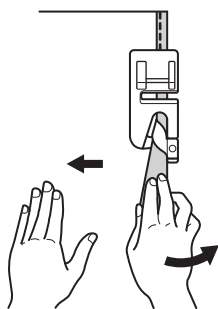

Cording foot (3 cord guide)

Use

Embellish clothing and household linens with decorative threads.

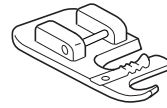

Cording foot (3 cord guide)

Preparing to sew

Remove presser foot and attach snap-on cording foot.

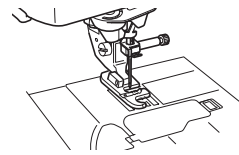

Suggested Stitches

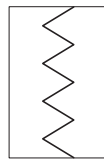

Zigzag

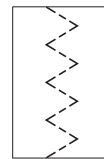

Stretch Zigzag

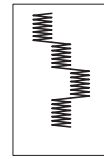

Decorative Satin Stitch

Zigzag stitch width

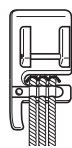

Triple Cording stretch

Select dotted zigzag stitch and sew at a maximum stitch width of 5 mm.

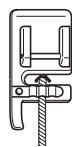

Single Cording

The zigzag stitch may be positioned in the center or right guide. Verify position of stitch and determine the appropriate guide to be followed. Set stitch width slightly greater than width of cording.

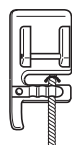

Stitch Length

Select desired stitch length. Remember that the results will vary based on the stitch length you have selected.

- **Foot control**

Using your foot controller will help you to have both hands free for easier fabric handling.



- **Sewing**

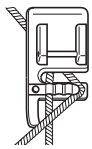

Feed cords, one by one, from the right side of the cording foot spring into their respective guides.

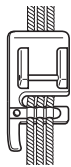

Draw cording under foot and extend the cord 4-5 mm behind foot. When using 2 or 3 cords, be careful to make sure that cords are not trampled under the front of foot.

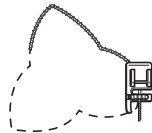

Place cloth under foot.
Lower foot and sew.

Machine Maintenance

Your machine has been updated to display the following message when maintenance is suggested:



Once this message appears, it is recommended to take your machine to an Authorized BabyLock retailer or Service Center for a regular maintenance check. Although this message will disappear and the machine will continue to function once the OK key on the LCD screen is selected, the message will display several more times until the appropriate maintenance is performed. Please take the time to arrange the maintenance your machine requires once this message appears. Such steps will help to ensure you receive continued, uninterrupted hours of machine operation for the future.

Table des matières

Introduction	16
Fonctions de couture avancées	16
Accessoires supplémentaires	17
Fonctions avancées	18
Pivotement	18
Système de capteur de tissu automatique (pression automatique du pied-de-biche)	19
Quilting (courtepointe) en mouvement libre	20
Utilisation du pied pour quilting en mouvement libre « C »	20
Utilisation du pied pour quilting ouvert en mouvement libre « O »	21
Quilting (courtepointe) en écho - Utilisation du pied pour quilting en écho en mouvement libre « E »	23
Dimensions du capot du compartiment à canette	24
Pied pour ourlets invisibles (avec guide)	25
Utilisation	25
Couture	25
Semelle pour ourlet étroit	26
Préparatifs	26
Couture	26
Conseils pratiques	27
Pied pour cordonnet (3 cordonnets)	27
Emploi	27
Préparatifs	27
Couture	28
Maintenance de la machine	28

Introduction

Ce manuel fournit des informations supplémentaires qui n'ont pas été décrites dans le manuel d'instructions. Lisez ces informations avant d'utiliser la machine.

Fonctions de couture avancées

1. Pivotement

Cette fonction est utile lors du changement du sens de la couture. La machine s'arrête, l'aiguille abaissée (dans le tissu), et le pied-de-biche se relève automatiquement à une hauteur appropriée lorsque la touche « Marche/arrêt » est enfoncée. Le pied-de-biche peut être réglé sur l'une des trois hauteurs (3,2 mm, 5,0 mm et 7,5 mm) à partir de l'écran de réglages.

Reportez-vous à la page 18.

2. Hauteur du pied pour la couture en mouvement libre

Lors de l'utilisation du pied de quilting « C » ou du pied d'écho quilting « E », vous pouvez prérégler la hauteur du pied dans l'écran de réglage. Vous pouvez augmenter la hauteur du pied-de-biche pour guider plus facilement le tissu lors de la couture de tissus épais ou de mousse, ou la réduire pour coudre plus aisément des tissus fins.

Reportez-vous à la page 20, 23.

3. Système de capteur de tissu automatique

L'épaisseur du tissu est automatiquement détectée et la pression du pied-de-biche est automatiquement réglée via un capteur interne pendant la couture. Ainsi, le tissu peut être entraîné librement. Cette fonction est utile lors de la couture sur des bords épais ou du quilting avec les griffes d'entraînement relevées. Le système de capteur de tissu automatique fonctionne en continu pendant la couture.

Reportez-vous à la page 19.



Remarque

En raison de l'ajout des fonctions décrites ci-dessus, notez que les écrans réels peuvent différer légèrement de ceux illustrés dans le manuel d'instructions.

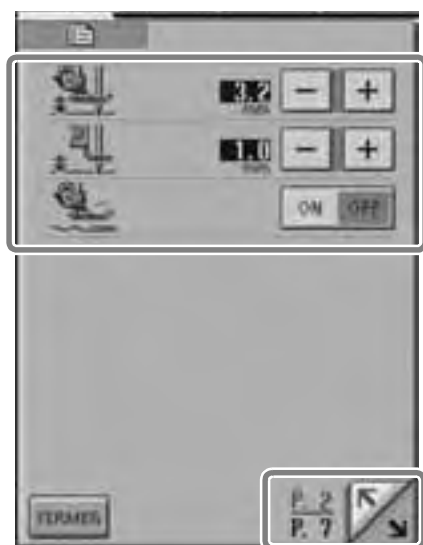

①



②



① Les fonctions ont été ajoutées sur la deuxième page de l'écran de réglages.

②  a été ajouté aux écrans qui apparaissent lorsque vous appuyez sur  ou .

Accessoires supplémentaires

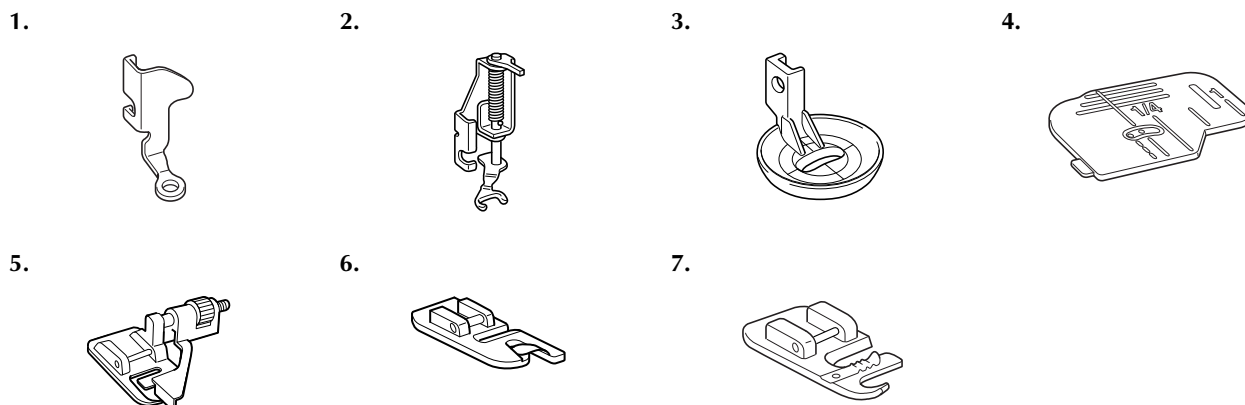

No.	Nom de la pièce	Code de la pièce	Page de référence
1	Pied pour quilting en mouvement libre «C»	XE0765-101	page 20
2	Pied pour quilting ouvert en mouvement libre «O»	XE0767-001	page 21
3	Pied pour quilting en écho en mouvement libre «E»	XE0766-001	page 23
4	Capot du compartiment à canette (avec repère) (sur la machine)	XE0715-001	page 24
5	Pied pour ourlets invisibles (avec guide)	XA0059-001	page 25
6	Semelle pour ourlet étroit	XE0754-001	page 26
7	Pied pour cordonnet (3 cordonnets)	XA6871-001	page 27

Fonctions avancées

Pivotement



Si le réglage de pivotement est sélectionné, la machine s'arrête, l'aiguille abaissée (dans le tissu), et le pied-de-biche se relève automatiquement à une hauteur appropriée lorsque la touche « Marche/arrêt » est enfoncée. Si la touche « Marche/arrêt » est de nouveau enfoncée, le pied-de-biche s'abaisse automatiquement et la couture se poursuit. Cette fonction est utile car elle évite d'arrêter la machine pour faire pivoter le tissu.

⚠ ATTENTION

- Lorsque le réglage de pivotement est sélectionné, la machine démarre lorsque la touche « Marche/arrêt » ou la pédale est enfoncée même si le pied-de-biche a été relevé. Ne placez pas vos mains ni d'autres éléments près de l'aiguille, sinon vous risquez de vous blesser.







Mémo

Lorsque le réglage de pivotement est sélectionné et que la couture est arrêtée, la hauteur du pied-de-biche peut être modifiée en fonction du type de tissu cousu. Appuyez sur  pour afficher « HAUTEUR DE PIVOTEMENT » sur P. 2 de l'écran de réglages. Appuyez sur  ou  pour sélectionner l'une des trois hauteurs (3,2 mm, 5,0 mm ou 7,5 mm). Pour relever davantage le pied-de-biche, augmentez le réglage (Le réglage par défaut est 3,2 mm.).



Remarque

- Le « POSITIONNEMENT AIGUILLE » (P. 1 de l'écran de réglages) doit être réglé sur le positionnement inférieur pour pouvoir utiliser la fonction de pivotement. Si le « POSITIONNEMENT AIGUILLE » est réglé sur la position haute,  s'affiche en gris clair et il est impossible de l'utiliser.
- Lorsque le réglage est sélectionné, la fonction de pivotement ne peut être utilisée qu'avec des points pour lesquels le pied-de-biche J ou N est indiqué dans l'angle supérieur gauche de l'écran. Si un autre point est sélectionné,  s'affiche en gris clair et n'est pas disponible.
- Le pied-de-biche étant complètement relevé lorsque la touche du coupe-fil automatique est enfoncée, appuyez sur la touche « Releveur du pied-de-biche » pour abaisser le pied-de-biche, puis appuyez sur la touche « Marche/arrêt » pour continuer à coudre.
- Si le réglage de pivotement est sélectionné,  et  à côté de « HAUTEUR DU PIED-DE-BICHE » à l'écran de réglages ne sont pas disponibles et il est impossible de modifier le réglage.
- Lorsque le réglage de pivotement est sélectionné, « HAUTEUR DU PIED-DE-BICHE » à l'écran de réglages passe automatiquement à 10 mm. Lorsque le réglage de pivotement est désélectionné, le réglage de « HAUTEUR DU PIED-DE-BICHE » revient à la valeur précédente.

1

Sélectionnez un point.

2

Appuyez sur  pour sélectionner le réglage de pivotement.



→ La touche est représentée par  à l'écran.

- 3 Placez le tissu sous le pied-de-biche, l'aiguille au point de départ de la couture, puis appuyez sur la touche « Marche/arrêt ». La machine commence à coudre.

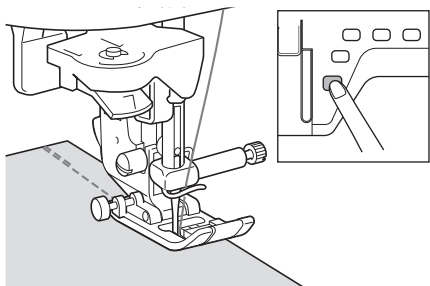

Mémo

Si vous appuyez sur la touche « Marche/arrêt » pour un arrêt momentané au cours de la couture, appuyez de nouveau dessus pour la reprendre ; la machine effectue des points inverses (ou de renfort).

- 4 Appuyez sur la touche « Marche/arrêt » pour arrêter la machine à l'endroit où le sens de la couture change.

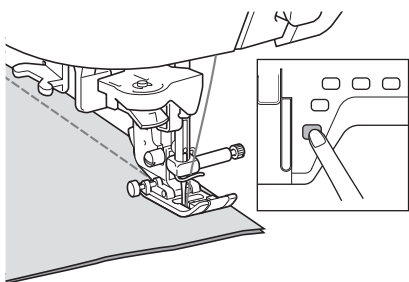

→ La machine s'arrête, l'aiguille dans le tissu, et le pied-de-biche est automatiquement relevé.

- 5 Faites pivoter le tissu, puis appuyez sur la touche « Marche/arrêt ».

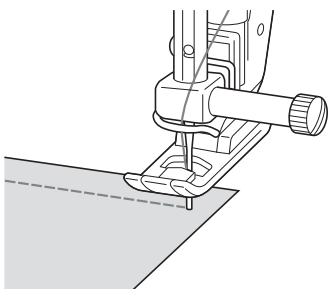

→ Le pied-de-biche s'abaisse automatiquement et la couture continue.

Système de capteur de tissu automatique (pression automatique du pied-de-biche)



Remarque

Votre machine n'est pas livrée avec cette fonction activée. Suivez les instructions pour activer cette fonction.

L'épaisseur du tissu est automatiquement détectée et la pression du pied-de-biche est automatiquement réglée via un capteur interne pendant la couture. Ainsi, le tissu peut être entraîné librement. Le système de capteur de tissu fonctionne en continu pendant la couture. Cette fonction est utile lors de la couture sur des bords épais ou du quilting.

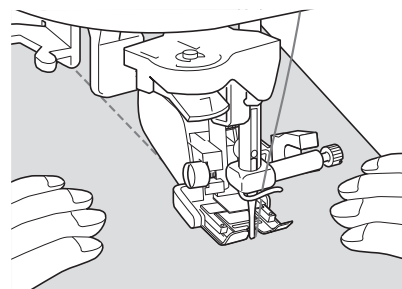
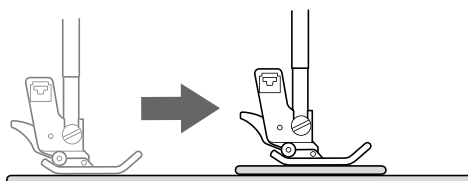

- 1 Appuyez sur  .

→ L'écran de réglages apparaît.

- 2 Réglez le « SYSTÈME DE CAPTEUR DE TISSU AUTOMATIQUE » sur « ON ».



- 3 Appuyez sur  pour revenir à l'écran initial.

Quilting (courtepointe) en mouvement libre

Pour le quilting en mouvement libre, utilisez un pied pour quilting en mouvement libre « C » ou un pied pour quilting ouvert en mouvement libre « O » en fonction du point sélectionné et réglez la machine sur le mode de couture en mouvement libre. Dans ce mode, le pied-de-biche se relève à la hauteur nécessaire pour la couture en mouvement libre.

Nous recommandons de fixer la pédale et de coudre à vitesse constante. Vous pouvez régler la vitesse de couture à l'aide du curseur de contrôle de vitesse figurant sur la machine.

■ Utilisation du pied pour quilting en mouvement libre « C »

Le pied pour quilting en mouvement libre « C » est utilisé pour la couture en mouvement libre avec la plaque d'aiguille du point droit.







Pied pour quilting en mouvement libre « C »

⚠ ATTENTION

- Le quilting en mouvement libre permet de contrôler la vitesse d'entraînement du tissu et ainsi de correspondre à la vitesse de couture. Si le tissu est déplacé plus rapidement que la vitesse de couture, l'aiguille risquerait de se casser ou la machine de s'endommager.
- Lorsque vous utilisez le pied pour quilting en mouvement libre « C », veillez à utiliser la plaque d'aiguille du point droit et à coudre avec l'aiguille positionnée au milieu. Si l'aiguille est déplacée dans une position autre que celle du milieu, elle risque de se casser et de vous blesser.

📖 Mémo

- Lorsque vous commencez à coudre, le capteur interne détecte l'épaisseur du tissu et le pied pour quilting se relève à la hauteur spécifiée sur l'écran de réglages de la machine. Appuyez sur  pour afficher « HAUTEUR DU PIED POUR LA COUTURE EN MOUVEMENT LIBRE » sur P. 2 de l'écran de réglages. Appuyez sur  ou  pour sélectionner la hauteur à laquelle le pied pour quilting est relevé. Augmentez le réglage en appuyant sur , par exemple, lorsque vous cousez sur du tissu très extensible, afin de faciliter la couture.



- Pour coudre avec une tension équilibrée, il peut être nécessaire de régler la tension du fil supérieur. Faites un test avec un échantillon de tissu identique à celui de votre choix.

- 1 Respectez les étapes des pages 56 et 57 du Manuel d'instructions pour fixer la plaque d'aiguille du point droit.

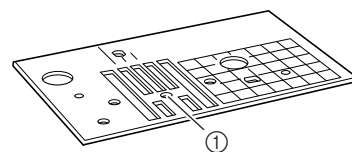

① Trou unique



Mémo

Notez que cette plaque comporte un trou unique.

- 2 Appuyez sur  pour régler la machine sur le mode de couture en mouvement libre.



→ La touche est représentée par  à l'écran et le pied pour quilting se relève à la hauteur nécessaire pour la couture en mouvement libre.



3 Sélectionnez l'un des points suivants.

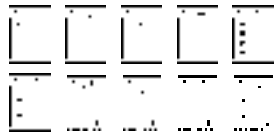

→ Le pied pour quilting en mouvement libre « C » est indiqué dans l'angle supérieur gauche de l'écran.



Remarque

Lorsque vous sélectionnez le point 1-01, 1-02, 1-05 ou 1-07, l'aiguille reste positionnée au centre.

4 Retirez le support du pied-de-biche.

5 Fixez le pied pour quilting en mouvement libre « C » à l'avant, la vis du support du pied-de-biche alignée sur l'encoche du pied pour quilting.

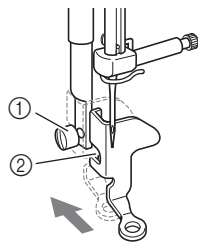

- ① Vis du support du pied-de-biche
- ② Encoche



Remarque

Veillez à ce que le pied pour quilting soit fixé correctement et ne soit pas incliné.

6 De votre main droite, maintenez le pied pour quilting en place et, de votre main gauche, serrez la vis du support du pied-de-biche à l'aide du tournevis.

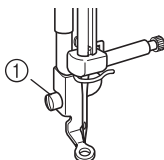

- ① Vis du support du pied-de-biche

! ATTENTION

- Veillez à serrer fermement les vis à l'aide du tournevis. L'aiguille risque en effet de heurter le pied pour quilting et de se tordre ou de se casser.

7 Placez le sélecteur de réglage des griffes d'entraînement sur **TT** pour les abaisser.

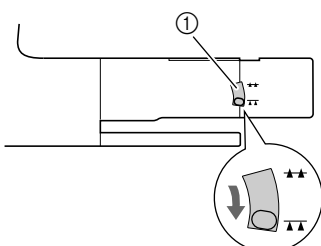

- ① Sélecteur de réglage des griffes d'entraînement (vu depuis l'arrière de la machine)

8 Tendez le tissu à l'aide de vos deux mains et déplacez-le à vitesse constante pour coudre des points uniformes d'une longueur d'environ 2 à 2,5 mm (env. 1/16 - 3/32 de po).

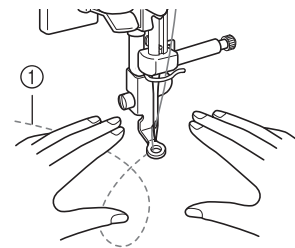

- ① Point

9 Appuyez sur pour annuler le mode de couture en mouvement libre.



Mémo

Ne soyez pas découragé par vos premiers résultats. La technique nécessite de la pratique.

■ Utilisation du pied pour quilting ouvert en mouvement libre « O »

Le pied pour quilting ouvert en mouvement libre « O » est utilisé pour le quilting en mouvement libre avec des points zigzag ou décoratifs, ou pour le quilting en mouvement libre de lignes droites sur un tissu d'épaisseur inégale. Vous pouvez coudre n'importe quel point à l'aide du pied pour quilting ouvert en mouvement libre « O ».

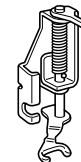

Pied pour quilting ouvert en mouvement libre « O »



Remarque

Le pied pour quilting ouvert en mouvement libre « O » peut également être utilisé avec la plaque d'aiguille du point droit pour le point uniquement répertorié à l'étape ③ de la section « Utilisation du pied pour quilting en mouvement libre « C » ». Nous vous recommandons d'utiliser le pied pour quilting ouvert en mouvement libre « O » pour la couture en mouvement libre de tissus d'épaisseur inégale.



Mémo

Pour coudre avec une tension équilibrée, il peut être nécessaire de régler la tension du fil supérieur. Faites un test avec un échantillon de tissu pour quilting.

- 1 Appuyez sur  pour régler la machine sur le mode de couture en mouvement libre.



→ La touche est représentée par  à l'écran et le pied pour quilting se relève à la hauteur nécessaire pour la couture en mouvement libre.



- 2 Sélectionnez un point.

→ Le pied pour quilting ouvert en mouvement libre « O » est indiqué dans l'angle supérieur gauche de l'écran.



Remarque

Si vous utilisez la plaque d'aiguille du point droit avec le pied pour quilting ouvert en mouvement libre « O », la lettre « C » est indiquée dans l'angle supérieur gauche de l'écran.

- 3 Retirez le support du pied-de-biche.
- 4 Fixez le pied pour quilting ouvert en mouvement libre « O » en positionnant le crochet du pied pour quilting au-dessus de la vis du support de l'aiguille et en alignant la partie inférieure gauche du pied pour quilting sur la barre du pied-de-biche.

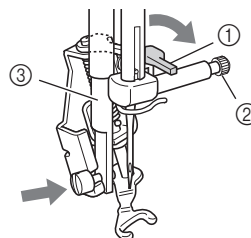

- ① Crochet
- ② Vis du support de l'aiguille
- ③ Barre du pied-de-biche



Remarque

Veillez à ce que le pied pour quilting soit fixé correctement et ne soit pas incliné.

- 5 De votre main droite, maintenez le pied pour quilting en place et, de votre main gauche, serrez la vis du support du pied-de-biche à l'aide du tournevis.

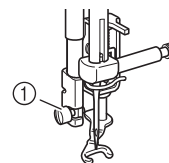

- ① Vis du support du pied-de-biche

! ATTENTION

- Veillez à serrer fermement les vis à l'aide du tournevis. L'aiguille risque en effet de heurter le pied pour quilting et de se tordre ou de se casser.

- 6 Tendez le tissu à l'aide de vos deux mains et déplacez-le à vitesse constante pour coudre des points uniformes d'une longueur d'environ 2 à 2,5 mm (env. 1/16 - 3/32 de po).

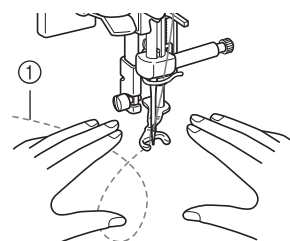

- ① Point

- 7 Appuyez sur  pour annuler le mode de couture en mouvement libre.



Mémo

Ne soyez pas découragé par vos premiers résultats. La technique nécessite de la pratique.

Quilting (courtepointe) en écho - Utilisation du pied pour quilting en écho en mouvement libre « E »

Le quilting en écho consiste à coudre des lignes de quilting à des distances égales autour d'un motif. Les lignes de quilting, représentant des ondulations faisant écho et s'éloignant du motif, constituent les traits distinctifs de ce style quilting. Utilisez le pied pour quilting en écho en mouvement libre « E » pour le quilting en écho. Utilisez les dimensions du pied-de-biche comme guide pour coudre autour du motif à un intervalle fixe.

Nous recommandons de fixer la pédale et de coudre à vitesse constante. Souvenez-vous que vous pouvez mieux contrôler la machine en déplaçant la molette de réglage de la vitesse horizontale au milieu et en utilisant la pédale.

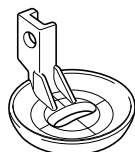

Pied pour quilting en écho en mouvement libre « E »

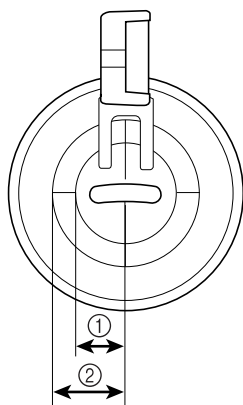





- ① 6,4 mm (env. 1/4 de po)
- ② 9,5 mm (env. 3/8 de po)

! ATTENTION

- Le quilting en mouvement libre permet de contrôler la vitesse d'entraînement du tissu et ainsi de correspondre à la vitesse de couture. Si le tissu est déplacé plus rapidement que la vitesse de couture, l'aiguille risque de se casser ou la machine de s'endommager.

📖 Mémo

- Lorsque vous commencez à coudre, le capteur interne détecte l'épaisseur du tissu et le pied pour quilting se relève à la hauteur spécifiée sur l'écran de réglages de la machine. Appuyez sur  pour afficher « HAUTEUR DU PIED POUR LA COUTURE EN MOUVEMENT LIBRE » sur P. 1 de l'écran de réglages. Appuyez sur  ou  pour sélectionner la hauteur à laquelle le pied pour quilting est relevé. Augmentez le réglage en appuyant sur , par exemple, lorsque vous cousez sur du tissu très extensible, afin de faciliter la couture.



- Pour coudre avec une tension équilibrée, il peut être nécessaire de régler la tension du fil supérieur. Faites un test avec un échantillon de tissu pour quilting.

- 1 Appuyez sur  pour régler la machine sur le mode de couture en mouvement libre.



→ La touche est représentée par  à l'écran et le pied pour quilting se relève à la hauteur nécessaire pour la couture en mouvement libre.

- 2 Sélectionnez .
- 3 Retirez le pied-de-biche.
- 4 Retirez le support du pied-de-biche et la vis.
- 5 Positionnez le pied pour quilting en écho en mouvement libre « E » à gauche de la barre du pied-de-biche en alignant les trous du pied pour quilting et la barre du pied-de-biche.

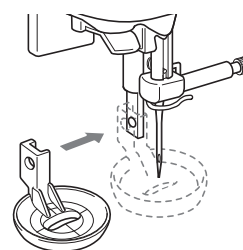

- 6 Serrez la vis.

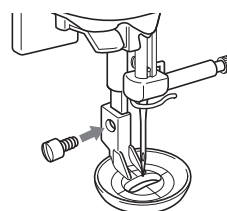

- 7 Utilisez les dimensions du pied pour quilting comme guide pour coudre autour du motif.

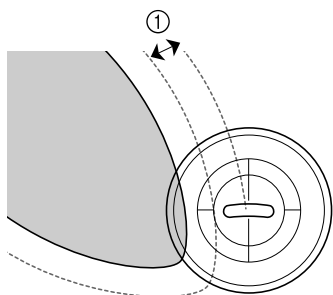
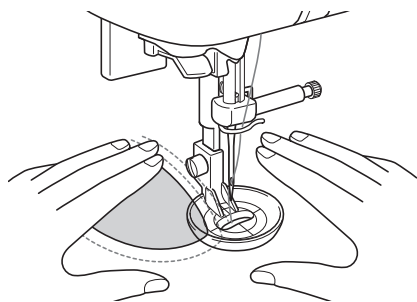

① 6,4 mm (env. 1/4 de po)

Projet terminé

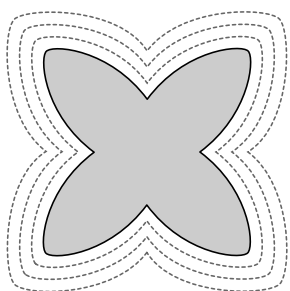

- 8 Appuyez sur  pour annuler le mode de couture en mouvement libre.

Dimensions du capot du compartiment à canette

Les dimensions du capot du compartiment à canette servent de référence aux motifs avec aiguille au milieu. Les dimensions de la plaque d'aiguille et du couvercle de plaque d'aiguille servent de référence aux points avec aiguille à gauche.

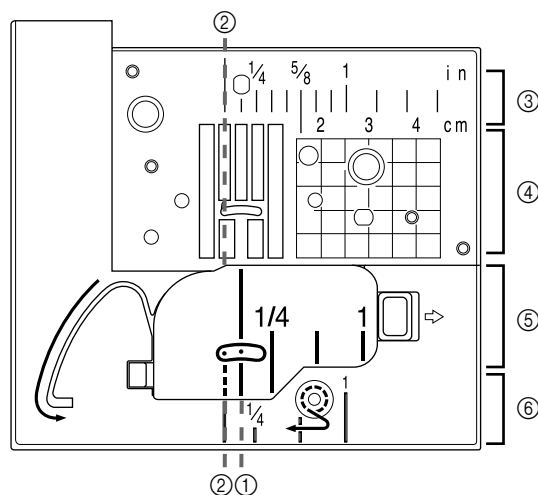

- ① Pour les points avec aiguille au milieu
- ② Pour les points avec aiguille à gauche
- ③ Aiguille à gauche sur la plaque d'aiguille <po>
- ④ Aiguille à gauche sur la plaque d'aiguille <cm>
- ⑤ Aiguille au milieu sur le capot du compartiment à canette <po>
- ⑥ Aiguille à gauche sur le couvercle de plaque d'aiguille <po>

Pied pour ourlets invisibles (avec guide)

■ Utilisation

Ce pied est pratique non seulement pour la couture de points invisibles mais aussi pour la couture d'ourlets et de bords de tissus.

Retirer le pied presseur et fixer le pied pour point invisible encliquetable.

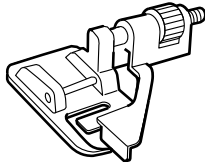

Pied pour ourlets invisibles (avec guide)

■ Couture

• Couture de bord de tissu

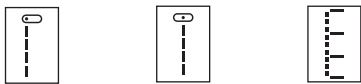

Régler l'aiguille pour qu'elle soit à la distance souhaitée du bord du tissu et la baisser à cette position.

Tourner la vis du guide de pied et ajuster avec précaution sur le guide de tissu.

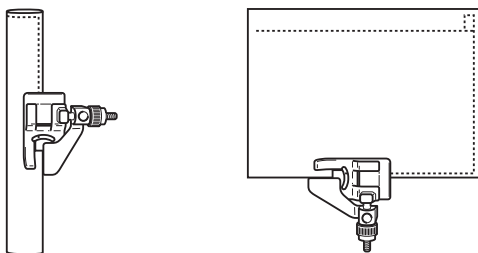
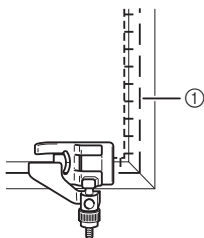



① Faufilage

• Couture d'ourlets

Sélectionner "1". Alignez la position du guide du pied sur la position de l'aiguille et cousez un rabat de la largeur souhaitée.

• Lors de l'assemblage

- 1 Sélectionnez la couture de renfort de votre choix. Exemples ( ,  ,  etc.)
- 2 Poser le tissu sous le pied de sorte que le guide de pied soit aligné entre les deux bords du tissu.
- 3 Baisser le pied et coudre.

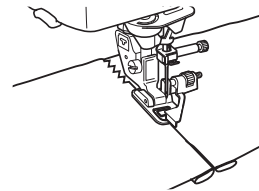

• Point invisible



Couture de tissus ordinaires

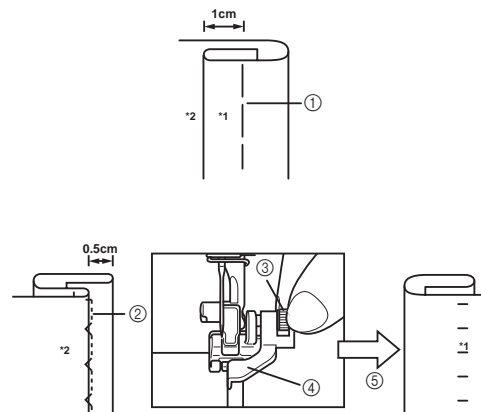

Couture de tissus épais

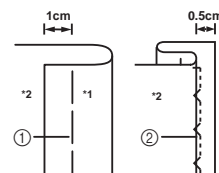

- ① Faufilage
- ② Position de couture
- ③ Tourner la vis pour ajuster le guide sur l'ourlet rabattu.
- ④ Guide
- ⑤ Tourner vers l'avant
- *1 Face avant
- *2 Face arrière

Semelle pour ourlet étroit

Ce pied est destiné à replier un double ourlet de 3 mm en cousant un point droit.

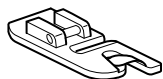

Semelle pour ourlet étroit

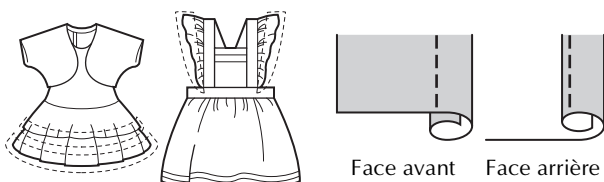

■ Préparatifs

- 1 Retirer le pied presseur et fixer le pied pour ourlet étroit encliquetable.

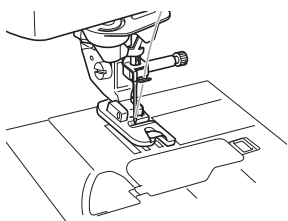

- 2 Sélectionner le point droit (aiguille placée au milieu).



- 3 Branchez la pédale de manière à ce que vos deux mains soient libres pour guider le tissu.

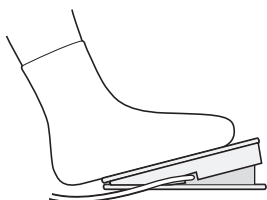

■ Couture

- 1 Placer le tissu (à l'envers) sous le pied. Abaisser l'aiguille et la placer à 3 mm du bord du tissu, abaisser le pied, puis coudre 2 à 3 points.

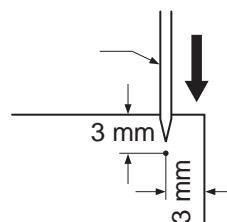

- 2 Relever l'aiguille et le pied, puis retirer le tissu vers l'avant du pied en tenant l'extrémité des deux fils afin qu'ils ne se décousent pas.

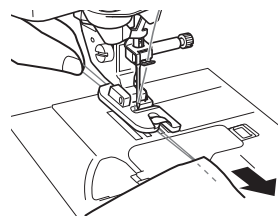

- 3 Saisir les deux fils et les faire passer derrière le pied en les accrochant dans le bec central recourbé. Enrouler le tissu autour du crochet droit. Placer le bord du tissu juste derrière l'aiguille, puis abaisser le pied.

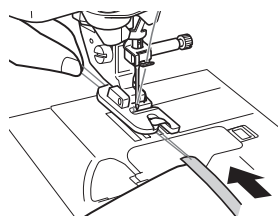

- 4 Coudre lentement en tirant légèrement sur le fil. Veiller à ce que le tissu reste bien enroulé dans le crochet central pendant la couture.

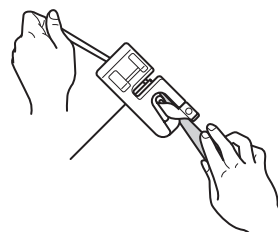

- 5** Après avoir cousu 2 ou 3 cm, relâcher le fil et guider le tissu à l'aide de la main gauche. Continuer la couture en veillant à ce que le tissu soit toujours enroulé de la même façon.

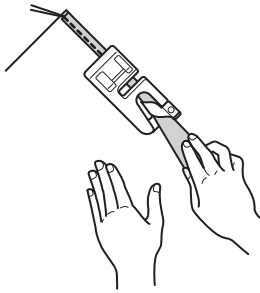

Conseils pratiques

- Si la couture "triple" ne se coud pas parce que trop peu de tissu est enroulé autour du crochet du pied :

Accroître la quantité de tissu enroulée autour du crochet en repoussant légèrement le morceau de tissu vers son centre à l'aide des mains gauche et droite.

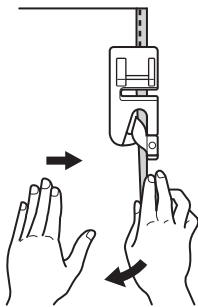

- Si la couture "triple" ne se coud pas parce que trop de tissu est enroulé autour du crochet du pied :

Réduire la quantité de tissu enroulée autour du crochet en tirant légèrement le côté du tissu tenu dans la main droite vers la droite et le côté gauche vers la gauche.

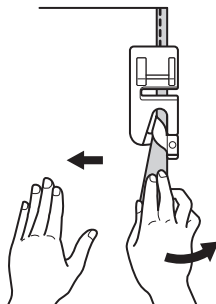

Pied pour cordonnet (3 cordonnets)

Emploi

Décoration de vêtements ou de linge de maison avec fils spéciaux.

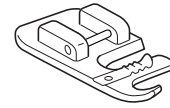

Pied pour cordonnet (3 cordonnets)

Préparatifs

Retirer le pied-presser et fixer le pied pour cordonnet.

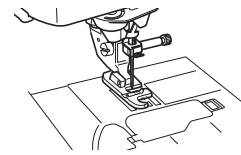

Points suggérés

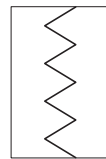

Zigzag

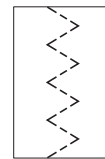

Zigzag pointillé

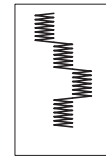

Point satin décoratif

Largeur de couture en zigzag

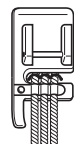

Zigzag pointillé pour triple cordonnet

Sélectionner le point de zigzag pointillé et coudre un point de 5 mm au maximum.

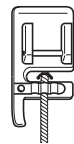

Zigzag pour cordonnet unique

Le point zigzag peut être positionné dans le guide central ou de droite. Vérifier la position du point et le guide qui doit être utilisé. Définissez une largeur de point légèrement supérieure à la largeur du cordonnet.

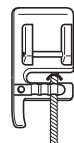

Longueur de point

Sélectionner la longueur de point souhaitée. Se souvenir que les résultats varient selon la longueur de point sélectionnée.

- **Pédale**

L'utilisation de la pédale libère les mains pour tenir le tissu.

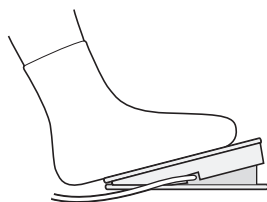

- **Couture**

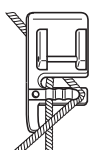

Enfiler les cordonnets, un à un, du côté droit du ressort du pied à semelle gauche, chacun dans leur guide respectif.

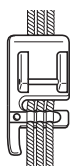

Faire passer le cordonnet sous le pied et le tirer de 4 à 5 mm derrière le pied. Si 2 ou trois cordonnets sont utilisés, s'assurer qu'ils sont bien à plat sous l'avant du pied.

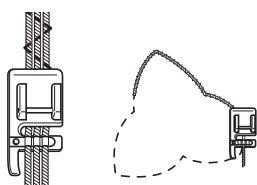

Placer le tissu sous le pied et abaisser le pied pour coudre.

Maintenance de la machine

Votre machine a été mise à jour pour afficher le message suivant lorsqu'il est recommandé de procéder à sa maintenance :



Dès que ce message s'affiche, nous vous recommandons de faire vérifier votre machine par un revendeur ou un service après-vente agréé. Bien que ce message disparaisse et que la machine continue de fonctionner une fois que vous avez appuyé sur la touche « OK » de l'écran LCD/ACL, le message s'affichera plusieurs fois tant que la maintenance appropriée n'aura pas été effectuée. Prenez le temps de prévoir la maintenance de votre machine lorsque ce message s'affiche. Une maintenance régulière vous garantira une utilisation plus longue, continue et ininterrompue de votre machine.

Contenido

Introducción	30
Funciones avanzadas de costura	30
Accesorios adicionales	31
Funciones avanzadas	32
Giro.....	32
Sensor automático de tela (Presión automática del pie prensatela).....	33
Acolchado libre	34
Uso del pie para acolchado libre "C"	34
Uso del pie para acolchado libre de punta abierta "O"	35
Acolchado repetido utilizando el pie para acolchado repetido libre "E"	37
Medidas de la tapa de la bobina	38
Prensatela de puntada invisible (con guía)	39
Uso	39
Cosido	39
Prensatela de dobladillo estrecha.....	40
Antes de empezar a coser	40
Instrucciones de cómo coser	40
Indicaciones	41
Prensatela de cordón (tres cordones).....	41
Uso	41
Preparativos para coser	41
Para coser	42
Mantenimiento de la máquina	42

Introducción

En este manual se facilita información adicional no incluida en el Manual de instrucciones. No olvide leer esta información antes de utilizar la máquina.

Funciones avanzadas de costura

1. Función de giro

Esta función resulta útil cuando se cambia la dirección de costura. La máquina se detiene con la aguja en posición baja (dentro de la tela) y el pie prensatela se eleva automáticamente hasta una altura adecuada cuando se pulsa el botón de "inicio/parar". El pie prensatela se puede ajustar en una de tres alturas (3,2 mm, 5,0 mm o 7,5 mm) en la pantalla de ajustes.

Consulte la página 32.

2. Altura del pie para costura libre

Cuando vaya a utilizar el pie para acolchado "C" o el pie para acolchado repetido "E", la altura del pie se puede especificar en la pantalla de ajustes. La altura del pie prensatela se puede aumentar para guiar la tela más fácilmente, cuando vaya a coser telas gruesas y abultadas, o disminuir para un mejor control de telas finas.

Consulte la página 34, 37.

3. Sensor automático de tela

El grosor de la tela se detecta automáticamente y la presión del pie prensatela se ajusta de forma automática con un sensor interno durante la costura, para que la tela avance fácilmente. Esta función resulta útil para coser encima de costuras gruesas o para el acolchado con los dientes de arrastre subidos. El sensor automático de tela funciona permanentemente durante la costura.

Consulte la página 33.



Nota

Debido a la incorporación de las funciones descritas anteriormente, tenga en cuenta que las pantallas reales pueden variar ligeramente de las mostradas en el Manual de instrucciones.

①

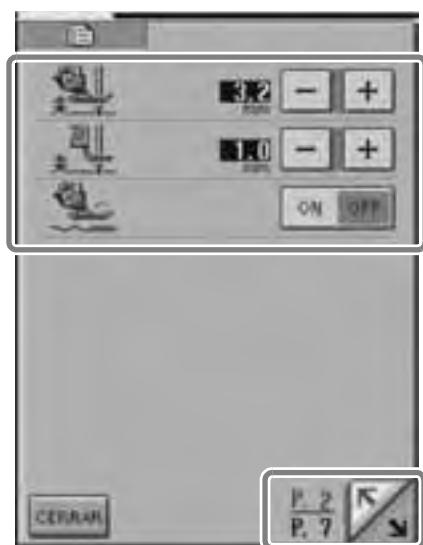

②



① Se han añadido funciones a la segunda página de la pantalla de ajustes.

② Se ha añadido  a las pantallas que aparecen después de pulsar  o .

Accesorios adicionales

1.



2.

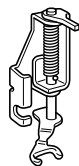

3.

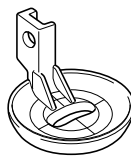

4.

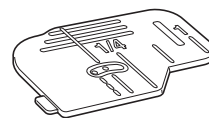

5.

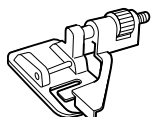

6.

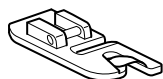

7.

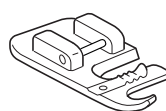

Nº	Nombre de la pieza	Código de la pieza	Página de referencia
1	Pie para acolchado libre "C"	XE0765-101	página 34
2	Pie para acolchado libre de punta abierta "O"	XE0767-001	página 35
3	Pie para acolchado repetido libre "E"	XE0766-001	página 37
4	Tapa de bobina (con marca) (en la máquina)	XE0715-001	página 38
5	Prensatela de puntada invisible (con guía)	XA0059-001	página 39
6	Prensatela de dobladillo estrecha	XE0754-001	página 40
7	Prensatela de cordón (tres cordones)	XA6871-001	página 41

Funciones avanzadas

Giro



Si está seleccionada la función de giro, la máquina se detiene con la aguja bajada (en la tela) y el pie prensatela se eleva automáticamente hasta una altura adecuada cuando está pulsado el botón de “inicio/parar”. Cuando se ha vuelto a pulsar el botón de “inicio/parar”, el pie prensatela se baja automáticamente y sigue la costura. Esta función resulta útil para parar la máquina y girar la tela.

⚠ PRECAUCIÓN

- Cuando está seleccionada la función de giro, la máquina se pone en funcionamiento si está pulsado el botón de “inicio/parar” o se ha utilizado el pedal aunque se haya subido el pie prensatela. Asegúrese de mantener las manos y otros objetos alejados de la aguja, de lo contrario podría hacerse daño.







Recuerde

Cuando la función de giro está seleccionada y la costura está parada, la altura del pie prensatela se puede cambiar según el tipo de tela que se está cosiendo. Pulse  para ver “ALTURA DE GIRO” en P. 2 de la pantalla de ajustes. Pulse  o  para seleccionar una de las tres alturas (3,2 mm, 5,0 mm o 7,5 mm). Para subir aún más el pie prensatela, aumente el ajuste. (El ajuste predeterminado es 3,2 mm).



💡 Nota

- La “POSICIÓN DE LA AGUJA” (P. 1 de la pantalla de ajustes) se debe ajustar en la posición baja para que se pueda utilizar la función de giro. Cuando la “POSICIÓN DE LA AGUJA” está ajustada en la posición elevada, aparece  en gris y no se puede utilizar.
- Cuando está seleccionado el ajuste, la función de giro sólo se puede utilizar con puntadas donde el pie prensatela J o N aparece indicado en la esquina superior izquierda de la pantalla. Si está seleccionada alguna otra puntada, aparece  en gris y no está disponible.
- Puesto que el pie prensatela está completamente elevado cuando se ha pulsado la tecla de corte de hilo automático, pulse el botón del “elevador del pie prensatela” para bajar el pie prensatela y, a continuación, pulse el botón de “inicio/parar” para seguir con la costura.
- Si está seleccionada la función de giro, no están disponibles en la pantalla de ajustes  ni  además de “ALTURA DEL PIE PRENSATELA” y el ajuste no se puede cambiar.
- Si está seleccionada la función de giro, el ajuste de “ALTURA DEL PIE PRENSATELA” cambiará automáticamente a 10,0 mm en la pantalla de ajustes. Cuando se cancela la selección de la función de giro, “ALTURA DEL PIE PRENSATELA” vuelve al ajuste anterior.

- 1 Seleccione una puntada.
- 2 Pulse  para seleccionar la función de giro.



→ La tecla aparecerá como .

- 3** Coloque la tela debajo del pie prensatela con la aguja en el punto de inicio de la costura y, a continuación, pulse el botón de “inicio/parar”. La máquina empezará a coser.

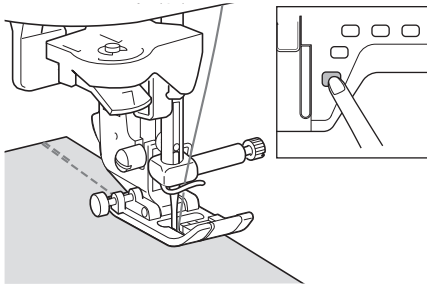

Recuerde

Si pulsa el botón de “inicio/parar” para detener la costura, vuelva a pulsarlo para continuar, las costuras en reversa (o puntadas de refuerzo) no se coserán.

- 4** Pulse el botón de “inicio/parar” para detener la máquina en el punto donde cambia la dirección de la costura.

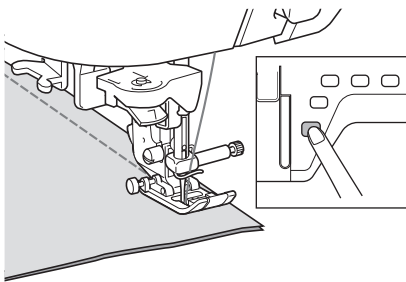

→ La máquina se detiene con la aguja en la tela y el pie prensatela se sube automáticamente.

- 5** Gire la tela y, a continuación, pulse el botón de “inicio/parar”.

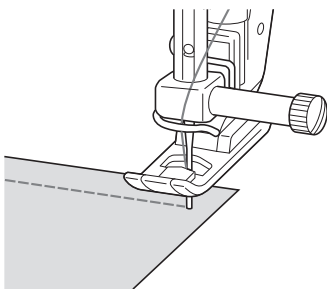

→ El pie prensatela baja automáticamente y sigue la costura.

Sensor automático de tela (Presión automática del pie prensatela)



Nota

La máquina no se envía con esta función activada. Siga las instrucciones para activar esta función.

El grosor de la tela se detecta automáticamente y la presión del pie prensatela se ajusta de forma automática con un sensor interno durante la costura, para que así la tela avance fácilmente. El sensor automático de tela funciona permanentemente durante la costura. Esta función resulta útil para costuras gruesas o para el acolchado.

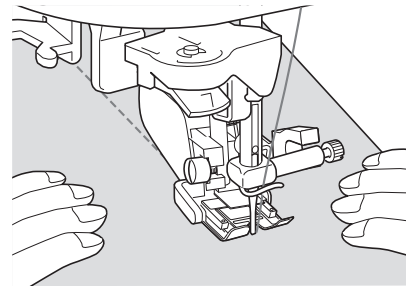
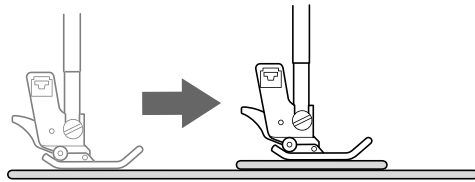

- 1** Pulse  .

→ Aparecerá la pantalla de ajustes.

- 2** Establezca “SENSOR AUTOMÁTICO DE TELA” en “ON”.



- 3** Pulse  para regresar a la pantalla inicial.

Acolchado libre

Para el acolchado libre, utilice el pie para acolchado libre "C" o el pie para acolchado libre de punta abierta "O" dependiendo de la puntada seleccionada y configure la máquina para el modo de costura libre. En este modo el pie prensatela está subido hasta la altura necesaria para la costura libre.

Se recomienda colocar el pedal y coser a una velocidad uniforme. Puede ajustar la velocidad de costura con el pasador del control de velocidad de la máquina.

■ Uso del pie para acolchado libre "C"

El pie para acolchado libre "C" sirve para la costura libre con la placa de la aguja de costura recta.



Pie para acolchado libre "C"

⚠ PRECAUCIÓN

- Con el acolchado libre controle la velocidad de arrastre de la tela para que coincida con la velocidad de la costura. Si la tela se mueve más rápido que la costura, la aguja podría romperse o la máquina podría averiarse.
- Cuando utiliza el pie para acolchado libre "C", asegúrese de utilizar la placa de la aguja de costura recta y coser con la aguja en la posición de aguja en el medio (centro). Si la aguja se mueve a otra posición distinta de la aguja en el medio (centro), la aguja podría romperse y causar lesiones.

📖 Recuerde

- Cuando comience a coser, el sensor interno detectará el grosor de la tela y el pie para acolchado se elevará hasta la altura especificada en la pantalla de ajustes de la máquina. Pulse para ver "ALTURA DEL PIE LIBRE" en P. 2 de la pantalla de ajustes. Pulse o para seleccionar la altura a la que el pie para acolchado se ha elevado. Aumente el ajuste al pulsar , por ejemplo, cuando cose tela muy elástica para facilitar la costura.



- Para coser con una tensión equilibrada, puede que sea necesario ajustar la tensión del hilo superior. Pruebe con una pieza de tela de muestra que sea similar a la tela elegida.

- 1 Siga los pasos de las páginas 56 y 57 del Manual de instrucciones de la máquina para colocar la placa de la aguja de costura recta.

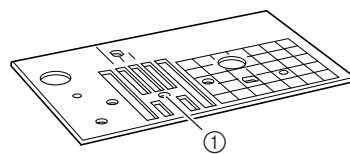

① Solo orificio



Recuerde

Tenga en cuenta que esta placa tiene un solo orificio.

- 2 Pulse para configurar la máquina para el modo de costura libre.



→ La tecla aparecerá como y el pie para acolchado se ha elevado hasta la altura necesaria para la costura libre.



3 Seleccione cualquiera de las siguientes puntadas.



→ El pie para acolchado libre "C" aparece indicado en la esquina superior izquierda de la pantalla.

Nota
Al seleccionar la puntada 1-01, 1-02, 1-05, 1-07, la posición de la aguja permanecerá en el centro.

4 Extraiga el soporte del pie prensatela.

5 Coloque el pie para acolchado libre "C" en la parte delantera con el tornillo del soporte del pie prensatela alineado con la muesca en el pie para acolchado.

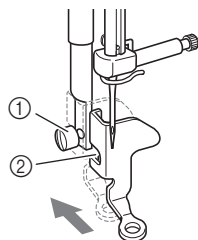

- ① Tornillo del soporte del pie prensatela
- ② Muesca

Nota
Asegúrese de que el pie para acolchado está colocado correctamente y no está inclinado.

6 Coloque en su sitio el pie para acolchado con la mano derecha y, a continuación, apriete con la mano izquierda el tornillo del soporte del pie prensatela utilizando el destornillador.

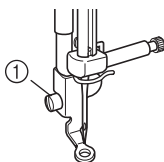

- ① Tornillo del soporte del pie prensatela

⚠ PRECAUCIÓN

- Asegúrese de haber apretado bien los tornillos con el destornillador. De lo contrario, la aguja podría chocar contra el pie para acolchado y romperse o doblarse.

7 Baje el selector de posición de dientes de arrastre a **▲▲** para bajar los dientes de arrastre.

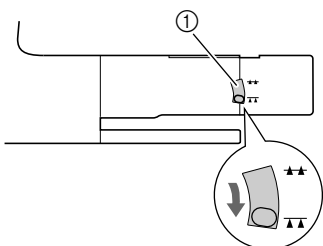

- ① Selector de posición de dientes de arrastre (vista desde la parte trasera de la máquina)

8 Estire suavemente con las dos manos la tela para tensarla y luego muévala a un mismo ritmo para coser puntadas uniformes con una longitud aproximada de 2,0 a 2,5 mm (aprox. de 1/16 a 3/32 pulg.).

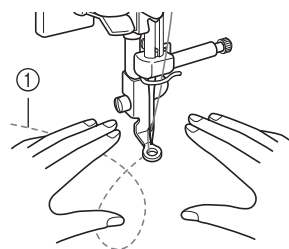

- ① Puntada

9 Pulse  para cancelar el modo de costura libre.

Recuerde
No se desanime con los resultados iniciales. La técnica requiere práctica.

■ Uso del pie para acolchado libre de punta abierta "O"

El pie para acolchado libre de punta abierta "O" sirve para el acolchado libre con puntada decorativa o de zigzag o para el acolchado libre de líneas rectas en tela con un grosor irregular. El pie para acolchado libre de punta abierta "O" permite coser cualquier puntada.

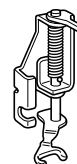

Pie para acolchado libre de punta abierta "O"

Nota
El pie para acolchado libre de punta abierta "O" también puede utilizarse con la placa de la aguja de costura recta únicamente con el tipo de puntada indicado en el paso **3** de "Uso del pie para acolchado libre "C"". Se recomienda la utilización del pie para acolchado libre de punta abierta "O" con la costura libre de telas con un grosor irregular.

Recuerde
Para coser con una tensión equilibrada, puede que sea necesario ajustar la tensión del hilo superior. Pruebe con una pieza de tela de acolchado.

- 1 Pulse  para configurar la máquina para el modo de costura libre.



→ La tecla aparecerá como  y el pie para acolchado se ha elevado hasta la altura necesaria para la costura libre.



- 2 Seleccione una puntada.

→ El pie para acolchado libre de punta abierta "O" aparece indicado en la esquina superior izquierda de la pantalla.



Nota

Si se utiliza la placa de la aguja de costura recta con el pie para acolchado libre de punta abierta "O", aparecerá indicada la letra "C" en la esquina superior izquierda de la pantalla.

- 3 Extraiga el soporte del pie prensatela.
- 4 Coloque el pie para acolchado libre de punta abierta "O" situando la patilla del pie para acolchado encima de la presilla de la aguja y alineando el lado inferior izquierdo del pie y la barra del pie prensatela.

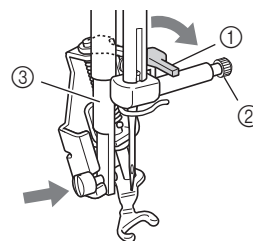

- ① Patilla
- ② Tornillo de la presilla de la aguja
- ③ Barra del pie prensatela



Nota

Asegúrese de que el pie para acolchado está colocado correctamente y no está inclinado.

- 5 Coloque en su sitio el pie para acolchado con la mano derecha y, a continuación, apriete con la mano izquierda el tornillo del soporte del pie prensatela utilizando el destornillador.

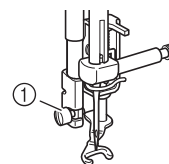

- ① Tornillo del soporte del pie prensatela

⚠ PRECAUCIÓN

- Asegúrese de haber apretado bien los tornillos con el destornillador. De lo contrario, la aguja podría chocar contra el pie para acolchado y romperse o doblarse.

- 6 Estire suavemente con las dos manos la tela para tensarla y luego muévala a un mismo ritmo para coser puntadas uniformes con una longitud aproximada de 2,0 a 2,5 mm (aprox. de 1/16 a 3/32 pulg.).

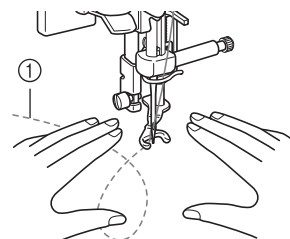

- ① Puntada

- 7 Pulse  para cancelar el modo de costura libre.



Recuerde

No se desanime con los resultados iniciales. La técnica requiere práctica.

Acolchado repetido utilizando el pie para acolchado repetido libre "E"

Se llama acolchado repetido a la costura de líneas de acolchado a una distancia fija de un contorno de un motivo. Las líneas de acolchado que aparecen como ondas del motivo son la característica distintiva de este estilo de acolchado. Utilice el pie para acolchado repetido libre "E" para el acolchado repetido. Con la medida del pie prensatela como guía, cosa alrededor del motivo en un intervalo fijo.

Se recomienda colocar el pedal y coser a una velocidad uniforme. Recuerde que también puede obtener un mayor control si coloca el control de velocidad horizontal en la posición intermedia y utiliza el pedal.

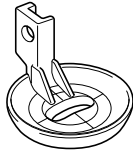

Medida del pie para acolchado repetido libre "E"

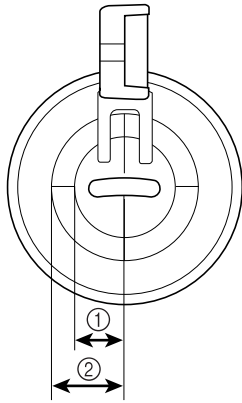

- ① 6,4 mm (aprox. 1/4 pulg.)
- ② 9,5 mm (aprox. 3/8 pulg.)

⚠ PRECAUCIÓN

- Con el acolchado libre, controle la velocidad de arrastre de la tela para que coincida con la velocidad de la costura. Si la tela se mueve más rápido que la costura, la aguja podría romperse o la máquina podría averiarse.

📖 Recuerde

- Cuando comienza a coser, el sensor interno detecta el grosor de la tela y el pie para acolchado se eleva hasta la altura especificada en la pantalla de ajustes de la máquina. Pulse para ver "ALTURA DEL PIE LIBRE" en P. 1 de la pantalla de ajustes. Pulse o para seleccionar la altura a la que el pie para acolchado se ha elevado. Aumente el ajuste al pulsar , por ejemplo, cuando cose tela muy elástica para facilitar la costura.



- Para coser con una tensión equilibrada, puede que sea necesario ajustar la tensión del hilo superior. Pruebe con una pieza de tela de muestra de acolchado.

- 1 Pulse para configurar la máquina para el modo de costura libre.



→ La tecla aparecerá como y el pie para acolchado se ha elevado hasta la altura necesaria para la costura libre.

- 2 Seleccione .
- 3 Extraiga el pie prensatela.
- 4 Extraiga el soporte del pie prensatela y el tornillo.
- 5 Coloque el pie para acolchado repetido libre "E" en el lado izquierdo de la barra del pie prensatela con los orificios en el pie para acolchado y la barra del pie prensatela alineados.

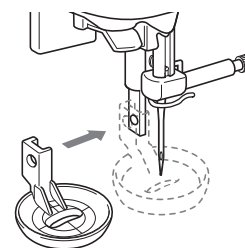

- 6 Apriete el tornillo.

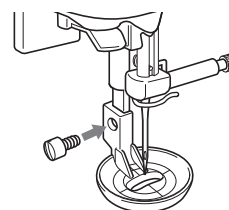

- 7 Con la medida del pie para acolchado como guía, cosa alrededor del motivo.

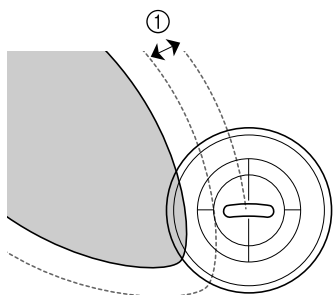
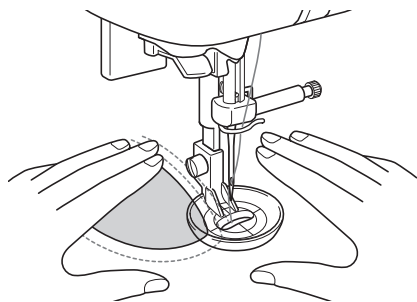

- ① 6,4 mm (aprox. 1/4 pulg.)

Labor terminada

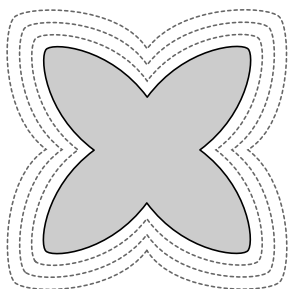

- 8 Pulse  para cancelar el modo de costura libre.

Medidas de la tapa de la bobina

Las medidas de la tapa de la bobina sirven de referencia para los patrones con una posición de la aguja en el medio (centro). Las medidas de la placa de la aguja y la cubierta de la placa de la aguja sirven de referencia a las puntadas con la posición de la aguja a la izquierda.

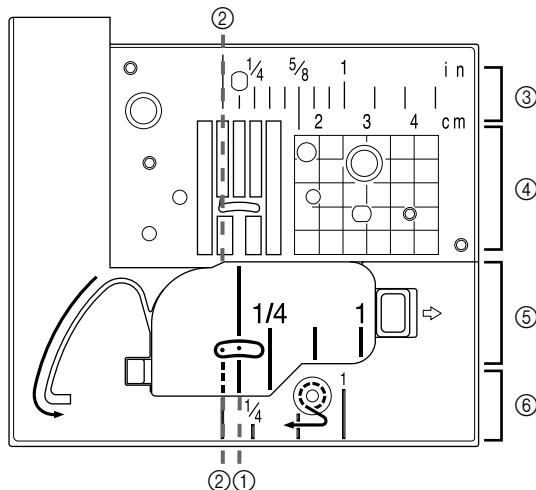

- ① Para puntadas con la posición de la aguja en el medio (centro)
- ② Para puntadas con una posición de la aguja a la izquierda
- ③ Posición de la aguja a la izquierda en la placa de la aguja <pulg.>
- ④ Posición de la aguja a la izquierda en la placa de la aguja <cm>
- ⑤ Posición de la aguja en el medio (centro) en la tapa de la bobina <pulg.>
- ⑥ Posición de la aguja a la izquierda en la cubierta de la placa de la aguja <pulg.>

Prensatela de puntada invisible (con guía)

Uso

Este pie prensatelas es útil no sólo para puntadas invisibles, sino también para coser bordes de tejidos y costuras.

Quite el prensatela y coloque el prensatela de puntada invisible acoplable.

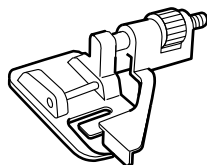

Prensatela de puntada invisible (con guía)

Cosido

Para puntadas de borde

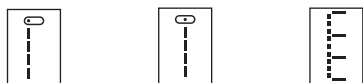

Coloque la aguja a la distancia que desee ponerla del borde del tejido y baje la aguja en esa posición. Gire el tornillo guía del pie prensatelas y ajústelo cuidadosamente para guiar el del tejido.

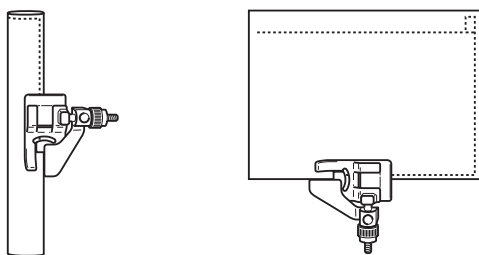
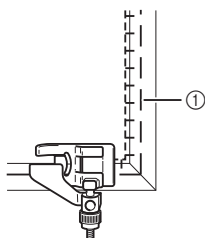

① Hilvanado

Para coser costuras

Seleccione "I". Alinee la posición de la guía del pie con la posición de la aguja y cosa el ancho deseado del margen de costura.

Para puntadas de unión

1 Seleccione la costura sobrepuesta deseada. Ejemplos: (, , etc.)

2 Coloque la tela debajo del pie prensatelas de forma que la guía quede alineada entre ambos bordes del tejido.

3 Baje el pie prensatelas y cosa.

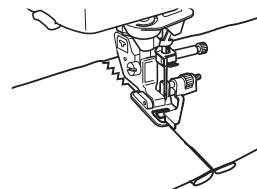

Para puntadas invisibles



Cuando se utilicen tejidos de peso normal

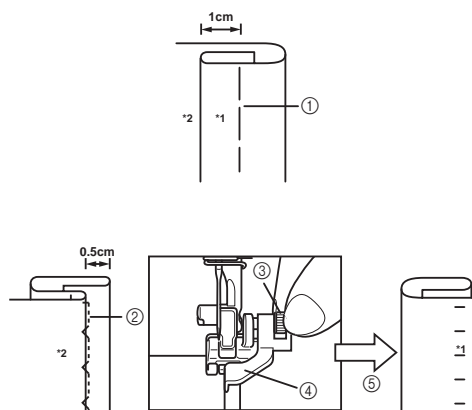

Cuando se utilicen tejidos pesados

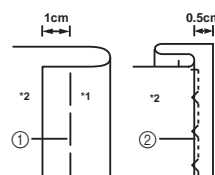

- ① Hilvanado
- ② Posición de cosido
- ③ Gire el tornillo para ajustar la guía en el dobladillo plegado.
- ④ Guía
- ⑤ Pase al lado frontal.
- *1 Lado frontal
- *2 Reverso

Prensatela de dobladillo estrecha

Este pie está diseñado para crear ondas bajo un dobladillo doble de 3 mm mientras se cose una puntada recta.

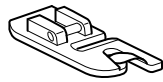

Prensatela de dobladillo estrecha

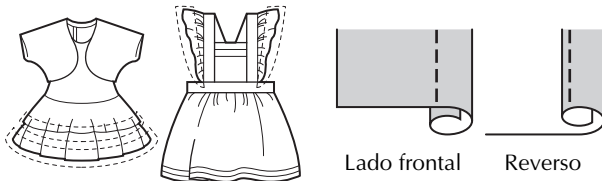

Antes de empezar a coser

- 1 Quite el prensatela y coloque el prensatela de dobladillo estrecho acoplable.

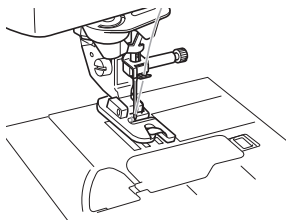

- 2 Seleccione la puntada recta (posición central de la aguja).



- 3 Conecte el pedal para que ambas manos queden libres para guiar el tejido.



Instrucciones de cómo coser

- 1 Ponga el tejido (con el reverso hacia arriba) debajo del prensatelas. Baje la aguja a 3 mm de los extremos del tejido, baje el prensatelas y haga dos o tres puntadas.

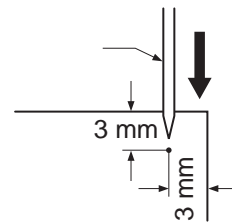

- 2 Levante la aguja y el prensatelas, después sujete los extremos de los hilos superior e inferior para evitar que se salgan del tejido y tire del tejido para sacarlo de la parte delantera del prensatelas.

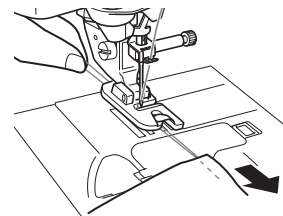

- 3 Sujetando los dos hilos, páselos por la parte en forma de bucle del prensatelas y sáquelos hacia la parte posterior del prensatelas. Enrolle el tejido en la parte en forma de bucle del prensatelas del mismo modo. Ponga el extremo del tejido inmediatamente detrás de la aguja y baje el prensatelas.

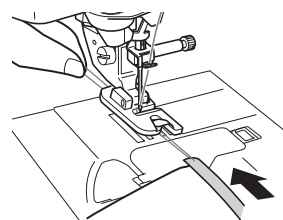

- 4 Sin dejar que el tejido sobresalga del lado derecho del prensatelas, tire levemente del hilo mientras va cosiendo.

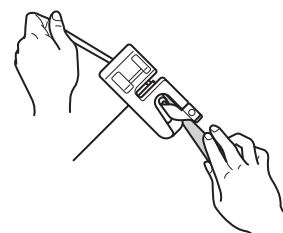

- 5** Después de coser dos o tres cm de tejido, suelte el hilo y guíe el tejido desde la parte frontal del prensatelas con la mano izquierda. Mantenga una cantidad constante de tejido enrollado al bucle del prensatelas hasta que acabe la costura.

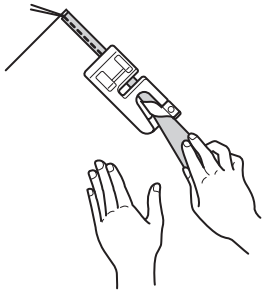

■ Indicaciones

- Si no hay una cantidad suficiente de tejido enrollado en el bucle y no se está cosiendo una costura triple:

Tire del tejido que sujeta con la mano derecha hacia la izquierda para que haya más tejido enrollado en el bucle del prensatelas. Al mismo tiempo, guíe el tejido con suavidad hacia la derecha con la mano izquierda.

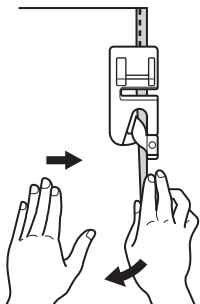

- Si hay demasiado tejido enrollado en el bucle y se está cosiendo una costura triple ancha:

Tire del tejido que sujeta con la mano derecha hacia la derecha para que haya menos tejido enrollado en el bucle del prensatelas. Al mismo tiempo, guíe el tejido sobrante a la izquierda con la mano izquierda.

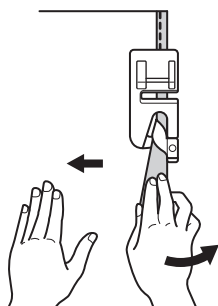

Prensatela de cordón (tres cordones)

■ Uso

Embellecimiento de prendas y ropa blanca con hilos decorativos.

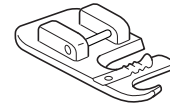

Prensatela de cordón (tres cordones)

■ Preparativos para coser

Quite el pie prensatelas y coloque el prensatela de cordón encajable.

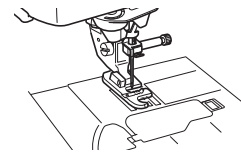

• Puntadas sugeridas

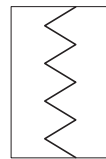

Zigzag

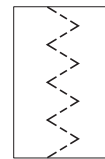

Zigzag elástico

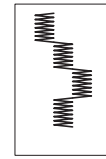

Puntada decorativa rasa

• Anchura de puntada zigzag

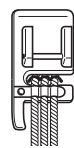

Cordón triple

Seleccione puntada zigzag a puntos y cosa con una anchura de puntada máxima de 5 mm.

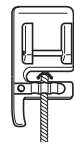

Cordón sencillo

La puntada de zig-zag puede situarse en la guía central o derecha. Verifique la posición de la puntada y determine la guía apropiada a seguir. Ajuste el ancho de puntada ligeramente mayor que el ancho del cordón.

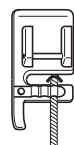

• Longitud de puntada

eleccione la longitud de puntada deseada. Recuerde que los resultados variarán en función de la longitud de puntada que haya seleccionado.

- **Pedal de control**

El empleo del pedal de control le ayudará a mantener libres ambas manos para que puede manejar mejor las prendas.



- **Para coser**

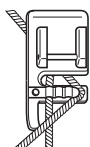

Conduzca los cordones, uno a uno, desde el lado derecho del resorte del prensatela de cordón hacia sus guías respectivas.

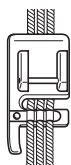

Ponga los cordones debajo del prensatela de cordón y extiéndalos 4-5 mm por detrás del mismo. Cuando utilice 2 ó 3 cordones, tenga cuidado para asegurarse de que los cordones no sean aplastados debajo de la parte delantera del pie.

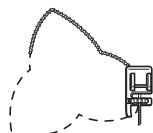

Coloque la tela debajo del pie. Baje el pie y cosá.

Mantenimiento de la máquina

Se ha actualizado la máquina para que se muestre el siguiente mensaje cuando se recomienda realizar tareas de mantenimiento:



Una vez aparezca este mensaje, se recomienda llevar la máquina a un distribuidor autorizado o servicio de reparaciones para que la sometan a un control de mantenimiento periódico. Aunque este mensaje desaparecerá y podrá seguir utilizando la máquina en cuanto seleccione la tecla "Aceptar" en la pantalla LCD, el mensaje volverá a aparecer varias veces más hasta que se efectúe el mantenimiento adecuado.

Una vez aparezca este mensaje, asegúrese de planificar una cita de mantenimiento. Esta operación contribuirá a garantizar el funcionamiento continuo e ininterrumpido de la máquina en el futuro.

