

RICCAR®

SupraLite

R10CV

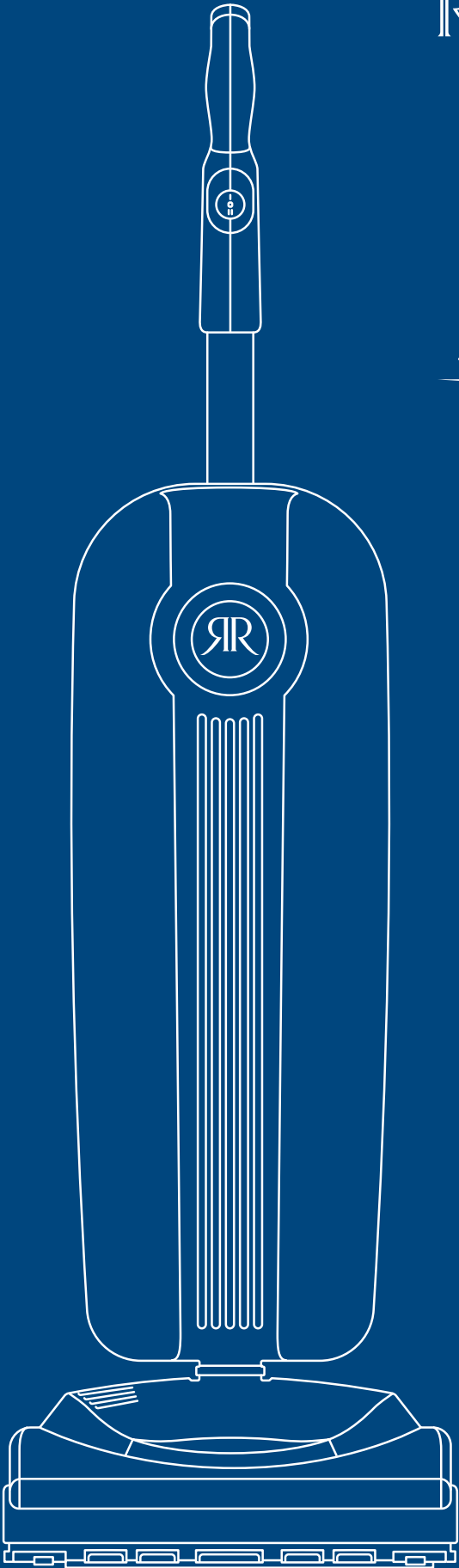

IMPORTANT SAFETY INSTRUCTIONS

When using an electrical appliance, basic precautions should always be followed, including the following:

READ ALL INSTRUCTIONS BEFORE USING THIS APPLIANCE. FOR HOUSEHOLD USE ONLY.

IMPORTANT: The manufacturer cannot accept responsibility for damage caused when the appliance is not used according to the instructions, or for uses other than those for which it was intended.

WARNING: To reduce the risk of fire, electric shock, damage or injury:

- Fully assemble vacuum before operating.
- Use and store in a dry location.
- Do not use outdoors or on wet surfaces.
- Do not allow to be used as a toy. Close attention is necessary when used by or near children.
- Use only as described in this manual.
- Do not use charger with damaged cord or plug. If appliance or charger is not working as it should, has been dropped, damaged, left outdoors, or dropped into water, return it to your Authorized Riccar Retailer for service.
- Do not pull or carry charger by cord, use cord as a handle, close a door on the cord, or pull cord around sharp edges or corners. Do not run appliance over cord. Keep cord away from heated surfaces.
- Do not unplug charger by pulling on cord. To unplug charger, grasp the plug, not the cord.
- Do not handle charger, including charger plug, and charger terminals with wet hands.
- Do not put any object into openings. Do not use with any opening blocked; keep free of dust, lint, hair and anything that may reduce air flow.
- Keep hair, loose clothing, fingers and all parts of the body away from openings and moving parts.
- Do not pick up anything that is burning or smoking, such as cigarettes, matches or hot ashes.
- Do not use without vacuum bag in place.
- Use extra care when cleaning on stairs.
- Do not use to pick up flammable or combustible liquids such as gasoline or use in areas where they may be present.
- Do not attempt to service the unit while charger is plugged in.
- Do not charge the unit outdoors.
- Only charge in temperatures between 0-45°C (32-113°F).
- Do not open, crush, expose to heat above 100°C (212°F) or incinerate the battery even if it is severely damaged. The battery can explode in a fire.
- Use only with the Cordless Battery Vacuum Charger supplied - P/N 10201026 Winkind. (C223-2000)
- Batteries must be disposed of responsibly. Contact your Authorized Riccar Retailer for information on battery disposal. To find battery recycle pickup sites near you, please visit www.call2recycle.org.
- Remove the battery before performing any service on the vacuum.
- Under abusive conditions, liquid may be ejected from the battery; avoid contact. If contact accidentally occurs, flush with water. If liquid contacts eyes, seek medical help. Liquid ejected from the battery may cause irritation or burns.

2-WIRE POLARIZED POWER CORD

To reduce the risk of electric shock, the charger is equipped with a polarized alternating current line plug (a plug having one blade wider than the other). This plug will fit into the power outlet only one way. This is a safety feature. If you are unable to insert the plug fully into the outlet, try reversing the plug. If the plug should still fail to fit, contact a qualified electrician to replace the obsolete outlet. Do not defeat the safety purpose of the polarized plug.

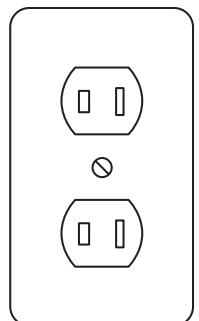
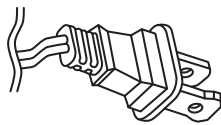

02

Open the bag compartment to ensure a vacuum bag is in place.

01

Remove screws and bracket. Align handle with the guide holes and reassemble.

03

Thread the cord through the lower and upper cord guides on the back of the vacuum bag

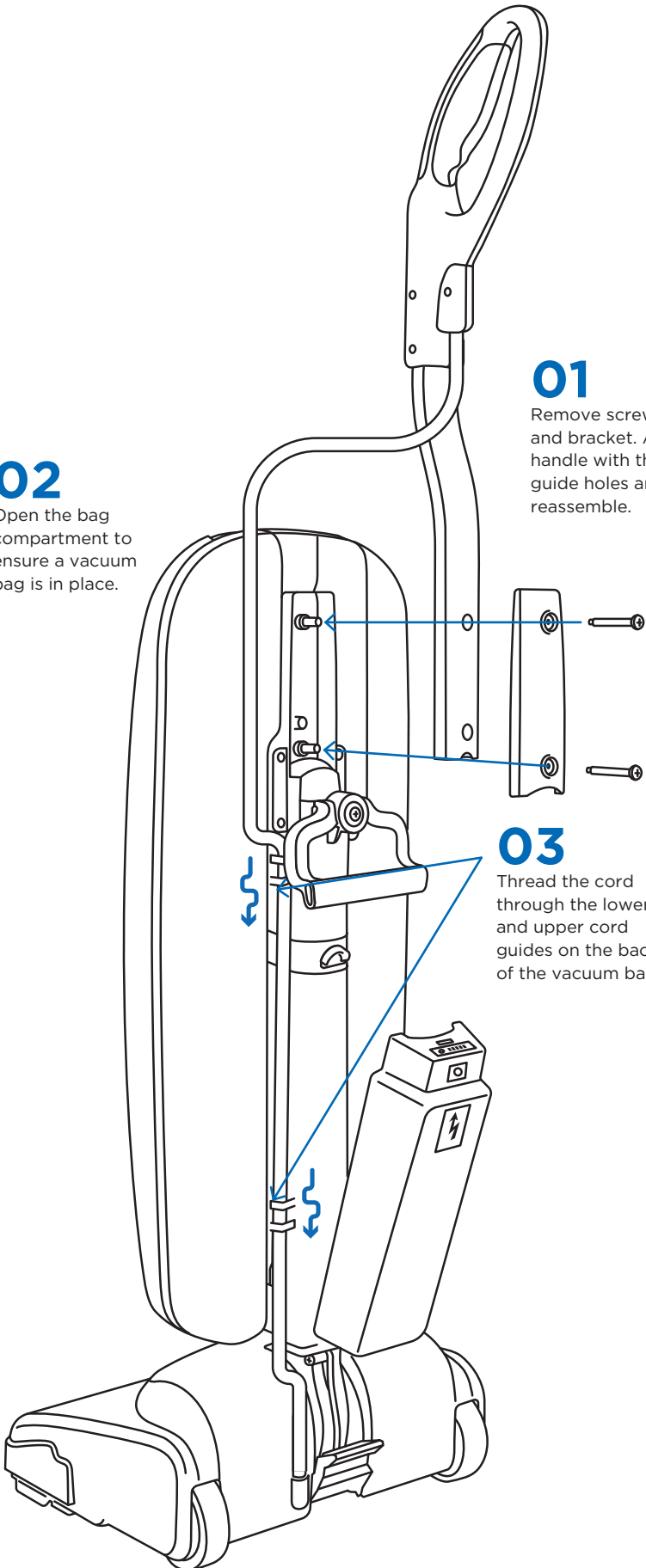

OPERATING

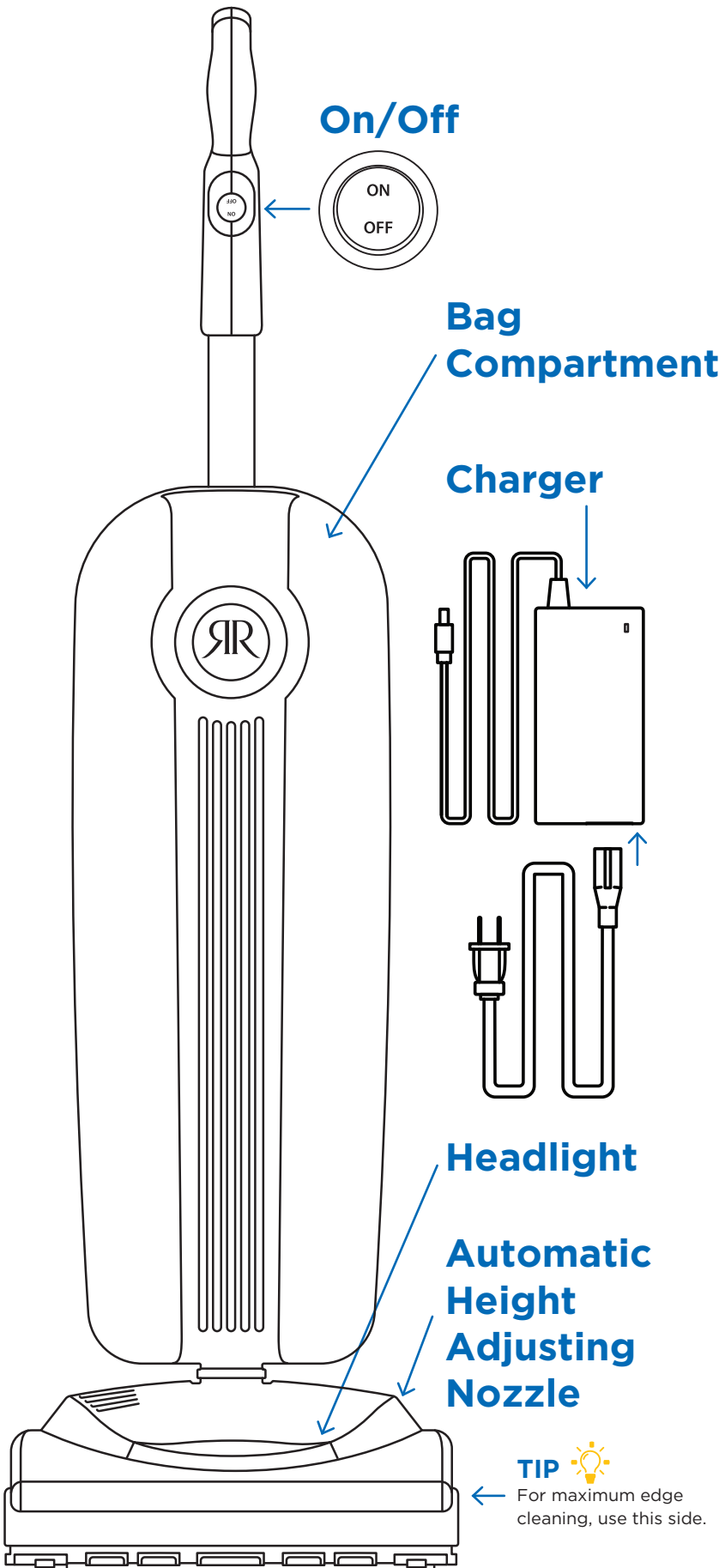

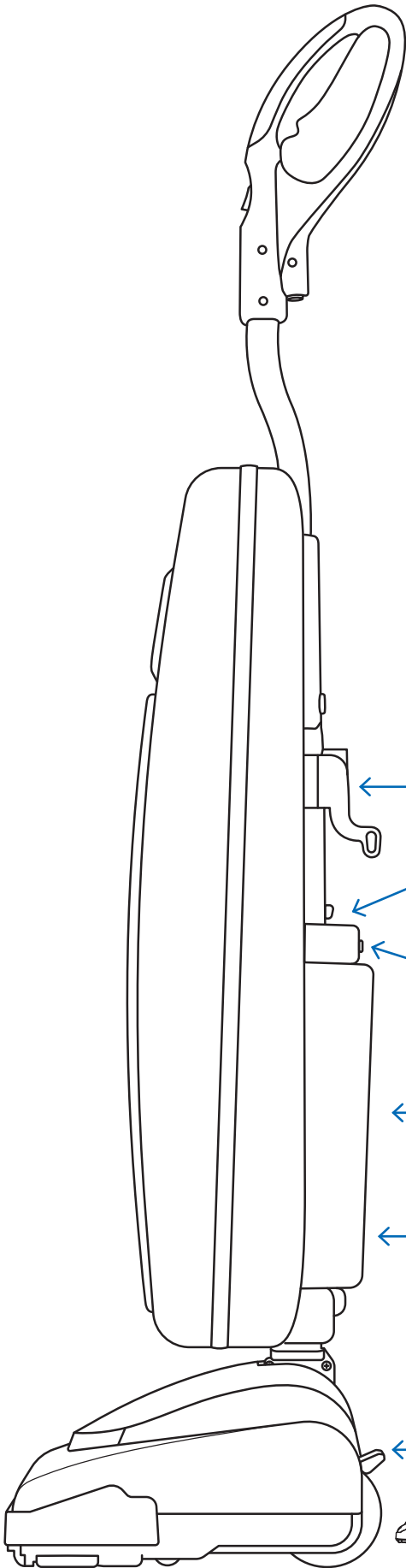

← **Carry Handle**

← **Battery Release**

← **Battery Charge Port**

← **Battery**

TIP 

← Battery can be charged when removed from the vacuum as well as on the vacuum

← **Recline**



MAINTENANCE

SAFETY FIRST

Unplug Vacuum before performing any maintenance on your vacuum.

Changing Bags

01

Unzip Bag Compartment

02

Pull Tab Outward

03

Seal the bag and remove

04

Insert new bag in grooves and snap into place

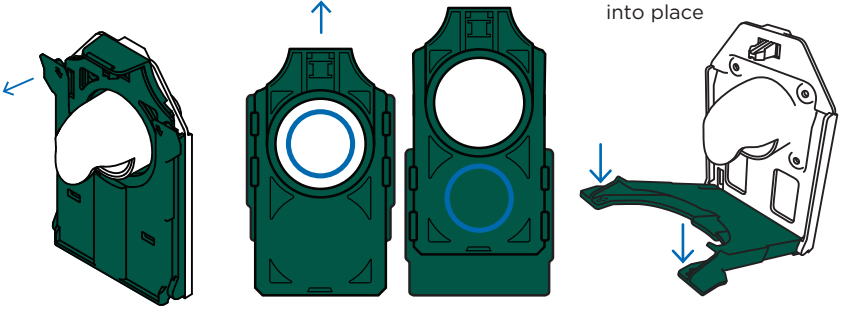

NOTE

The green bag collar color should match the vacuum collar.

Brushroll

01

1/4 turn

02

Remove plate

03

Lift

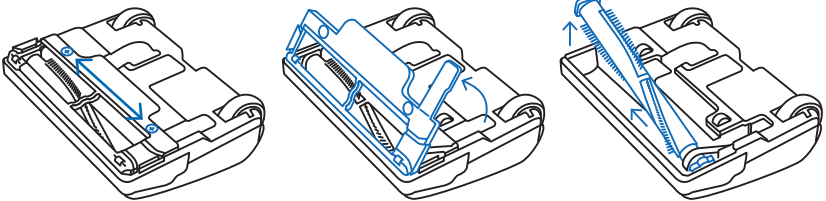

NOTE

Place belt around motor drive shaft before reassembling.

Battery Indicator

Press the button on the battery to illuminate the LED lights.

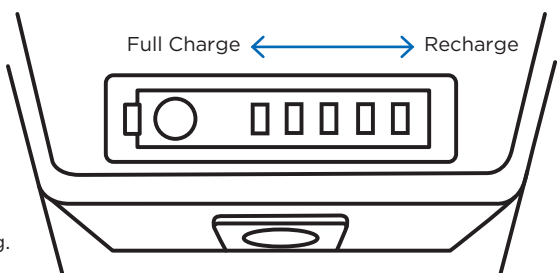

To find battery recycle pickup sites near you, please visit call2recycle.org.

TROUBLESHOOTING

PROBLEM	CHECK POINT	POSSIBLE SOLUTION
Vacuum won't turn on	Battery	Charge battery
Vacuum won't pick up or low suction	Vacuum Bag	Replace full bag
	Belt	Replace belt
	Brushroll	Replace brushroll
Dust escaping from vacuum	Vacuum Bag	Reinstall bag

Any other service should be performed by an Authorized Riccar Vacuum Retailer.
To locate your nearest Authorized Retailer, visit our website at Riccar.com or call 888-674-2227.

Key Replacement Parts

- Genuine HEPA Media Vacuum Bags: RLH-6
- Charcoal-Infused Odor-Fighting HEPA Media Vacuum Bags: RLHC-6
- Genuine Vacuum Belts: ULW-B2

For Best Performance

- Keep your vacuum clean and in good operating condition.
- Change the vacuum bag once a month or when the bag is 2/3 full to maximize cleaning performance.
- Always use genuine Riccar vacuum bags and replacement parts for maximum cleaning performance.
- Have your vacuum checked annually by your Authorized Riccar Retailer.
- Store your vacuum carefully in a dry area.
- For optimum cleaning performance and safety, follow these owner's manual instructions.

LEAVE A REVIEW

We want to hear from you!

Please let us know what you think of your new vacuum by leaving a product review on Riccar.com.



WARRANTY

Thank You for your purchase!
Register Online Today.



Riccar.com/register-warranty

For Warranty Information visit



Riccar.com/warranty-information

CONSIGNES IMPORTANTES DE SÉCURITÉ

Lors de l'utilisation d'un appareil électrique, il est important de toujours prendre des mesures de précaution de base, notamment les suivantes :

LISEZ TOUTES LES INSTRUCTIONS AVANT DE COMMENCER À UTILISER CET APPAREIL. RESERVÉ À UN USAGE DOMESTIQUE.

IMPORTANT :

Le fabricant décline toute responsabilité pour les dégâts provoqués par une utilisation différente de celle indiquée dans ce mode d'emploi, ou pour tout autre usage non-conforme à sa fonction prévue.

AVERTISSEMENT :

Pour réduire le risque d'incendie, de choc électrique ou de blessure :

- Assemblez entièrement l'aspirateur avant de l'utiliser.
- Utilisez-le et rangez-le dans un endroit sec.
- N'utilisez pas cet appareil en extérieur ou sur des surfaces mouillées.
- Ne laissez pas les enfants jouer avec l'appareil. Il est nécessaire de rester vigilant lorsque l'appareil est utilisé par ou à proximité d'un enfant.
- Utilisez l'appareil uniquement selon les recommandations détaillées contenues dans ce manuel.
- N'utilisez pas de chargeur avec une fiche électrique ou un cordon d'alimentation endommagé. Si la machine ou le chargeur ne fonctionnent pas comme ils le devraient, s'ils sont tombés, s'ils sont endommagés, s'ils ont été exposés aux intempéries ou sont tombés dans l'eau, renvoyez-les à votre Revendeur Riccar agréé pour réparation.
- Ne tirez pas le chargeur et ne le portez pas par le cordon d'alimentation, n'utilisez pas le cordon comme une poignée, ne refermez pas de porte sur le cordon, et ne tirez pas le cordon sur des bords ou des coins. Ne faites pas rouler l'appareil sur le cordon d'alimentation. Maintenez le cordon d'alimentation éloigné des surfaces chauffantes.
- Ne débranchez pas le chargeur en tirant sur le cordon d'alimentation. Pour débrancher le chargeur, saisissez la fiche et non le cordon d'alimentation.
- Ne manipulez pas le chargeur, y compris sa fiche d'alimentation ou sa borne d'alimentation, avec des mains mouillées.
- N'insérez aucun objet dans les ouvertures. N'utilisez pas cet appareil avec une ouverture obstruée, ôtez la poussière, les cheveux, les peluches et tout ce qui peut réduire le flux d'air.
- Maintenez les cheveux, les vêtements amples, les doigts, et toutes les parties du corps à l'écart des ouvertures et des pièces mobiles.
- N'aspirez aucun matériau fumant ou en train de brûler, tel que des cigarettes, des allumettes ou des cendres chaudes.
- Ne pas utiliser sans sac d'aspirateur installé.
- Redoublez d'attention en passant l'aspirateur dans les escaliers.
- N'utilisez pas l'appareil pour aspirer des liquides ou des combustibles inflammables tels que de l'essence, ou dans des endroits pouvant en contenir.
- N'essayez pas de nettoyer ou de réparer l'unité lorsqu'elle est branchée.
- Ne chargez pas l'appareil à l'extérieur.
- Chargez uniquement l'appareil entre des températures de 0 à 45°C (32 à 113°F).
- Ne pas ouvrir, écraser, exposer à une chaleur supérieure à 100°C (212°F) ou incinérer la batterie, même si celle-ci est sérieusement endommagée. La batterie peut exploser dans le feu.
- À utiliser uniquement avec le chargeur de batterie d'aspirateur sans fil fourni - P/N 10201026 Winkind. (C223-2000)
- Les batteries doivent être mises au rebut de façon responsable. Contactez votre revendeur agréé Riccar pour plus d'informations sur la mise au rebut des batteries. Pour trouver des sites de collecte et recyclage de batteries près de chez vous, veuillez visiter call2recycle.org.
- Retirez la batterie avant d'effectuer tout entretien sur l'aspirateur.
- Dans des conditions dangereuses, du liquide peut être éjecté de la batterie; évitez tout contact avec le liquide. En cas de contact accidentel avec du liquide, rincez avec de l'eau. Si le liquide entre en contact avec les yeux, consultez un médecin. Le liquide éjecté de la batterie peut causer une irritation ou les brûlures.

CORDON D'ALIMENTATION POLARISÉ À 2 FILS

Pour réduire le risque de choc électrique, le chargeur est équipé d'une fiche à courant alternatif polarisée (une des broches de la fiche est plus large que l'autre). Cette fiche ne peut rentrer dans la prise que dans un seul sens. Il s'agit d'une mesure de sécurité. Si vous n'arrivez pas à insérer entièrement la fiche dans la prise, essayez de l'inverser. Si la fiche ne rentre toujours pas, contactez un électricien qualifié pour qu'il remplace la prise obsolète. N'essayez pas de déjouer les caractéristiques de sécurité de la fiche polarisée.

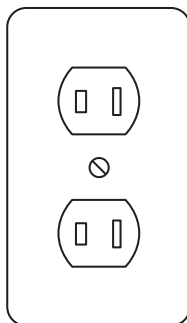
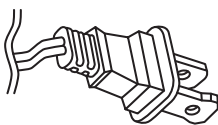

02

Ouvrez le compartiment du sac pour vous assurer qu'un sac d'aspirateur est en place.

01

Retirez les vis et le support. Alignez la poignée avec les trous de guidage et remontez.

03

Faites passer le cordon dans les guides de cordon inférieur et supérieur à l'arrière du sac d'aspirateur

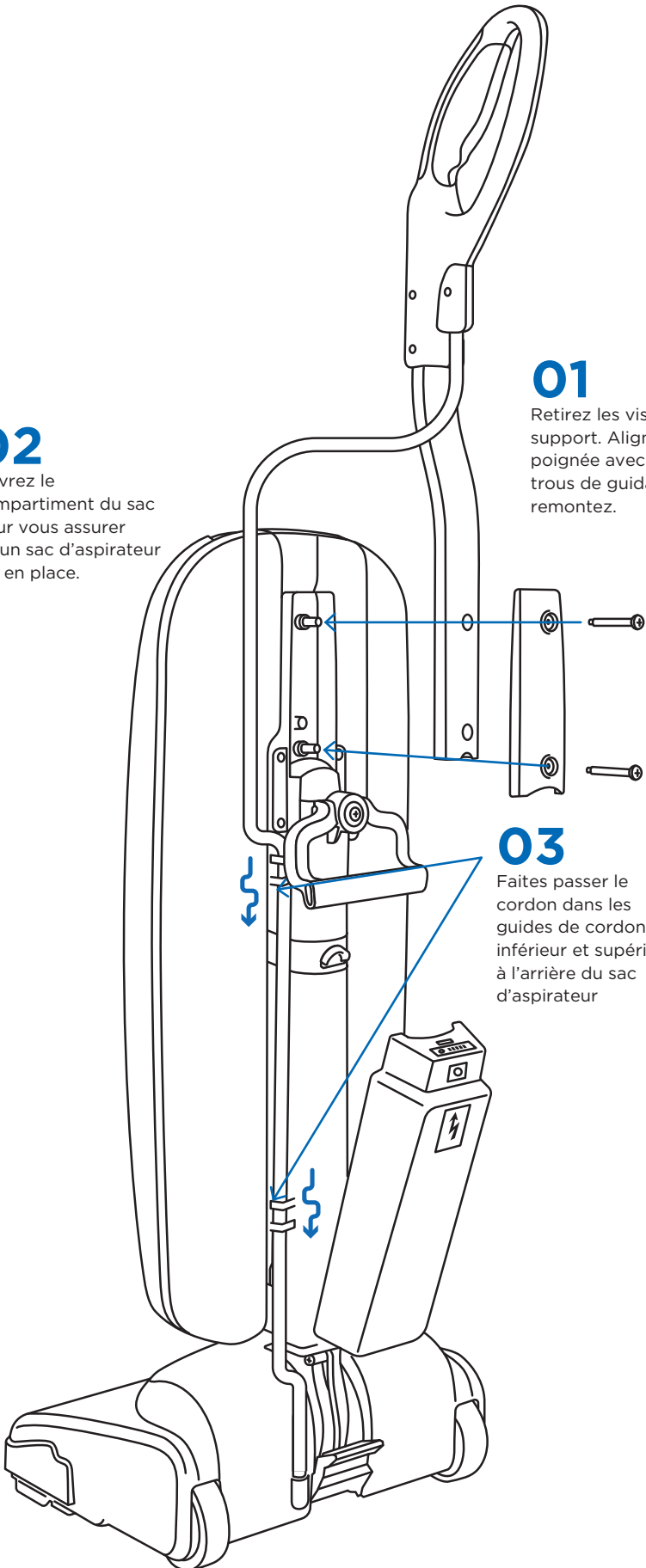

FONCTIONNEMENT

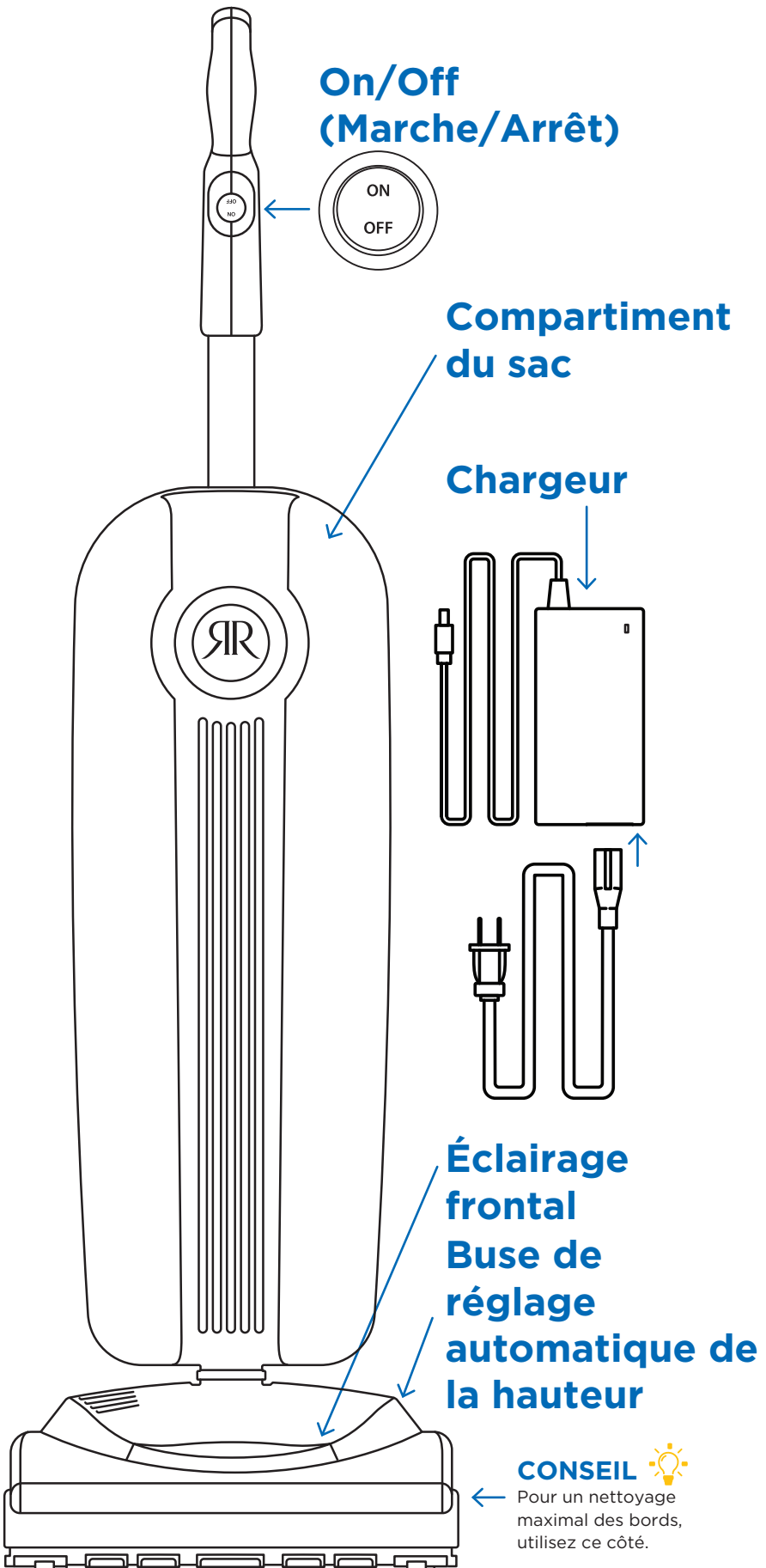

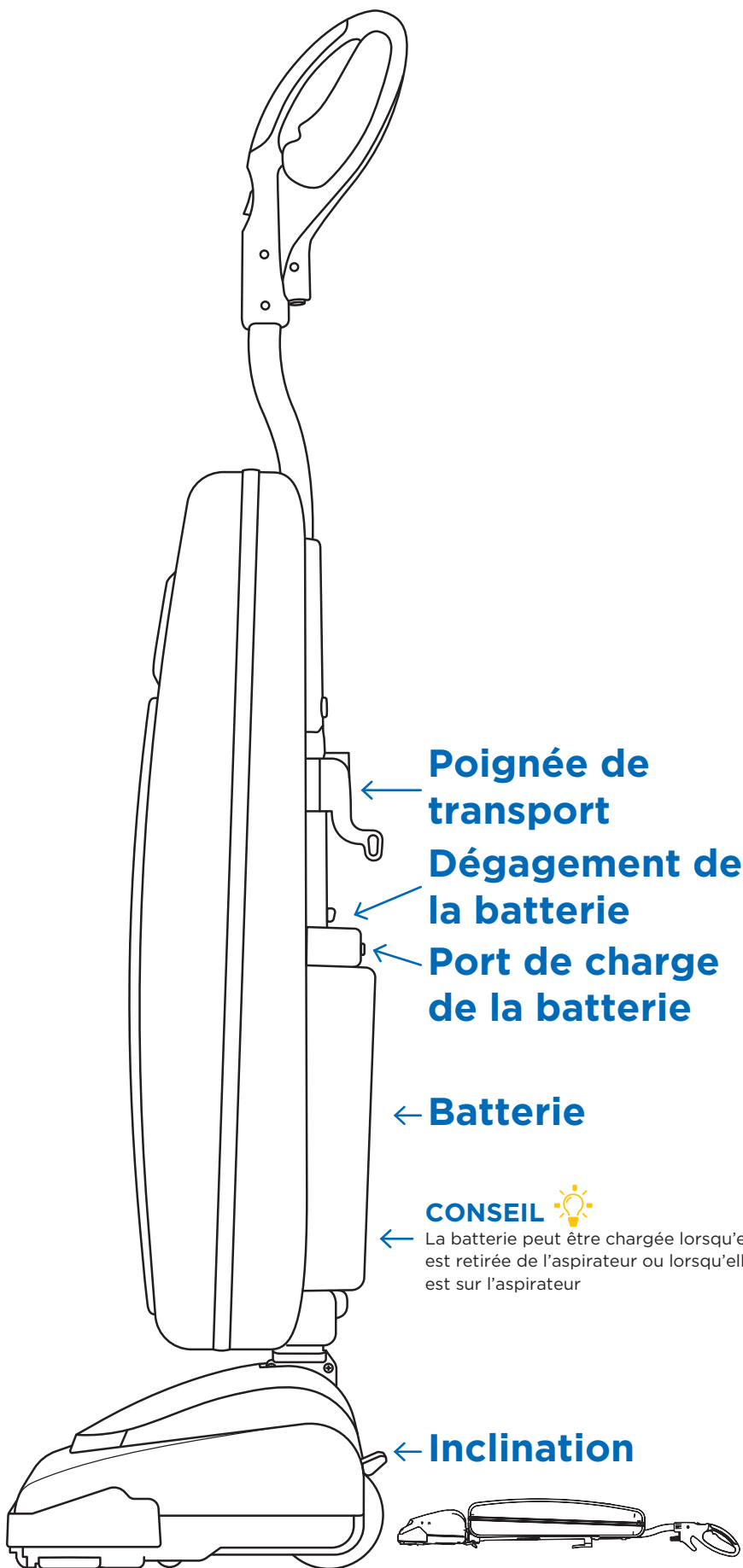

Poignée de transport

Dégagement de la batterie

Port de charge de la batterie

Batterie

CONSEIL 

La batterie peut être chargée lorsqu'elle est retirée de l'aspirateur ou lorsqu'elle est sur l'aspirateur

Inclination

ENTRETIEN

LA SÉCURITÉ AVANT TOUT

Débranchez l'aspirateur avant d'effectuer tout entretien sur votre aspirateur.

Changer de sac

01

Dézippez le compartiment du sac

02

Tirez la languette vers l'extérieur

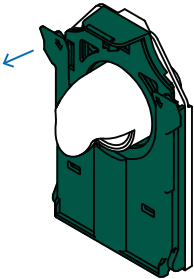

03

Fermez le sac et retirez-le hors du compartiment

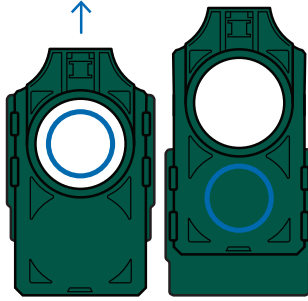

04

Insérez le nouveau sac dans les rainures et enclenchez-le en place

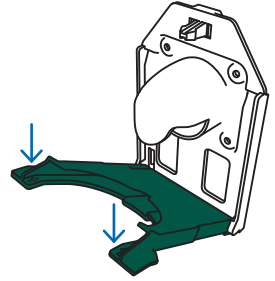

REMARQUE

La couleur verte du collier du sac doit correspondre au collier de l'aspirateur.

Rouleau brosse

01

1/4 de tour

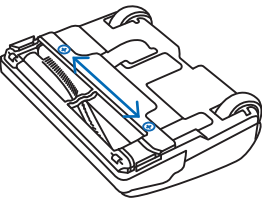

02

Retirez la plaque

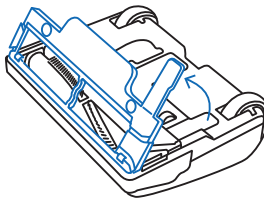

03

Soulevez

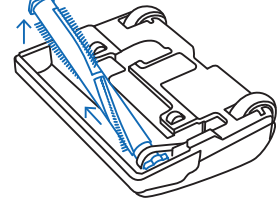

REMARQUE

Placez la courroie autour de l'arbre d'entraînement du moteur avant de réassembler.

Indicateur de batterie

Appuyez sur le bouton de la batterie pour allumer les voyants LED.

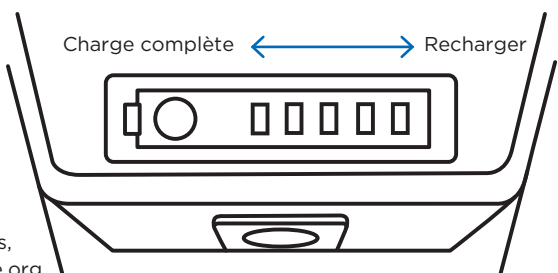

Pour trouver des sites de collecte et recyclage de batteries près de chez vous, veuillez visiter call2recycle.org.

PROBLÈME	POINT DE CONTRÔLE	SOLUTION POSSIBLE
L'aspirateur ne démarre pas	Batterie	Chargez la batterie
L'aspirateur n'aspire pas ou aspire faiblement	Sac d'aspirateur	Remplacez le sac plein
	Courroie	Remplacez la courroie
	Rouleau brosse	Remplacez le rouleau brosse
De la poussière s'échappe de l'aspirateur	Sac d'aspirateur	Réinstallez le sac

Tout autre service doit être effectué par un revendeur agréé Riccar Vacuum. Pour trouver votre détaillant agréé le plus proche, visitez notre site internet Riccar.com ou appelez le 888-674-2227.

Pièces de rechange essentielles

- Sacs HEPA Media authentiques : RLH-6
- Sacs pour aspirateurs HEPA anti-odeurs infusés au charbon de bois : RLHC-6
- Courroies d'aspirateur authentiques : ULW-B2

Pour une performance optimale

- Faites en sorte que votre aspirateur reste propre et en bon état de fonctionnement.
- Changez le sac de l'aspirateur une fois par mois ou quand le sac est plein aux 2/3 pour optimiser la performance de nettoyage.
- Utilisez toujours des sacs d'aspirateur et des pièces de rechange Riccar authentiques pour une performance de nettoyage maximale.
- Faites vérifier votre aspirateur une fois par an par votre revendeur agréé Riccar.
- Rangez soigneusement votre aspirateur dans un endroit sec.
- Pour une performance de nettoyage optimale et pour votre sécurité, respectez les instructions de ce manuel d'utilisation.

LAISSEZ UN AVIS

Nous voulons connaître votre avis !

Faites-nous savoir ce que vous pensez de votre nouvel aspirateur en laissant un avis sur le produit sur Riccar.com.



GARANTIE

**Merci de votre achat !
Inscrivez-vous en ligne aujourd'hui.**

 [Riccar.com/register-warranty](https://www.riccar.com/register-warranty)

Pour plus d'informations sur la garantie, visitez

 [Riccar.com/warranty-information](https://www.riccar.com/warranty-information)

INSTRUCCIONES DE SEGURIDAD IMPORTANTES

Al usar un aparato eléctrico, siempre se deben seguir precauciones básicas, incluidas las siguientes:

LEA TODAS LAS INSTRUCCIONES ANTES DE USAR ESTE ELECTRODOMÉSTICO. PARA USO DOMÉSTICO ÚNICAMENTE.

IMPORTANTE: El fabricante no se hace responsable de los daños causados cuando el aparato no se utiliza de acuerdo con las instrucciones, o para usos distintos de aquellos para los que fue diseñado.

ADVERTENCIA: Para reducir el riesgo de incendio, descarga eléctrica, daños o lesiones:

- Ensamble completamente la aspiradora antes de usarla.
- Use y almacene en un lugar seco.
- No la use al aire libre o sobre superficies mojadas.
- No permita que se utilice como juguete. Es necesario prestar mucha atención cuando utilicen niños o cerca de ellos.
- Úsela únicamente como se describe en este manual.
- No utilice el cargador con un cable o enchufe dañado. Si el electrodoméstico o el cargador no funcionan como deberían, se han caído, se han dañado, se han dejado al aire libre o se han caído al agua, devuélvalos a su distribuidor autorizado Riccar para su reparación.
- No tire ni transporte el cargador sosteniéndolo del cable, no use el cable como manija, no apriete el cable con una puerta ni tire del cable alrededor de bordes o esquinas afilados. No pase el electrodoméstico sobre el cable. Mantenga el cable alejado de superficies calientes.
- No desenchufe el cargador tirando del cable. Para desenchufar el cargador, tome el enchufe, no el cable.
- No manipule el cargador, incluido el enchufe del cargador y sus terminales, con las manos mojadas.
- No introduzca ningún objeto en las aberturas. No la use con ninguna abertura bloqueada; manténgala libre de polvo, pelusa, cabello y cualquier cosa que pueda reducir el flujo de aire.
- Mantenga el cabello, la ropa holgada, los dedos y todas las partes del cuerpo alejados de las aberturas y las partes móviles.
- No recoja nada que se esté quemando o que esté humeando, como cigarrillos, fósforos o cenizas calientes.
- No la use sin la bolsa de la aspiradora en su lugar.
- Tenga especial cuidado al limpiar escaleras.
- No la use para recoger líquidos inflamables o combustibles como la gasolina, ni la use en áreas donde estos productos puedan estar presentes.
- No intente reparar la unidad mientras el cargador está enchufado.
- No cargue la unidad al aire libre.
- Cargue la unidad solo a temperaturas entre 0-45 °C (32-113 °F).
- No abra, aplaste, exponga a temperaturas superiores a 100 °C (212 °F) ni incinere la batería, incluso si está muy dañada. La batería puede explotar en caso de incendio.
- Úsela únicamente con el cargador inalámbrico de batería para aspiradora suministrado - P/N 10201026 Winkind. (C223-2000)
- Las baterías deben desecharse de manera responsable. Comuníquese con su distribuidor autorizado de Riccar para obtener información sobre cómo desechar las baterías. Para encontrar sitios de recolección para el reciclaje de baterías cerca de usted, visite www.call2recycle.org.
- Retire la batería antes de realizar cualquier mantenimiento a la aspiradora.
- En condiciones de uso indebido, la batería podría expulsar líquido; evite el contacto. Si el contacto se produce accidentalmente, enjuague con agua. Si el líquido entra en contacto con los ojos, busque ayuda médica. El líquido expulsado de la batería puede causar irritación o quemaduras.

CABLE DE ALIMENTACIÓN POLARIZADO DE 2 HILOS

Para reducir el riesgo de descarga eléctrica, el cargador está equipado con un enchufe de línea de corriente alterna polarizada (un enchufe que tiene una clavija más ancha que la otra). Este enchufe encajará en la toma de corriente de una sola manera. Esta es una característica de seguridad. Si no puede insertar el enchufe completamente en el tomacorriente, intente invertir el enchufe. Si el enchufe aún no encaja, comuníquese con un electricista calificado para reemplazar el tomacorriente obsoleto. No anule el propósito de seguridad del enchufe polarizado.

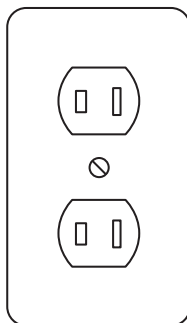
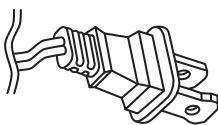

02

Abra el compartimento de la bolsa para asegurarse de que se haya colocado una bolsa de aspiradora

01

Quite los tornillos y el soporte. Alinee el mango con los orificios guía y vuelva a ensamblar.

03

Pase el cable a través de las guías del cable inferior y superior en la parte posterior de la bolsa de la aspiradora.

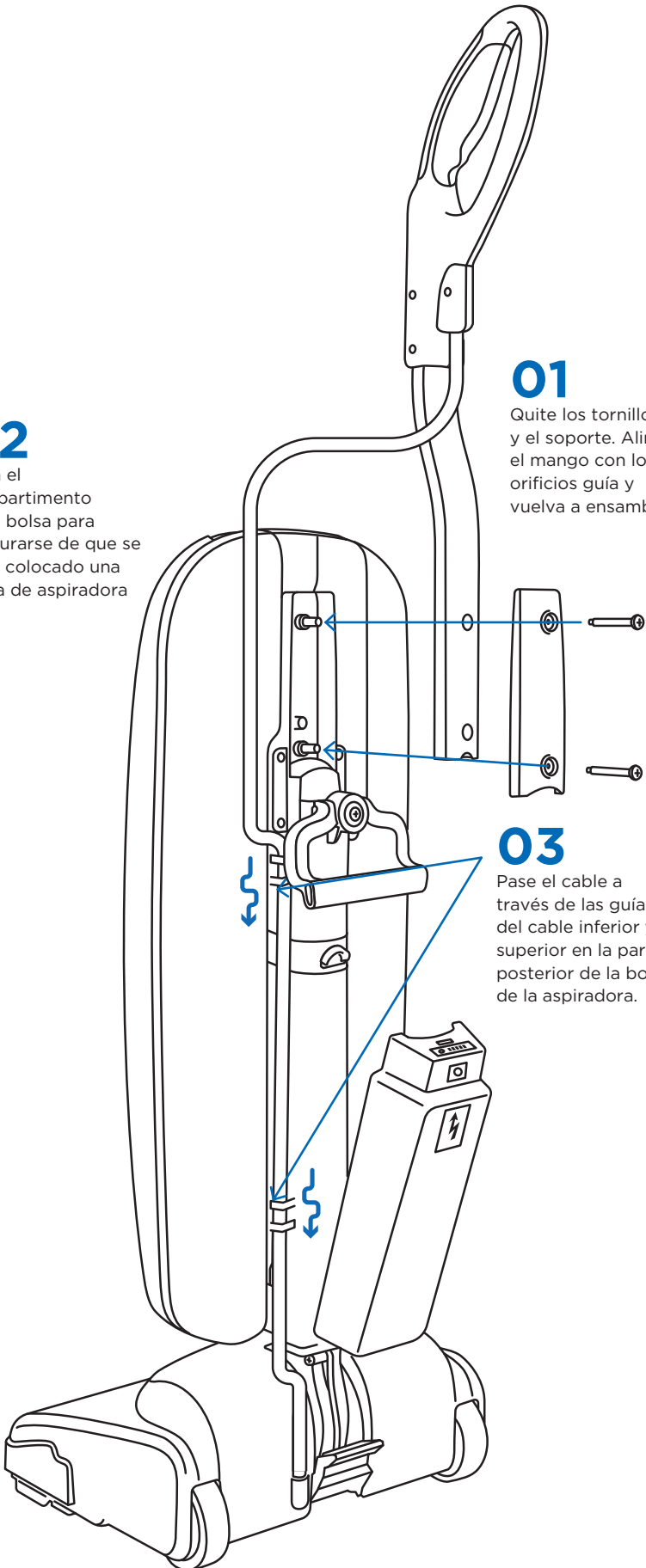

OPERACIÓN

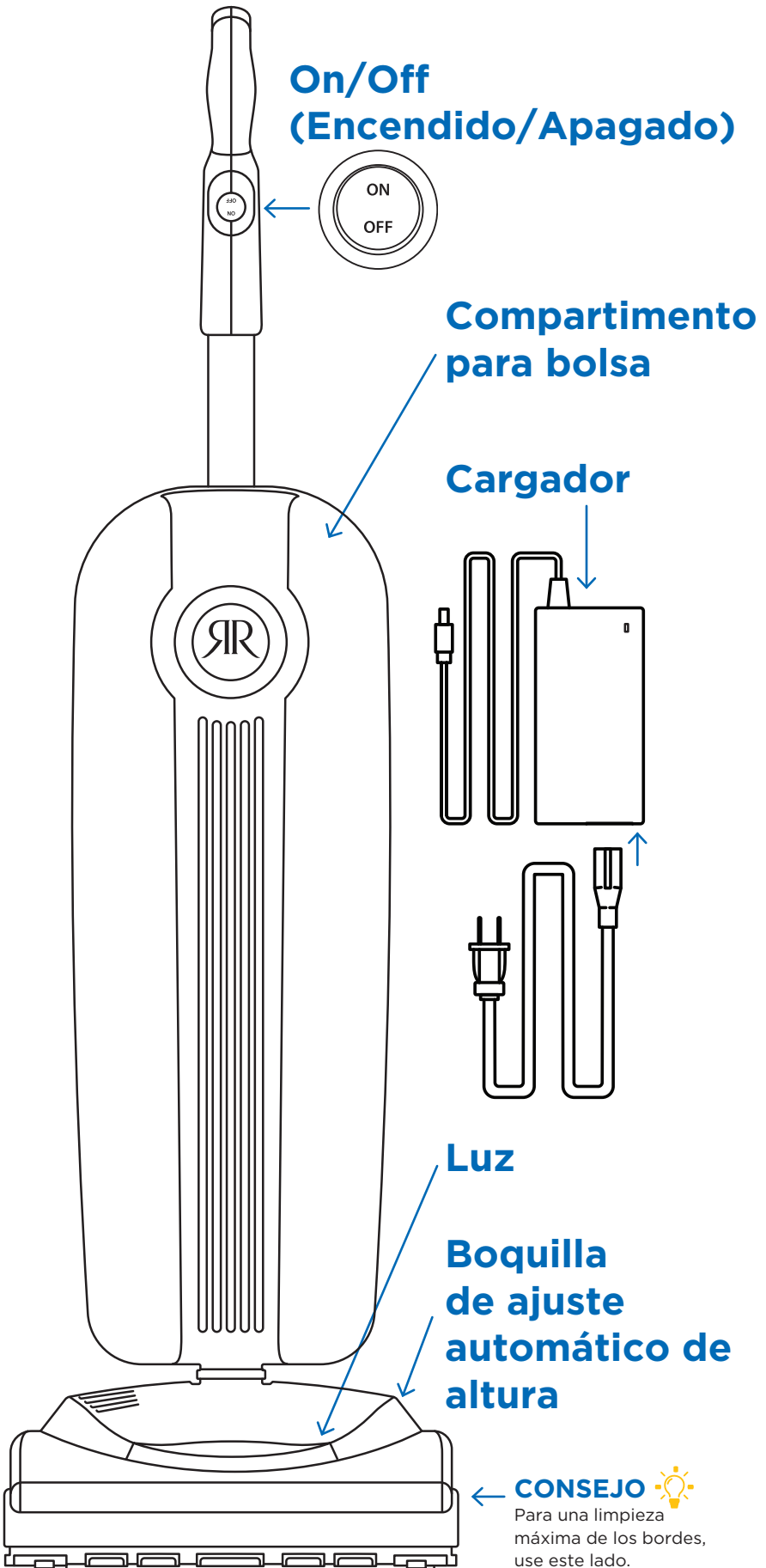

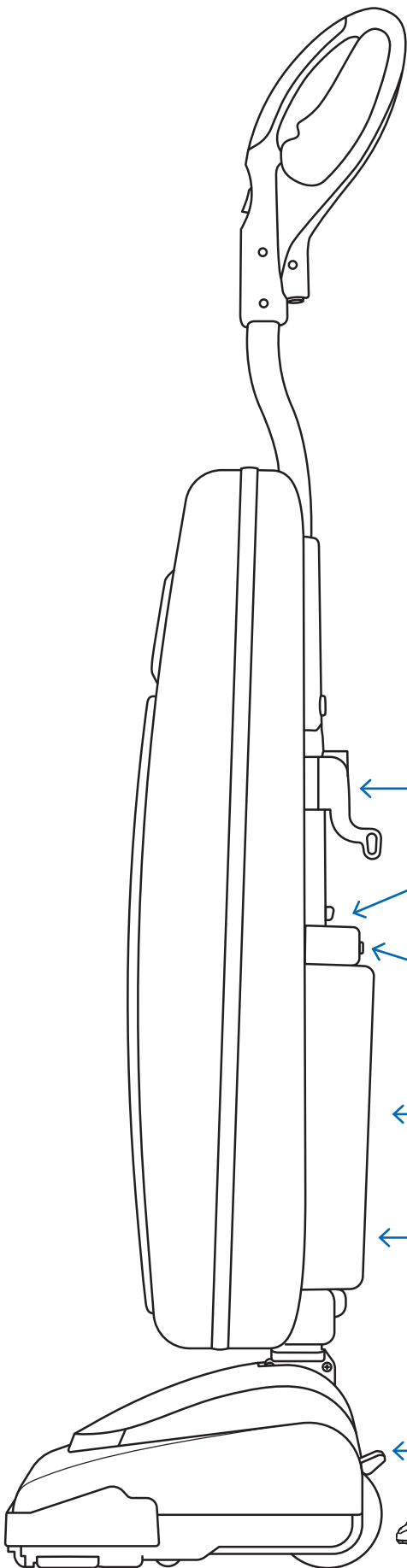

← **Asa de transporte**

← **Liberación de la batería**

← **Puerto de carga de la batería**

← **Batería**

← **CONSEJO** 💡

La batería se puede cargar tanto cuando se retira de la aspiradora como en la aspiradora.

← **Reclinar**



MANTENIMIENTO

LA SEGURIDAD PRIMERO

Desenchufe la aspiradora antes de hacerle cualquier mantenimiento.

Cambiar las bolsas

01

Compartimento para abrir la bolsa

02

Tire de la lengüeta hacia afuera

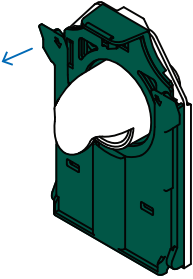

03

Selle la bolsa y retire

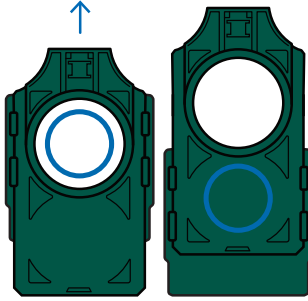

04

Inserte la bolsa nueva en las ranuras y encájela en su lugar

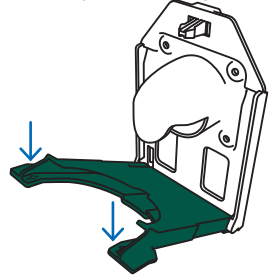

NOTA 

El color del cuello de la bolsa verde debe coincidir con el del cuello de la aspiradora.

Cepillo giratorio

01

1/4 de vuelta

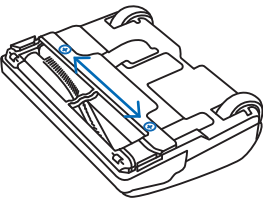

02

Retire la placa

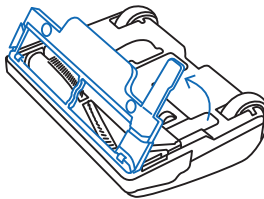

03

Eleve

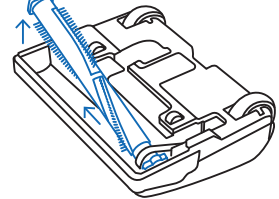

NOTA 

Coloque la correa alrededor del eje de transmisión del motor antes de volver a ensamblar.

Indicador de batería

Presione el botón de la batería para encender las luces LED.

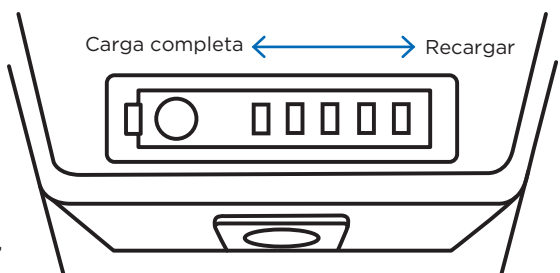

Para encontrar sitios de recolección de reciclaje de baterías cerca de usted, visite call2recycle.org.

SOLUCIÓN DE PROBLEMAS

PROBLEMA	PUNTO DE COMPROBACIÓN	SOLUCIÓN POSIBLE
La aspiradora no enciende	Batería	Cargue la batería
La aspiradora no recoge o tiene poca succión	Bolsa de la aspiradora	Reemplace la bolsa llena
	Correa	Reemplace la correa
	Cepillo giratorio	Reemplace el cepillo giratorio
Se escapa polvo de la aspiradora	Bolsa de la aspiradora	Vuelva a instalar la bolsa

Cualquier otro mantenimiento debe ser realizado por un distribuidor autorizado de aspiradoras Riccar.

Para localizar a su distribuidor autorizado más cercano, visite nuestro sitio web Riccar.com o llame al 888-674-2227.

Piezas de repuesto clave

- Bolsas de aspiradora originales con medios HEPA: RLH-6
- Bolsas de aspiradora de medios HEPA con infusión de carbón para combatir los olores: RLHC-6
- Correas de aspiradora genuinas: ULW-B2

Para un mejor rendimiento

- Mantenga su aspiradora limpia y en buenas condiciones de funcionamiento.
- Para maximizar el rendimiento de limpieza, cambie la bolsa de la aspiradora una vez al mes o cuando la bolsa esté 2/3 llena.
- Para obtener el máximo rendimiento de limpieza, utilice siempre bolsas de aspiradora y piezas de repuesto genuinas Riccar.
- Haga que su distribuidor autorizado Riccar revise anualmente su aspiradora.
- Guarde su aspiradora con cuidado en un lugar seco.
- Para obtener un rendimiento de limpieza y una seguridad óptimos, siga las instrucciones del manual del propietario.

DEJE UNA RESEÑA

Queremos conocer su opinión.

Háganos saber lo que piensa de su nueva aspiradora dejando una reseña del producto en Riccar.com.



GARANTÍA

**¡Gracias por su compra!
Regístrese en línea hoy.**



Riccar.com/register-warranty

**Para obtener información
sobre la garantía, visite**



Riccar.com/warranty-information

RICCAR®

RICCAR.COM

888-674-2227

1760 GILSINN LANE
FENTON, MO 63026

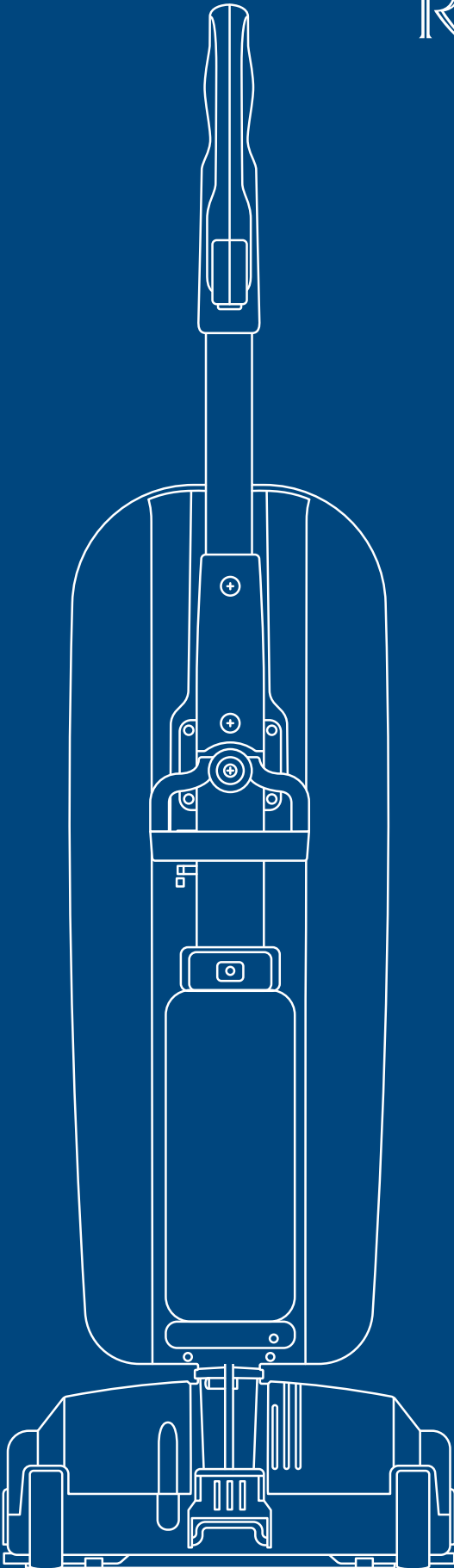

B503-0200B