

INSTRUCTION MANUAL

C440
C440Q

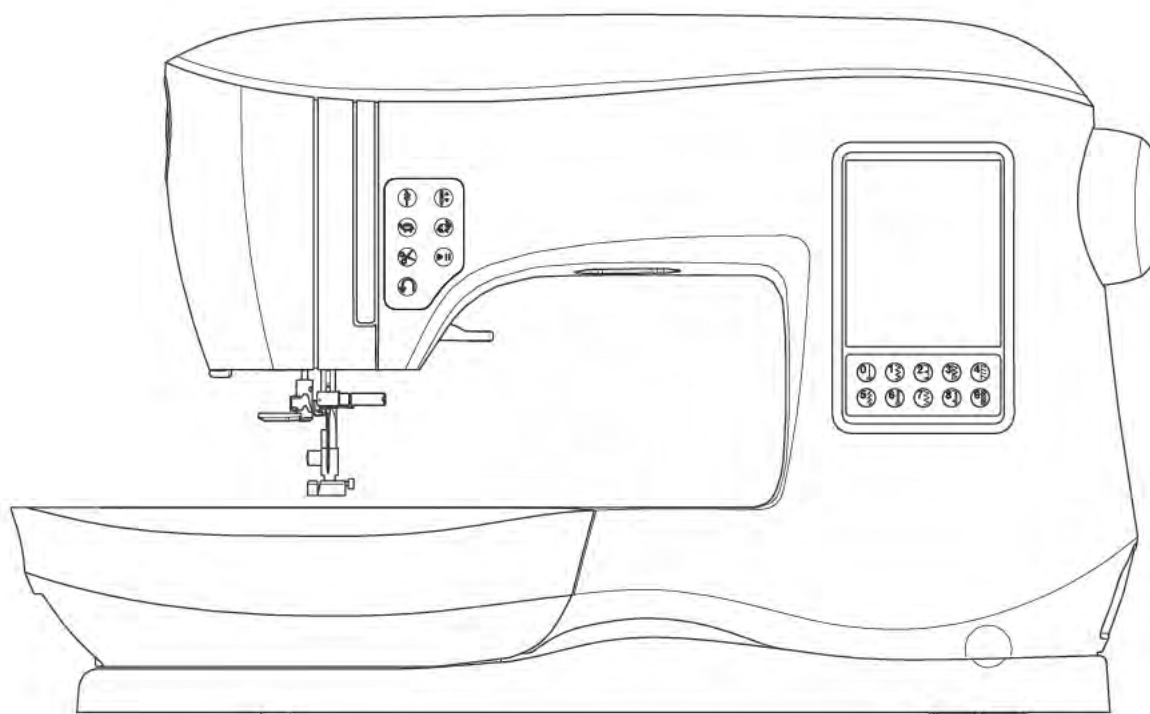

SINGER®



This household sewing machine is designed to comply with IEC/EN 60335-2-28 and UL 1594.

IMPORTANT SAFETY INSTRUCTIONS

When using an electrical appliance, basic safety precautions should always be followed, including the following:

Read all instructions before using this household sewing machine. Keep these instructions conveniently near the machine. Make sure to hand them over if the machine is given to a third party.

DANGER

To reduce the risk of electric shock:

A sewing machine should never be left unattended when plugged in. Always unplug this sewing machine from the electric outlet immediately after using and before cleaning, removing covers or when making any other user servicing adjustments mentioned in the instruction manual.

WARNING

To reduce the risk of burns, fire, electric shock, or injury to persons:

- Do not allow to be used as a toy. Close attention is necessary when this sewing machine is used by or near children.
- Use this sewing machine only for its intended use as described in this manual. Use only attachments recommended by the manufacturer as contained in this manual.
- Never operate this sewing machine if it has a damaged cord or plug, if it is not working properly, if it has been dropped or damaged, or dropped into water. Return the sewing machine to the nearest authorized service center for examination, repair, electrical or mechanical adjustment.
- Never operate the sewing machine with any air openings blocked. Keep ventilation openings of the sewing machine free from the accumulation of lint, dust, and loose fabric.
- Keep fingers away from all moving parts. Special care is required around the sewing machine needle.
- Always use the proper needle plate. The wrong plate can cause the needle to break.
- Do not use bent needles.
- Do not pull or push fabric while stitching. It may deflect the needle causing it to break.
- Wear safety glasses.
- Switch the sewing machine off ("0") when making any adjustment in the needle area, such as threading needle, changing needle, threading bobbin, changing presser foot, etc.
- Never drop or insert any object into any opening.
- Do not use outdoors.
- Do not operate where aerosol (spray) products are being used or where oxygen is being administered.
- To disconnect, turn all controls to the off ("0") position, then remove plug from outlet.
- Do not unplug by pulling on cord. To unplug, grasp the plug, not the cord.
- The foot control is used to operate the machine. Avoid placing other objects on the foot control.
- Do not use the machine if it is wet.
- If the LED lamp is damaged or broken, it must be replaced by the manufacturer or its service agent or a similarly qualified person, in order to avoid a hazard.
- If the supply cord connected with the foot control is damaged, it must be replaced by the manufacturer or its service agent or a similarly qualified person, in order to avoid a hazard.
- This sewing machine is provided with double insulation. Use only identical replacement parts. See instructions for Servicing of Double-Insulated Appliances.

SAVE THESE INSTRUCTIONS

Important Safety Instructions



FOR EUROPE ONLY:

This appliance can be used by children aged from 8 years and above and persons with reduced physical, sensory or mental capabilities or lack of experience and knowledge if they have been given supervision or instruction concerning use of the appliance in a safe way and understand the hazards involved. Children shall not play with the appliance. Cleaning and user maintenance shall not be made by children without supervision.

The noise level under normal operating conditions is less than 70db.

The machine must only be used with foot control of type C-9001 manufactured by CHIEN HUNG TAIWAN Ltd.

FOR OUTSIDE EUROPE:

This sewing machine is not intended for use by persons (including children) with reduced physical, sensory or mental capabilities, or lack of experience and knowledge, unless they have been given supervision or instruction concerning use of the sewing machine by a person responsible for their safety. Children should be supervised to ensure that they do not play with the sewing machine.

The noise level under normal operating conditions is less than 70db.

The machine must only be used with foot control of type C-9001 manufactured by CHIEN HUNG TAIWAN Ltd.

SERVICING OF DOUBLE INSULATED PRODUCTS

In a double-insulated product, two systems of insulation are provided instead of grounding. No ground means is provided on a double-insulated product, nor should a means for grounding be added to the product. Servicing of a double-insulated product requires extreme care and knowledge of the system and should be done only by qualified service personnel. Replacement parts for a double-insulated product must be identical to those parts in the product. A double-insulated product is marked with the words 'DOUBLE INSULATION' or 'DOUBLE INSULATED'.

Servicing should be performed by an authorized service representative.

WELCOME

Welcome to the SINGER® family and CONGRATULATIONS on purchasing a brand new SINGER® sewing machine!

The SINGER® brand has stood for quality in sewing for over 160 years. We design our machines for sewists of all skill levels so that the joy of sewing, creating, do-it-yourself, crafting and more can be enjoyed by all. It is important to us that you have the easiest and most successful sewing experience. We have provided an instruction manual with easy-to-understand graphics and step-by-step instructions. Additional assistance, by region, may be found on the web at www.singer.com.

We're ready to help and hope that you enjoy your SINGER® sewing machine.
Happy Sewing!

SETTING UP THE MACHINE

Main Parts	6
Accessories	7
Removable Storage Compartment	8
To Open the Accessory Tray	8
To Remove/Attach the Removable Storage Compartment	8
Changing the Presser Foot	8
Removing the Presser Foot Holder	8
Needles	9
Removing and Inserting the Needle	9
Fabric, Thread and Needle Chart	9
Setting Up the Machine	10
Unpacking	10
Electrical Connection	10
Foot Control	10
Machine Control Functions	11
Tack Button with LED Indicator	11
Needle Stop Position Up/Down Button with LED Indicator	11
Speed Control Button	11
Thread Cutter Button with LED Indicator	11
Start/Stop Button	11
Reverse Button	11
Presser Foot Lifter	12
Thread Cutter	12
Presser Foot Pressure Dial	12
Lid	12
Handwheel	12
Raise/Lower Feed Teeth	12
Mounting Machine in Sewing Cabinet	12

Sewing Preparation	13
Touch Panel LCD	13
Home Screen	13
Home Button	13
Sewing Mode	13
Stitch Information	13
Selecting a Stitch	14
Stitch Pattern Options	14
Stitch Width/Needle Position	14
Stitch Length/Density	14
Width Mirroring	14
Length Mirroring	14
Elongation	14
Machine Settings	15
Setting Button	15
Thread Tension	15
Twin Needle	16
Audible Beep	16
Screen Contrast	16
Calibrate Screen	16
Software Version	16
Threading the Machine	17
Preparing the Bobbin	17
Bobbin Winding	17
Inserting the Bobbin	18
Threading the Needle	19
Preparing to Thread Machine	19
Setting Spool of Thread on Spool Pin	19
Threading the Upper Thread	19
Threading the Needle Eye	20
Drawing Up the Bobbin Thread	20

SEWING

Starting to Sew	21
Where to Use Each Stitch	21
Starting to Sew	22
Start and End of Seam	22
Reverse Stitching	22
Tack Stitch	23
Turning Corners	23
Sewing Heavy Fabric	23
Sewing Overlapped Areas	23
Width of Seam Allowance	23
Sewing	24
Straight Stitch Sewing	24
Straight Stitch	24
Straight Stitch with Auto-lock Stitch	24
Zigzag Stitch Sewing	24
Satin Stitching	25
Blind Hem Stitching	25
Overcasting-Overlocking	26
Using the Overcasting Foot	26
Using the All-Purpose Foot	26
Crazy Patch	27
Stretch Stitch Sewing	27
Multi-Stitch Zigzag	27
Basting	28
Sewing on Buttons	28
Inserting Zippers	30
Centered Insertion	30
Lapped Insertion	30
To Stitch around the Zipper Tab	31
Quilting	31
Joining the Pieces of Fabric	31
Quilting	31
Hand Look Quilting Stitch	32
Automatic Bar-Tack and Darning	32
Buttonhole Sewing	33
Bound Buttonhole	35
Eyelet	36
Continuous Decorative Pattern	37
Applique	37
Free Arm Sewing	37
Twin Needle Sewing	38

SEQUENCING

Sequencing	39
Sequence Sewing	39
Selecting Stitch Patterns	39
Selecting Letter Stitches	39
Shifting the Cursor (Highlight)	40
Checking Selected Patterns and Letters	40
Inserting Pattern or Letter	40
Deleting Pattern or Letter	40
Adjusting Each Pattern or Letter in a Sequence	41
How to Edit a Letter in a Sequence	41
Saving Sequence	41
Sew the Sequence	42
Single Sequence Mode	42
Sewing Sequence from the Beginning	42

POP-UP MESSAGES

Pop-up Messages	43
------------------------------	-----------

MAINTENANCE

Maintenance	44
Cleaning	44
Bobbin Holder	44
Hook Race and Feed Teeth	44
Helpful Hints	45
Technical Specification	46

Main Parts

1. Face plate
2. Presser foot pressure dial
3. Lid
4. Thread take-up lever (inside)
5. Presser foot lifter
6. Touch panel LCD
7. Handwheel
8. Removable storage compartment
9. LED lights
10. Direct selection buttons
11. Tack button with LED indicator
12. Needle stop position up/down button with LED indicator
13. Speed - button
14. Speed + button
15. Thread cutter button with LED indicator
16. Start/stop button
17. Reverse button
18. Power switch
19. Connector for power cord
20. Connector for foot control
21. Thread cutter
22. Buttonhole lever
23. Thread guide
24. Needle threader lever
25. Presser foot release lever
26. Presser foot screw
27. Presser foot holder
28. Presser foot
29. Feed teeth
30. Needle clamp screw
31. Needle thread guide
32. Needle
33. Needle plate
34. Bobbin cover
35. Bobbin cover latch
36. Hole for auxiliary spool pin
37. Stitch pattern chart
38. Thread guide
39. Thread guide
40. Bobbin winding tension disk
41. Spool pin
42. Bobbin winder stop
43. Bobbin winder spindle
44. Bobbin winder thread cutter
45. Handle
46. Feed teeth lever

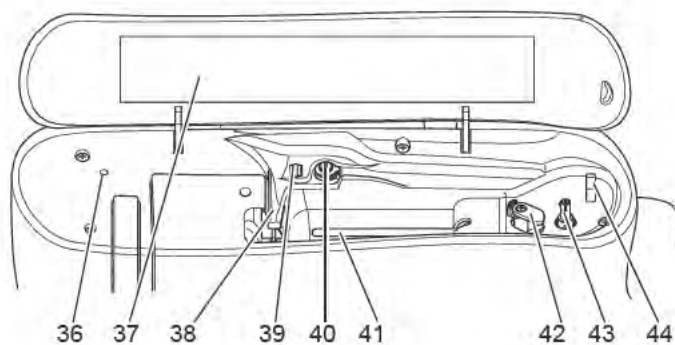
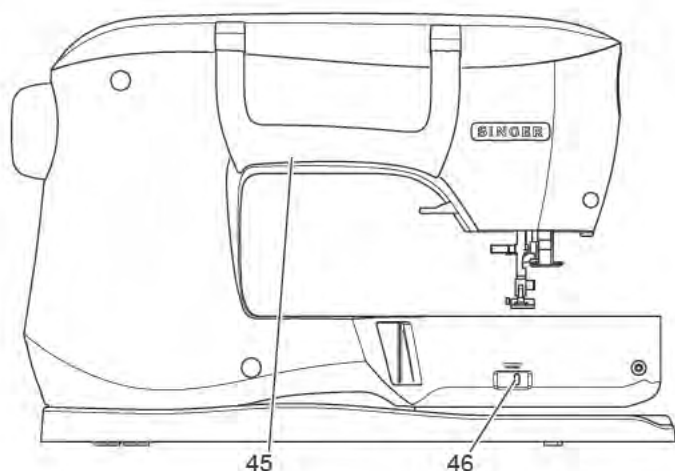
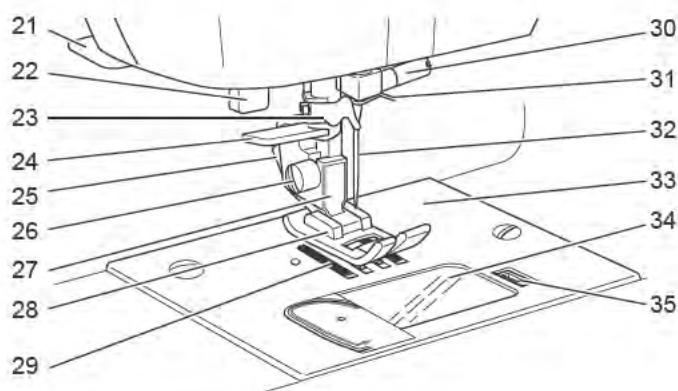
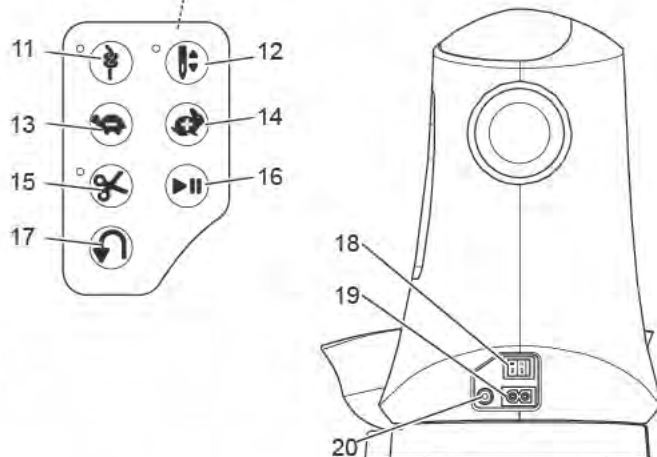
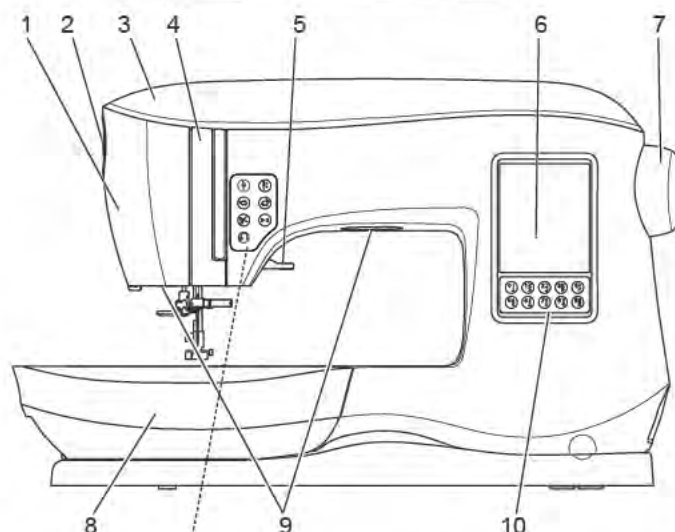

Accessories

Accessories are stored in the removable storage compartment.

1. Needle pack
2. 5 SINGER® Class 15 Bobbins (transparent)
(one in the machine when delivered)
3. Seam ripper
4. Brush
5. Screwdriver
6. Auxiliary spool pin
7. Felt pads
8. Screwdriver for needle plate
9. Spool cap, large
10. Spool cap, small
11. All-Purpose Foot (A) (on the machine when delivered)
12. Satin Foot (B)
13. Overcasting Foot (C)
14. Blind Hem Foot (D)
15. Zipper Foot (E)
16. Buttonhole Foot (F) and Underplate
17. Straight Stitch / Patchwork Foot (G)
18. Button Sewing Foot (M)
19. Open Toe Foot (N)
20. Edge/quilting guide
21. Thread net
22. Foot control
23. Power cord

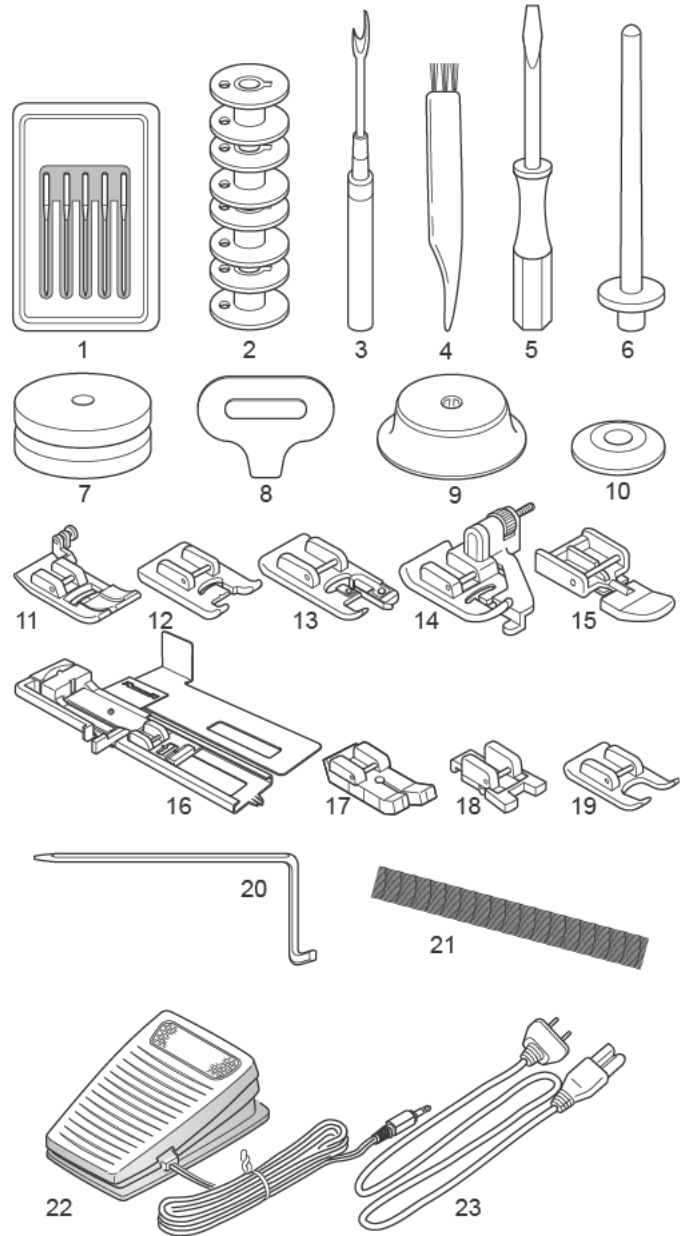

REMOVABLE STORAGE COMPARTMENT

To Open the Accessory Tray

The accessories are stored in the tray of the removable storage compartment. To open the tray, reach under the removable storage compartment, then pull the lever located under the removable storage compartment, while resting your thumb on the top edge.

To Remove/Attach the Removable Storage Compartment

Hold left side of the removable storage compartment and pull to the left (DO NOT pull the lever for the accessory tray).

To attach, slide the removable storage compartment to the right.

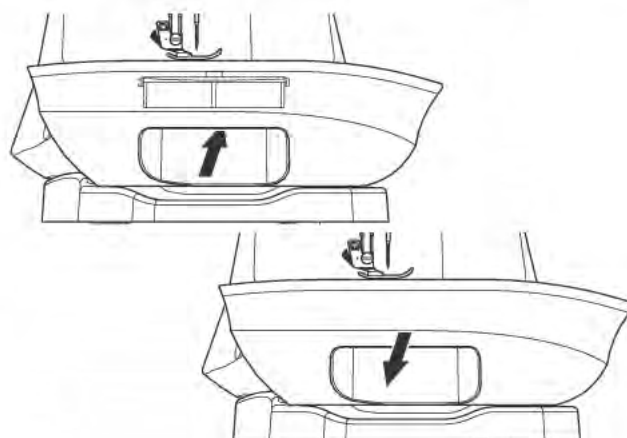

CHANGING THE PRESSER FOOT



For safety, turn off the power switch before changing the presser foot.

The presser foot must be changed according to the stitch or technique you sew. Information on sewing and sewing techniques begins on page 21.

1. Turn the handwheel toward you until the needle is at its highest position.
2. Raise the presser foot lifter.
3. Remove the presser foot by pushing the presser foot release lever toward you.
4. Place desired foot with its pin directly under the slot in presser foot holder.
5. Lower the presser foot lifter and the presser foot will snap into place.

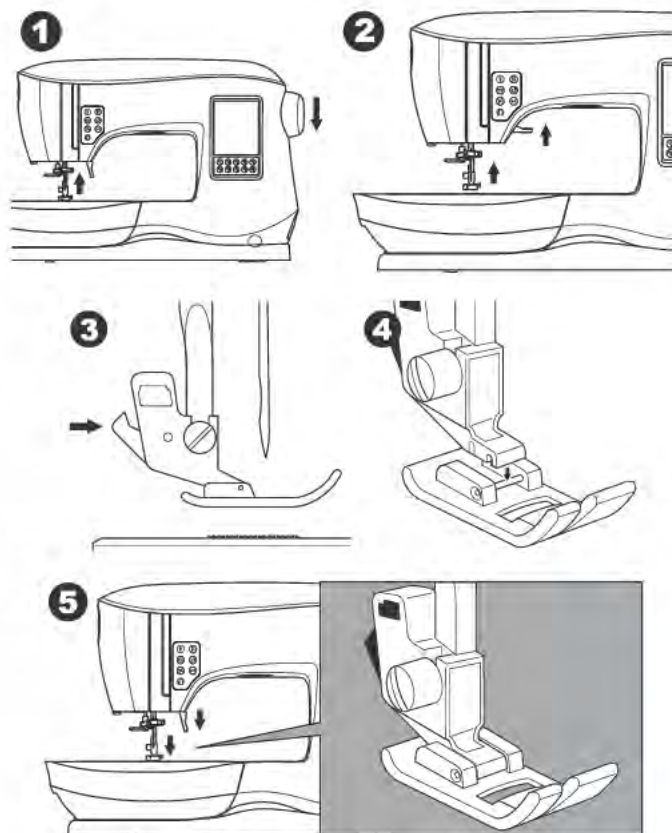

Removing the Presser Foot Holder

When attaching presser feet that have their own shank, or when cleaning the machine, you should remove the presser foot holder.

1. Remove the presser foot.
2. Loosen the presser foot screw and remove the presser foot holder.
3. To replace the holder, pull up the holder as far as it will go from bottom of presser bar.
4. Tighten the presser foot screw securely using the screwdriver.

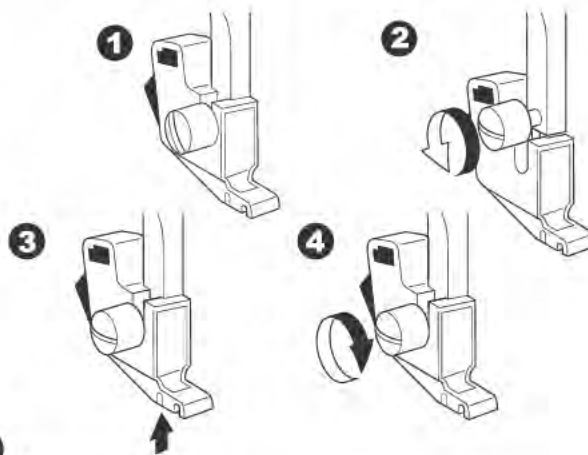

NOTE: This sewing machine is a low shank model. When shopping for optional SINGER® presser feet and accessories, make sure they are designed for low shank models.

REMOVING AND INSERTING THE NEEDLE

Select a needle of the appropriate style and size for the fabric to be sewn.
For safety, turn off the power switch before changing the needle

1. Turn the handwheel toward you until the needle is at its highest position.
2. Loosen the needle clamp screw.

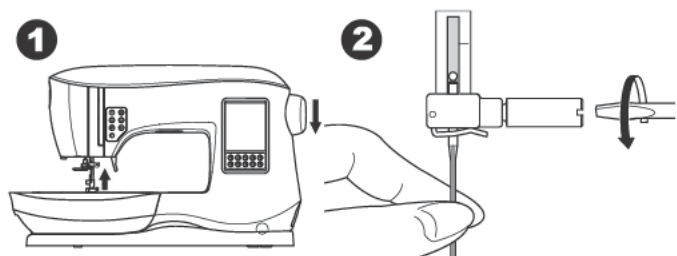

3. Remove the needle.
4. Insert new needle into needle clamp with the flat side to the back and push it up as far as it will go.

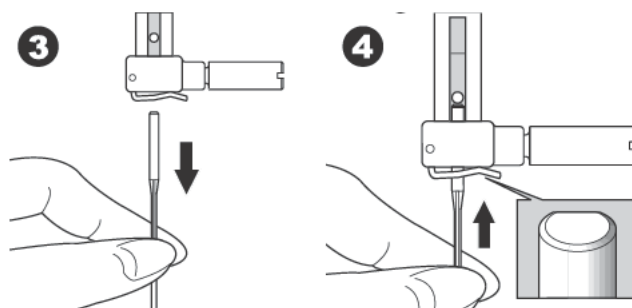

5. Tighten the needle clamp screw.

NOTE: Do not use a bent or blunt needle (a). Place needle on a flat surface to check its straightness.

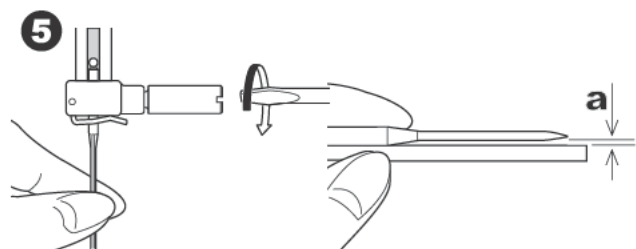

FABRIC, THREAD AND NEEDLE CHART

Select size of thread and needle in accordance with fabric to be sewn. SINGER® brand needles are recommended for this machine.

Type of Fabric	Thread Size	Needle Type	Needle Size
Light weight - thin georgette, organdy, voile, taffeta, silk, etc.	All-purpose polyester, fine cotton, silk	SINGER® Style 2000 or 2020	9/70-11/80
Medium weight - gingham, pique, linen, cotton, satin, thin corduroy, velvet	All-purpose polyester, fine cotton, machine quilting	SINGER® Style 2000 or 2020	11/80-14/90
Heavy weight - gabardine, tweed, denim, corduroy	All-purpose polyester, heavy duty, topstitching thread	SINGER® Style 2000 or 2020	14/90-16/100
Stretch - double knit, tricot, spandex, jersey	All-purpose polyester	SINGER® Style 2001 or 2045	11/80-14/90 Needle for knit or stretch fabrics
Sweatshirt, Swim-wear, Double knit, Sweater knit	All-purpose polyester	SINGER® Style 2001 or 2045	14/90 Needle for knit or stretch fabrics
Lightweight Leather	All-purpose polyester, heavy duty, topstitching thread	SINGER® 2032 Leather	14/90 - 16/100

UNPACKING

1. Place the box on a steady, flat surface. Lift your machine out of the box and remove the outer packaging.
2. Remove all other packing material and the plastic bag.

ELECTRICAL CONNECTION

1. Place machine on stable surface.
2. Connect the power line cord to the machine by inserting the 2-hole plug into the power cord connector.
3. Connect the power line plug to the electric outlet.
4. Turn on the power switch.
5. The LED lights will light up when the switch is turned on (symbol I).
6. To disconnect, turn the power switch to the off position (symbol O), then remove plug from outlet.

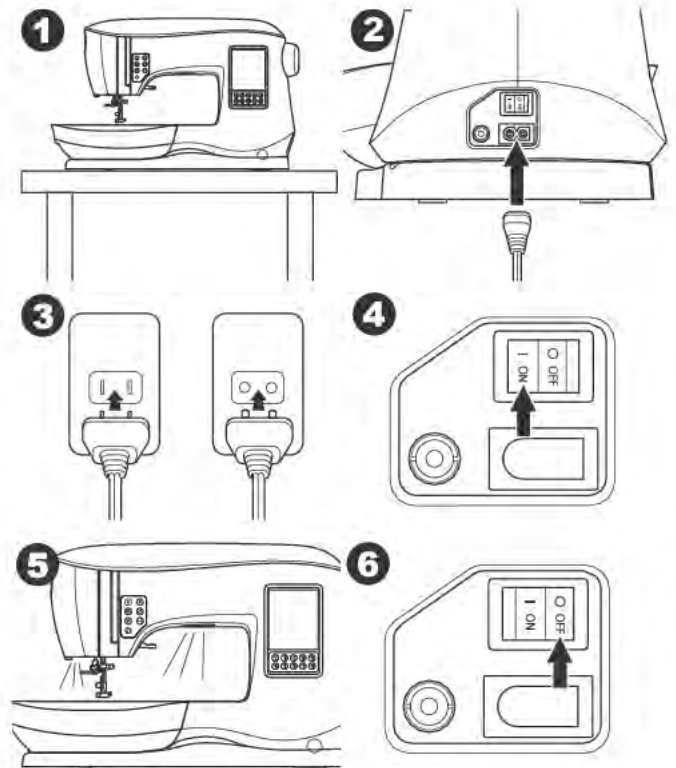

FOR UNITED STATES AND CANADA USERS:

POLARIZED PLUG INFORMATION

This sewing machine has a polarized plug (one blade wider than the other). To reduce the risk of electric shock, this plug is intended to fit in a polarized outlet only one way. If the plug does not fit fully in the outlet, reverse the plug. If it still does not fit, contact a qualified electrician to install the proper outlet. Do not modify the plug in any way.

FOOT CONTROL

 Use only foot control provided with this machine. (type C-9001 manufactured by CHIEN HUNG TAIWAN Ltd)

The foot control is operated by your foot. The foot control permits the starting and stopping of the machine, as well as sewing speed.

1. Turn off the power switch. (symbol O)
2. Push foot control plug into the connector on machine.
3. Place foot control at your feet.
4. Turn on the power switch.

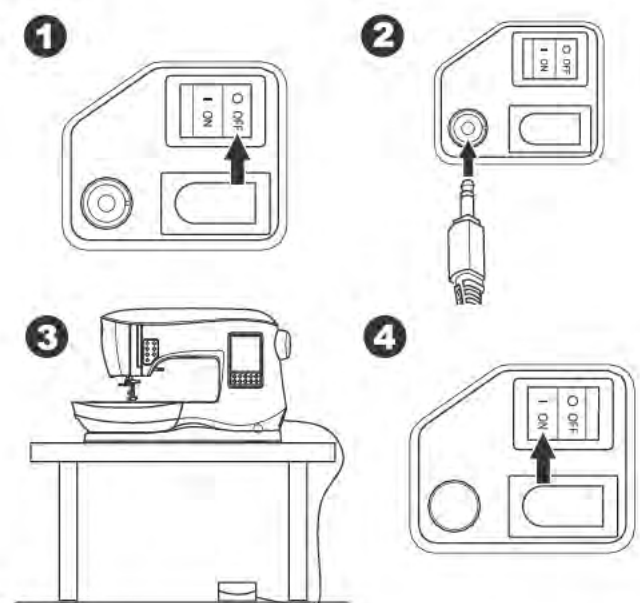

- The LED lights will light up when switch is turned on.
- The harder you press the foot control, the faster the machine will sew. The machine will stop when foot control is released.

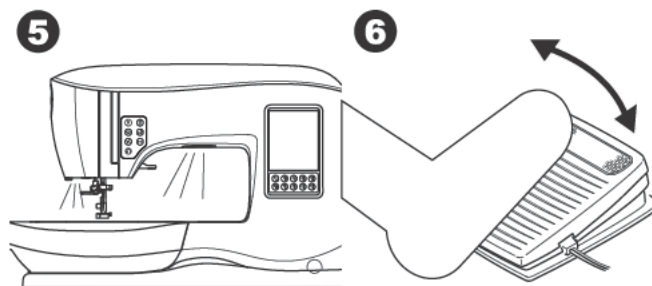

PACK AWAY AFTER SEWING

- Switch the main switch off.
- Unplug the cord from the wall socket and then from the machine.
- Unplug the foot control cord from the machine. Wind the cord around the foot control for easy storage.
- Place all accessories in the accessory tray. Slide the tray on to the machine around the free arm.
- Place the foot control in the space above the free arm.

MACHINE CONTROL FUNCTIONS

Tack Button with LED Indicator (A)

Press the tack button while sewing and your machine sews a few tack stitches and stops automatically. When pressed while not sewing, machine will sew a tack and stop automatically at the beginning of next sewing. The LED indicator will be lit until tack stitch has completed.

Needle Stop Position Up/Down Button with LED Indicator (B)

Press this button to move the needle up or down. The setting of the needle stop position is changed at the same time. When needle position is set to down, the LED indicator will be lit. You can also tap the foot control to raise or lower the needle.

Speed Control Button (C, D)

The speed control buttons allow you to incrementally increase or decrease the sewing speed. When either button (C or D) is pressed, a pop-up message appears showing the range of speed settings available.

NOTE: When the foot control is connected, these buttons decrease and increase the speed limit.

Thread Cutter Button with LED Indicator (E)

Press this button after sewing to cut the upper and bobbin threads. The LED will turn on and cut both threads automatically. To cut before the needle moves to the start position of the next stitch, press the thread cutter button while sewing. The LEDs (A & E) will be lit and the machine will cut the threads after the stitch or sequence has completed.



- Do not press this button when there is no fabric under the presser foot or no need to cut the threads. The thread may tangle, resulting in damage.
- Do not use this button when cutting thread thicker than #30, nylon thread or other speciality threads. In this case, use the thread cutter (I).
- Do not use the thread cutter button when sewing with a twin needle or a hemstitching (wing) needle.

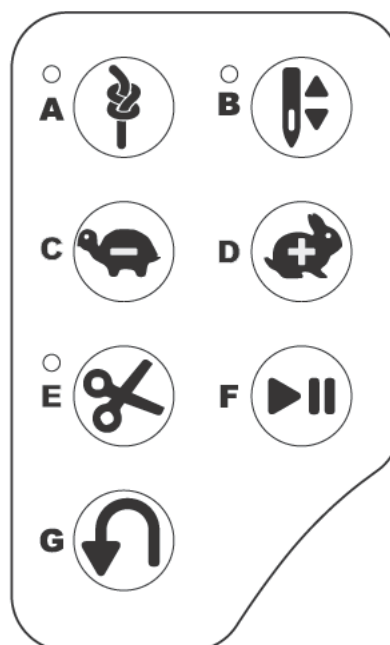

Start/Stop Button (F)

The machine will start running when start/stop button is pressed and will stop when pressed the second time. The machine will rotate slowly at start of sewing.

Reverse Button (G)

The machine will sew in reverse while this button is pressed. When released, machine will sew forward.

Presser Foot Lifter (H)

The presser foot is lowered or raised with the presser foot lifter. If you are sewing on thick fabric or several layers of fabric, the presser foot can be raised higher to make it easier to place the fabric underneath the presser foot.

NOTE: Machine will not start when the presser foot is raised (except for bobbin winding).

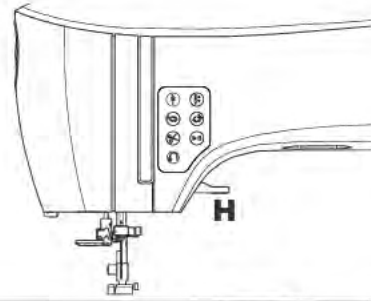

Thread Cutter (I)

Use this cutter if the thread cutter button is not used.

1. Raise the presser foot and bring fabric and threads backward after sewing.
2. Hook the threads to the thread cutter from back to front.
3. Pull the thread tails to cut the threads.

Presser Foot Pressure Dial (J)

The correct presser foot pressure allows fabrics to feed properly while sewing. The setting of the presser foot pressure is determined mainly by the type and weight of the fabric being sewn. For lightweight fabrics such as sheers, batiste, voile, etc, the pressure is decreased. For heavyweight fabrics like denim or canvas, the pressure is increased.

To increase the pressure, turn dial to 4 or 5.

To decrease the pressure, turn dial to 1 or 2.

For most fabrics, turn dial to N.

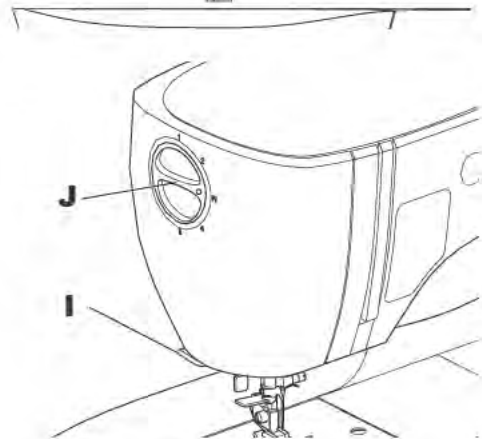

Lid (K)

To open the lid, lift up the front right side of the cover.

Handwheel (L)

By turning the handwheel, the needle will raise or lower. You should always turn the handwheel toward you.

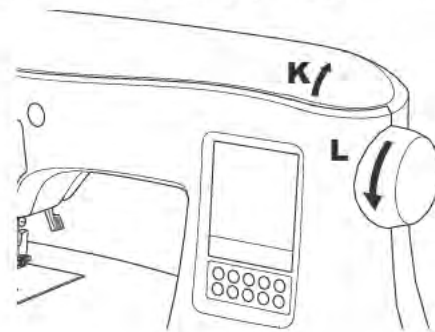

Raise/Lower Feed Teeth (M)

The feed teeth are located under the needle plate, directly below the presser foot. Their function is to move the fabric forward when sewing. The feed teeth lever is located on the back of the sewing machine at the base of the free arm.

Slide the lever (M) to the right to raise the feed teeth for ordinary sewing. The feed teeth will then raise when you begin to sew or turn the handwheel towards you one full revolution.

Slide the lever to the left to lower the feed teeth for sewing on buttons or free motion sewing.

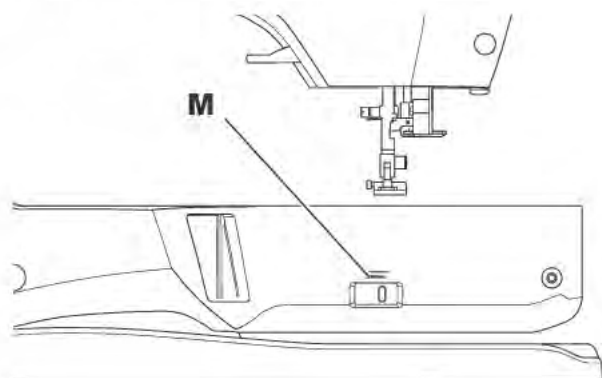

Mounting Machine in Sewing Cabinet (N)

There are two holes on the underside of the machine designed for mounting the machine into a sewing cabinet. Align the holes (indicated in the picture) with the corresponding holes in the cabinet base. Attach the machine with screws. (Screws not included)

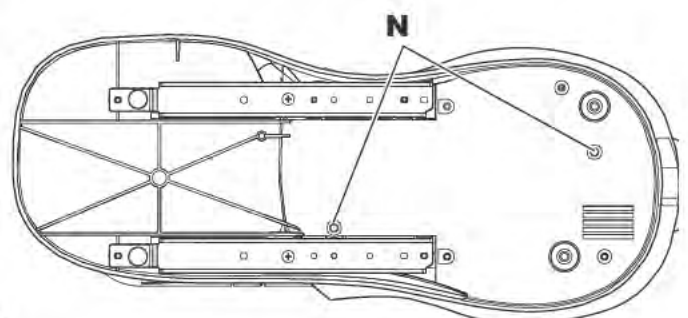

TOUCH PANEL LCD

When you turn on the power, the touch panel LCD will display the Home Screen.

NOTE: If the message shown here appears, this means the needle is not in correct position. Turn the handwheel toward you to raise the needle to its highest position. Then press the “✓” button.

 Do not press the screen too hard and do not use sharp objects to touch it. Doing so can damage the screen. Touch the screen with your finger only.

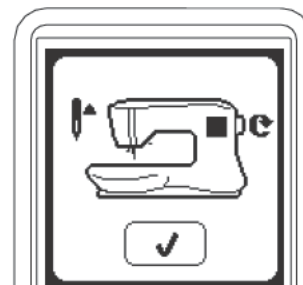

Home Screen (A)

When you turn on the power, machine will display the Home Screen (see below). Home Screen will display two buttons:

- a. **Sewing Mode Button**
By pressing this button, you can select stitch patterns to sew continuously. You can also select buttonholes.
- b. **Sequence Mode Button**
By pressing this button, you can combine stitch patterns and letters easily by selecting each pattern or letter.

Note: For sequence mode, see page 39.

Home Button (B)

You can return to the Home Screen from any other view by pressing the Home Button.

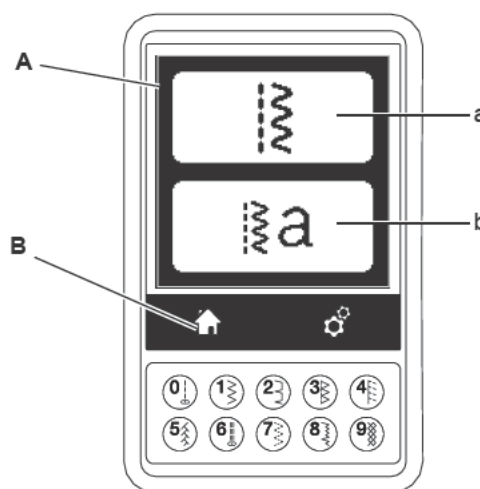

SEWING MODE

At the Home Screen, by pressing the Sewing Mode button, machine will select straight stitch first. You can select and sew all stitch patterns indicated in the Direct Selection buttons and the pattern chart located inside of the top cover.

Stitch Information

- a. **Stitch pattern**
The shape of stitch pattern will change according to the setting of stitch length, width, mirror/reverse and elongation.
- b. **Pattern number**
- c. **Recommended presser foot**
The presser foot shown in the illustration is recommended for normal sewing. The presser foot recommendation may change, depending on the stitch selected. Use of included presser feet is described in this manual.
- d. **Stitch width/needle position**
- e. **Stitch length/density**

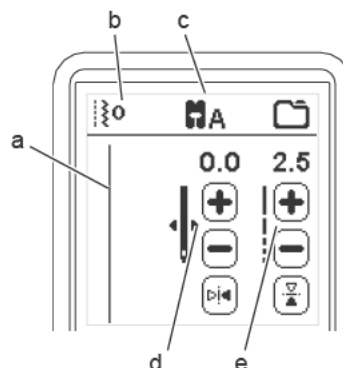

SELECTING A STITCH

By pressing one of the Direct Selection buttons (0-9), you can select that stitch number immediately.

Press two or three digits in quick succession to select a stitch from 10 and up. If the stitch number does not exist, you will hear a beep and the last entered stitch number will remain selected.

STITCH PATTERN OPTIONS

Your machine will automatically select optimum settings for each stitch. You can make adjustments to every stitch as desired. Adjusted settings only affect the selected stitch and will be reset to default when another stitch is selected. Adjusted settings are not automatically saved when the machine is turned off.

a. Stitch Width/Needle Position

Increase or decrease the stitch width using + and - buttons. For straight stitches, use + and - to move the stitch position left or right.

Default settings are shown as in the illustration. When a setting is changed, the numbers will be highlighted. When trying to exceed minimum or maximum settings, a warning sound will be heard.

b. Stitch Length/Density

Increase or decrease the stitch length using + and - buttons.

When sewing stitches from the Buttonhole or Elongation category (stitches 16-29, 142-159), use the + and - buttons to increase or decrease stitch density. This may be necessary depending on the type of thread being used.

When such a stitch is selected, the icon changes to show that stitch density is active instead of stitch length.

c. Width Mirroring

By pressing the Width Mirror button, stitch will flip from left to right.

d. Length Mirroring

By pressing the Length Mirror button, stitch will flip from top to bottom.

When mirroring is active, the button will be highlighted. If mirroring is not available, a warning sound will be heard.

e. Elongation

Stitches in the Elongation category (stitches 142-159) can be elongated. The entire stitch will be longer but the density will remain the same. Press the Alt button to show the elongation setting instead of density for satin stitches.

The density changes to show an elongation symbol. Increase or decrease the elongation of the satin stitch using the + and - buttons.

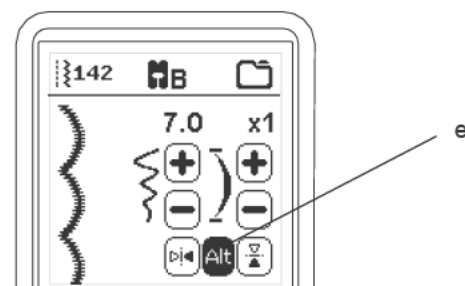
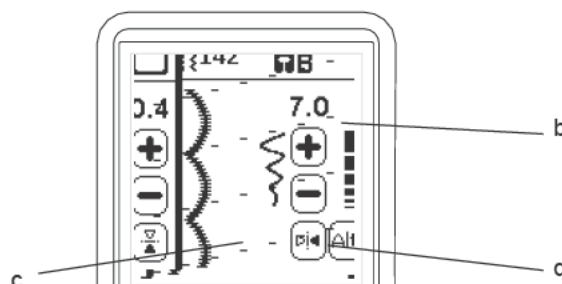
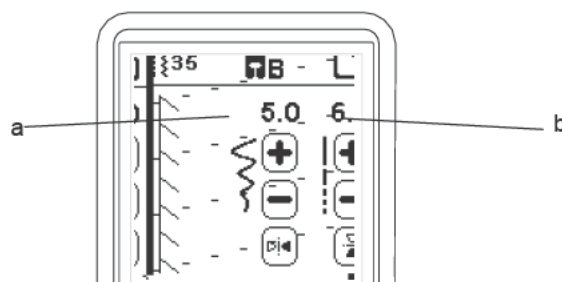
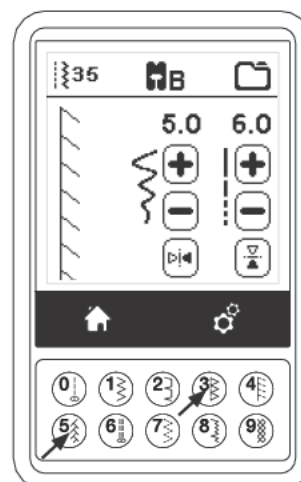

MACHINE SETTINGS

Setting Button (A)

Before or during the sewing process, you can adjust the settings by pressing the Setting button.

The Setting Screen will appear.

This screen is scrolled by pressing the right side arrow buttons.

Pressing the Setting button again, machine will return to previous screen.

NOTE: All settings except for thread tension will remain until you change them. Thread tension will return to pre-set when you change the pattern. Default settings will differ depending on the stitch selected.

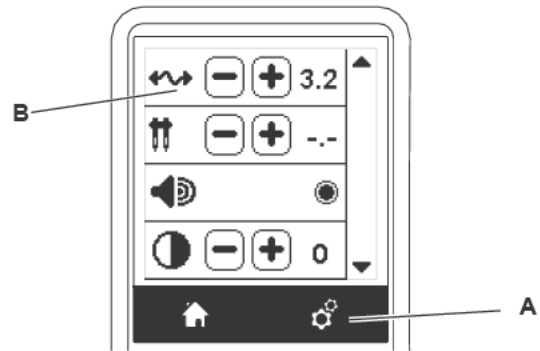

Thread Tension (B)

For the best stitch appearance and durability make sure the threads meet evenly between the two fabric layers. This machine sets the thread tension automatically when a pattern is selected. However, you can change the thread tension as follows.

To increase the upper thread tension, press the + button.
To decrease the upper thread tension, press the – button.
If you change from pre-set, number will be highlighted.

You can start sewing while in this mode and change tension while sewing. To return to previous screen, stop sewing and press the Setting button again. When another stitch pattern is selected, thread tension will return to pre-set.

Preset Thread Tension

Upper and bobbin thread will lock approximately in the middle of fabric.

Upper Thread Tension Too Tight

If the bobbin thread is visible on the top side of the fabric, the thread tension is too tight. Reduce the thread tension.

Upper Thread Tension Too Loose

If the upper thread is visible on the underside of the fabric, the thread tension is too loose. Increase the thread tension.

Thread Tension for Decorative Stitching

Thread tension should be set to a slightly looser tension than that for straight stitch.

The upper thread should appear slightly on the bottom side of your fabric, for example, when doing decorative sewing.

Helpful Hints

1. If your sewing appears as shown in the illustration (stitches on the top side of the fabric are good, but the bottom side looks very loopy), it is most likely that the upper thread is not threaded correctly. Refer to page 19 for correct threading.
2. If after checking the top thread and the bobbin thread is still showing on the top side, check the bobbin to see if it is set correctly. Refer to page 18 for information on correct bobbin setting.

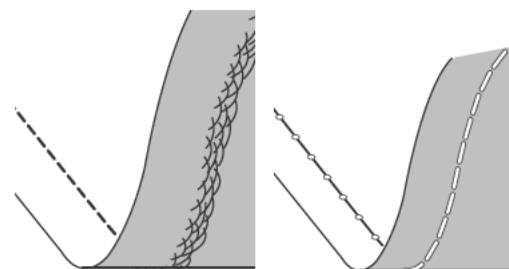
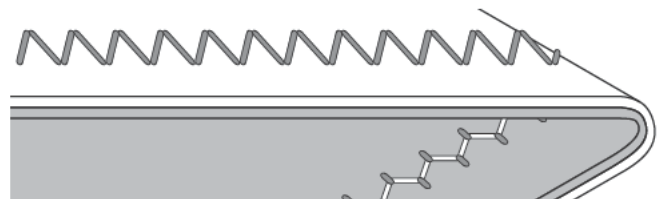
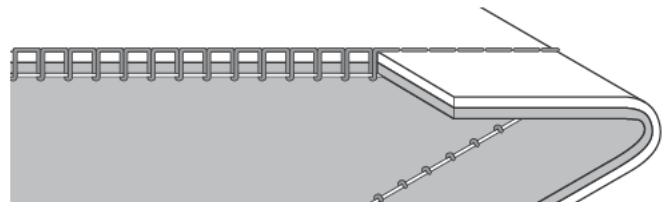
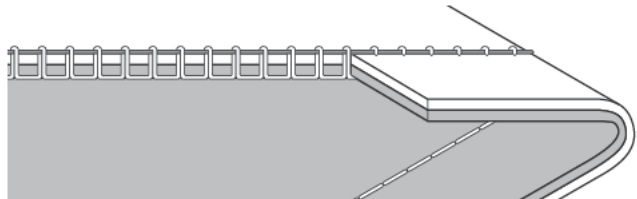
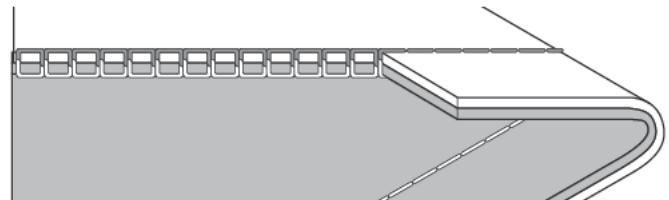

Twin Needle

Activate the twin needle program by pressing - or + buttons to set the twin needle width. When a twin needle width is selected, the width of all stitches is limited to prevent needle breakage.
 To deactivate, press - button until number of twin needle width will disappear.
 In sewing mode, the twin needle icon will be shown. The setting is kept until you deactivate it.
 See page 38 for more information about twin needle sewing.

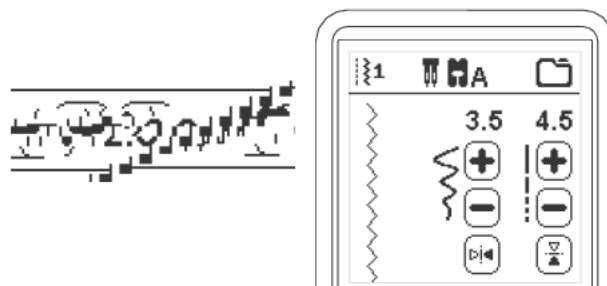

POP-UP MESSAGES ABOUT TWIN NEEDLE

This pop-up message will appear when twin needle program is activated. Check the needle and press the "✓" button to continue.

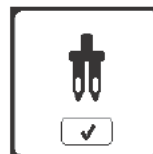

This message will appear when a stitch that cannot be used with twin needle, is selected. Press the "✓" button and select another pattern or deactivate the twin needle program.

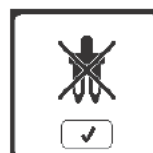

This message will appear when stitch width is adjusted to the limit. Press the "✓" button to continue.

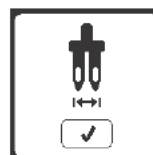

Audible Beep

You can turn off the audible beep by pressing this button.
 i. Audible beep is on.
 ii. Audible beep is off.

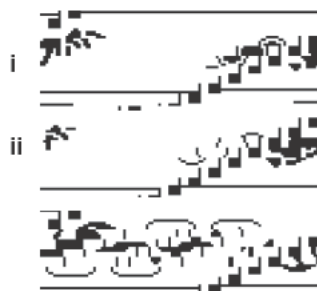

Screen Contrast

You can adjust the screen contrast. By pressing "+" or "-" button, contrast will increase or decrease.

Calibrate Screen

If the icons on the screen, in relationship to where you touch the screen, seem misaligned, the screen may need calibrating, as follows:

1. Scroll down the Setting Screen, then press the calibrate screen button.
2. Press the each "O" mark indicated on the screen 5 positions. (4 corners and center)
 When calibration is completed, Setting Screen will appear again.



NOTE: If calibration has not completed correctly, a pop-up message will appear. Press the "✓" button and retry the calibration.

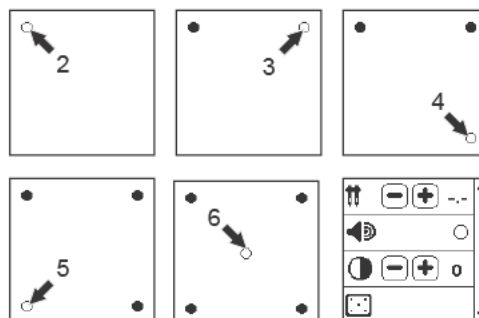

Software Version

Software version of this sewing machine will be indicated at the bottom of this screen.



(example)

PREPARING THE BOBBIN

Be sure to use only SINGER® Class 15 bobbins (transparent) in this machine.

1. Pull the bobbin cover latch to the right and remove the bobbin cover.
2. Lift up the bobbin from the machine.

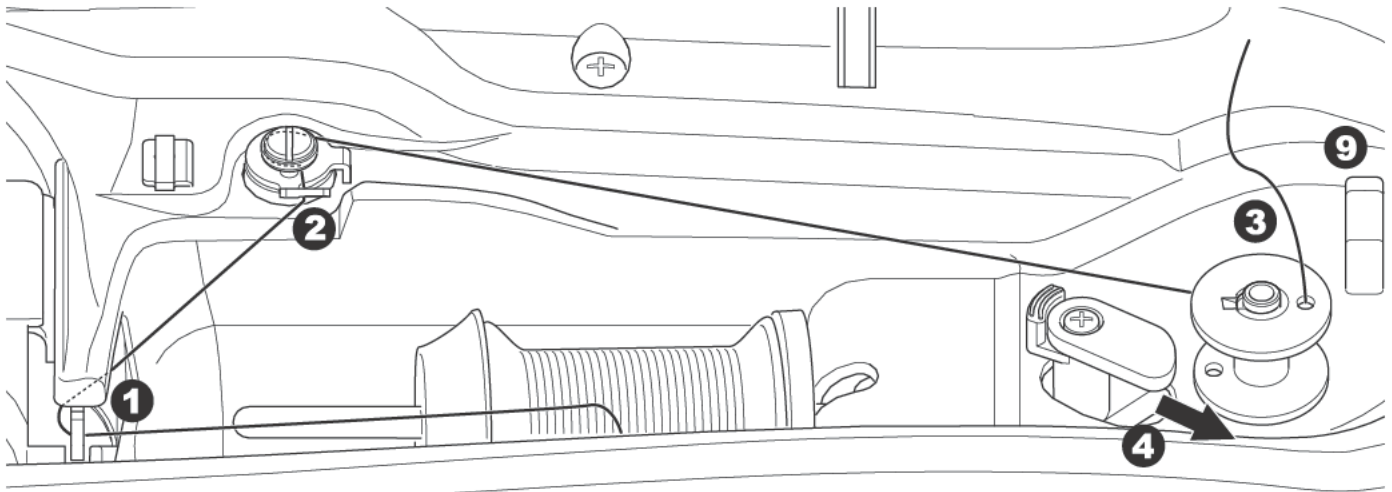
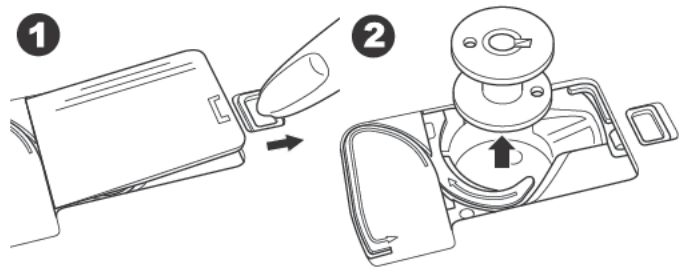

Setting Spool of Thread on Spool Pin

See page 19.

Bobbin Winding

1. Hold thread in both hands and hook thread to the guide from front opening.
2. Bring thread to the right and pass it through the thread guide from the back side. Pass thread under the bobbin winding tension disk in a clockwise direction, making sure it is placed snugly under the disk.
3. Insert thread through hole in bobbin and place the bobbin on bobbin winder spindle.
4. Hold the end of the thread and push bobbin stopper to the right. When the bobbin winding screen appears, press the start/stop button on the screen to start winding.
5. After the bobbin winds a few turns, stop the machine by pressing the start/stop button on the screen.
6. Cut the thread next to the hole on top of the bobbin. None of the thread end should be left showing above the hole.
7. Start the machine again by pressing the start/stop button on screen. You can adjust winding speed by pressing "+" (faster) or "-" (slower) button on the screen.
8. When the bobbin is wound fully, the bobbin stopper will return to the left and stop winding automatically.
9. Remove the bobbin from the spindle and cut thread with the thread cutter.

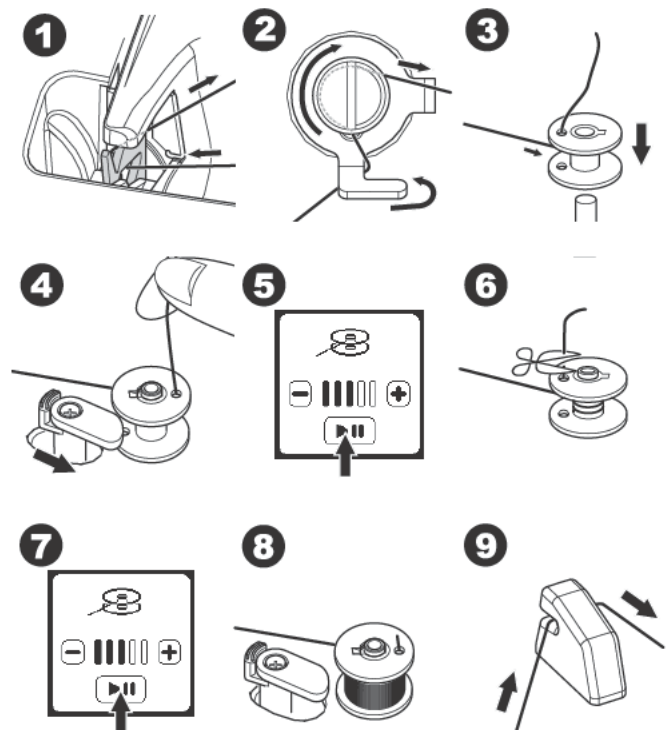

Inserting the Bobbin

1. Place bobbin into bobbin case, making sure the bobbin turns in a counter-clockwise direction.

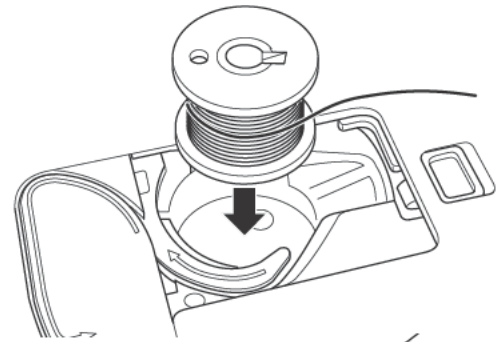

2. Draw thread into notch (a) while holding the bobbin lightly with your finger.

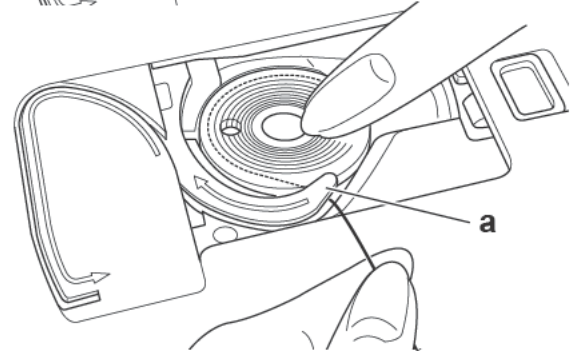

3. Pull thread along the groove, up and around the top, to the left, then down. Pull thread to the right to cut the thread.

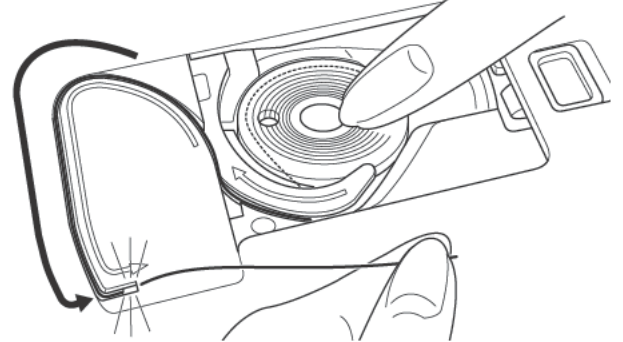

4. Replace the bobbin cover. Set the left tabs into the holes in needle plate and push the right side of bobbin cover down until it clicks into place.

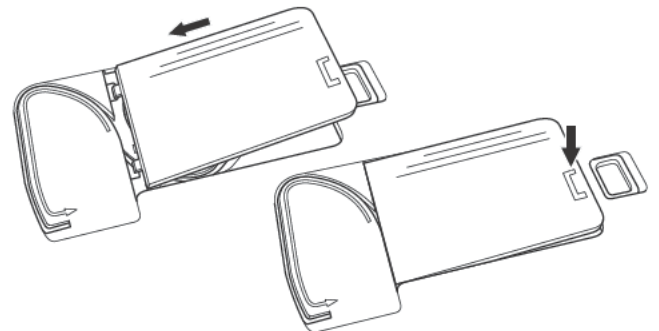

NOTE: This machine can start to sew without drawing up the bobbin thread. If you want to draw up the bobbin thread, see page 20. Be sure to use only SINGER® Class 15 bobbins (transparent) in this machine.

Setting Spool of Thread on Spool Pin

1. Pull up the left end of spool pin and set the felt pad and the spool of thread on spool pin so that the thread unrolls from the front of the spool.
2. Set the spool cap on spool pin as far as it will go.
 - a. Reverse spool cap direction according to the size of spool.
 - b. Use the small spool cap when using smaller thread spools.
 - c. Set the thread net over the spool if thread unrolls too easily or if the thread becomes caught or twisted in the thread guide.

NOTE: Thread spools come in a variety of styles and sizes. The thread spool cap should allow the thread to feed freely, yet hold the spool securely on the spool pin. Different thread spools can give different results, depending on the spool cap you place in front of the thread. If the thread is not feeding freely or it is getting caught behind the spool pin or in the threading guides, try different sizes of spool cap to find the one that best suits the thread spool being used.

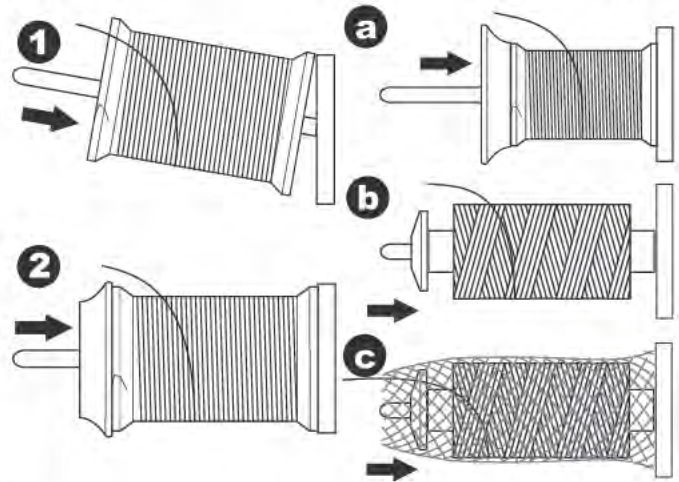

THREADING THE NEEDLE

Preparing to Thread Machine

1. Raise the presser foot lifter.
2. Raise the needle to highest position by turning the handwheel toward you.
(Keep this position for threading the eye of the needle.)

NOTE: It is very important to raise the presser foot lifter before you thread the machine. Not doing so will likely result in poor stitch quality, or excessive thread loops on the underside of the fabric. Always raise the presser foot lifter before you begin threading the machine.

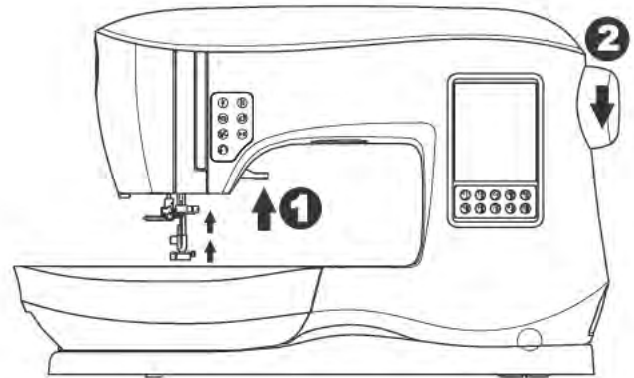

Threading the Upper Thread

1. Hold thread in both hands and pass thread into the guide from front opening.
2. Bring thread backward and pass through the slit from right to left.
3. Bring thread to the left and pull thread down toward you along the slit.
4. Pull the thread around the U-turn, then bring it back up.
5. To thread the take-up lever, draw thread up and bring thread back down again from right to left along the slit.
6. Pull thread downward along the slit.
7. Draw thread through thread guide from right side opening.
8. Place the thread through needle eye from front to back.
Refer to next page for instructions on how to use needle threader.

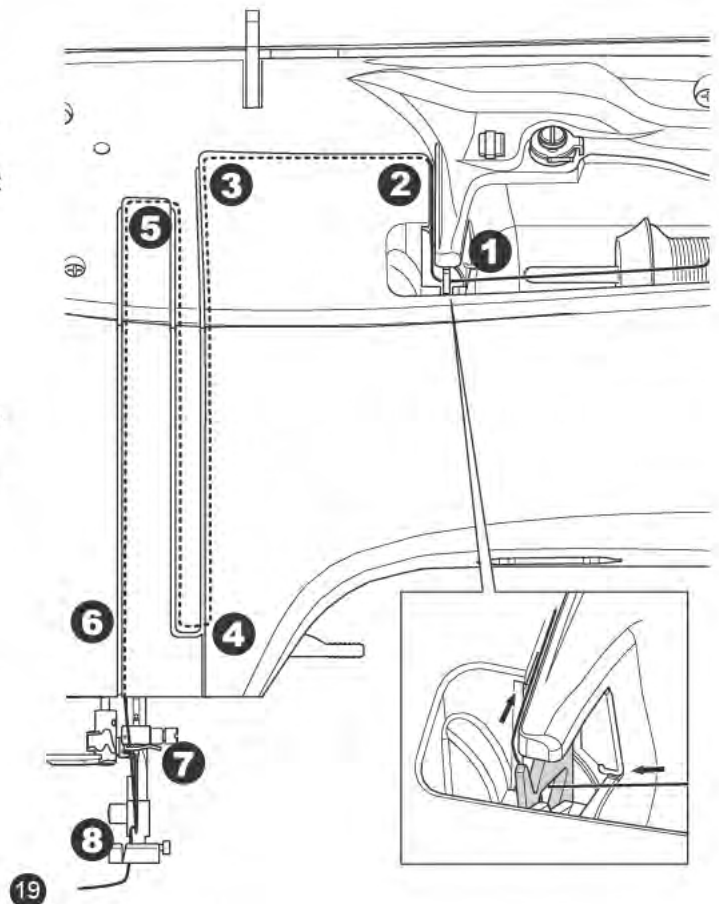

Threading the Needle Eye

 Do not lower the threader lever while machine is operating.

NOTE: The needle threader is used for needle sizes 11/80, 14/90, and 16/100.

1. Lower the presser foot.
2. Check that the needle is raised to its highest position. If it is not, raise needle by turning the handwheel toward you.
3. Lower the threader slowly and draw thread through thread guide (a) and pull toward the right.
4. Push the lever as far as it will go. The threader will turn and the hook pin will go through the needle eye.
5. Draw the thread into the guide, making sure it is under the hook pin.
6. Hold thread loosely and swing back the lever. As the threader rotates back, the hook pin will pass through the needle eye, forming a loop of thread.
7. Pull thread out about 10 cm (4 inches) through the needle eye.

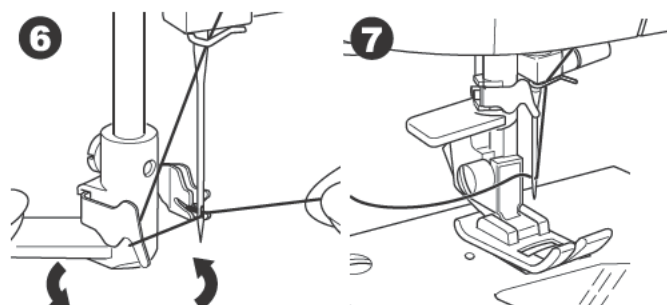
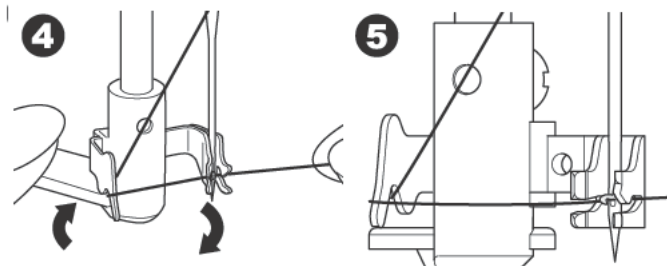
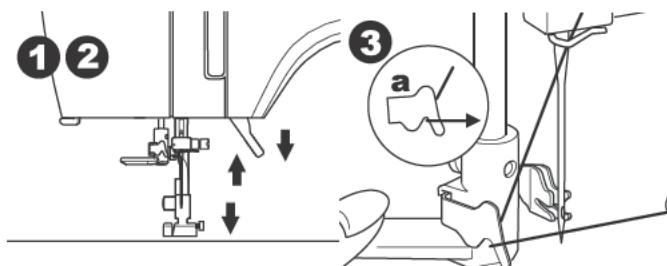

Drawing Up the Bobbin Thread

This machine can start to sew without drawing up the bobbin thread. If you want to start sewing with longer bobbin thread, draw up the bobbin thread as follows.

1. Insert the bobbin into the bobbin holder as shown on page 18, but do not cut thread.
2. Raise the presser foot.
3. Hold upper thread loosely and turn handwheel toward you one complete revolution.
4. Pull upper thread lightly. Bobbin thread will come up in a loop.
5. Place both the upper thread and the bobbin thread about 10 cm (4 inches) toward the back of presser foot.
6. Replace the bobbin cover. (See page 18)

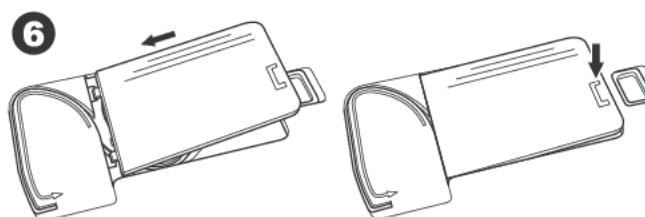
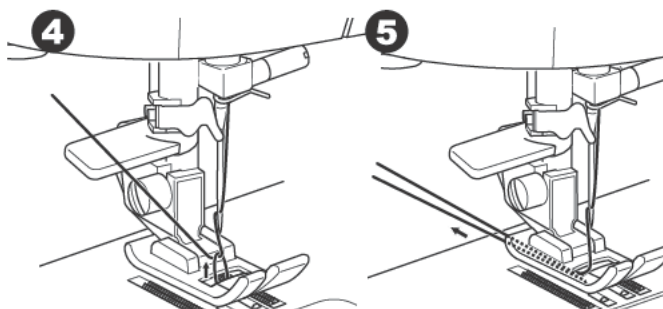
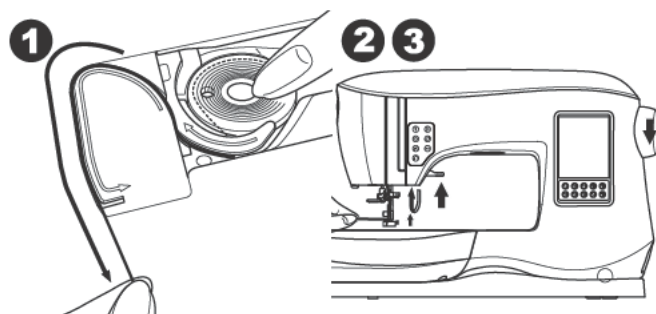

WHERE TO USE EACH STITCH

Direct (0-9)

- 0. Straight stitch center needle position
 - For top stitching, for basic sewing, zipper sewing, etc.
- 1. Zigzag stitch
 - For overcasting, applique, etc.
- 2. Blind Hem
- 3. Overcasting
- 4. Overcasting of stretch fabric, decorative stitch
- 5. Feather stitch
- 6. Straight stretch stitch
 - Reinforcement straight stitch
- 7. Multiple stitch zigzag
 - For overcasting knit fabrics, elastic sewing, mending
- 8. Elastic blind hem
- 9. Honeycomb stitch

Basic (10-17)

- 10. Straight stitch left needle position
 - For top stitching, for basic sewing, etc.
- 11. Button sewing
- 12. Straight stitch with auto-reverse stitch center needle position
- 13. Straight stitch with auto-reverse stitch left needle position
- 14. Basting
- 15. Double zigzag stitch
- 16. Bar-tack
- 17. Darning

Buttonhole (18-30)

- 18. Bar-tack buttonhole (wide)
- 19. Bar-tack buttonhole (narrow)
- 20. Keyhole buttonhole
- 21. Keyhole buttonhole with cross bar
- 22. Tapered keyhole buttonhole
- 23. Round ended buttonhole (narrow)
- 24. Round ended buttonhole with cross bar
- 25. Round ended buttonhole (both ends rounded)
- 26. Decorative buttonhole
- 27. Stretch buttonhole
- 28. Heirloom buttonhole
- 29. Bound buttonhole
- 30. Eyelet

Stretch (31-37)

- 31. Stem stitch for stretch fabrics
- 32.-37. Overcasting of stretch fabric, decorative stitch

Decorative (38-128)

- 39. Ric rac stitch
- 40. Double ric rac stitch
- 43. Thorn stitch

Satin (129-141)

Elongation (142-159)

Quilt (160-176)

- 160. Hand-look quilting stitch

Heirloom (177-199)

Letter Stitch Patterns

Sequence sewing (See page 39)

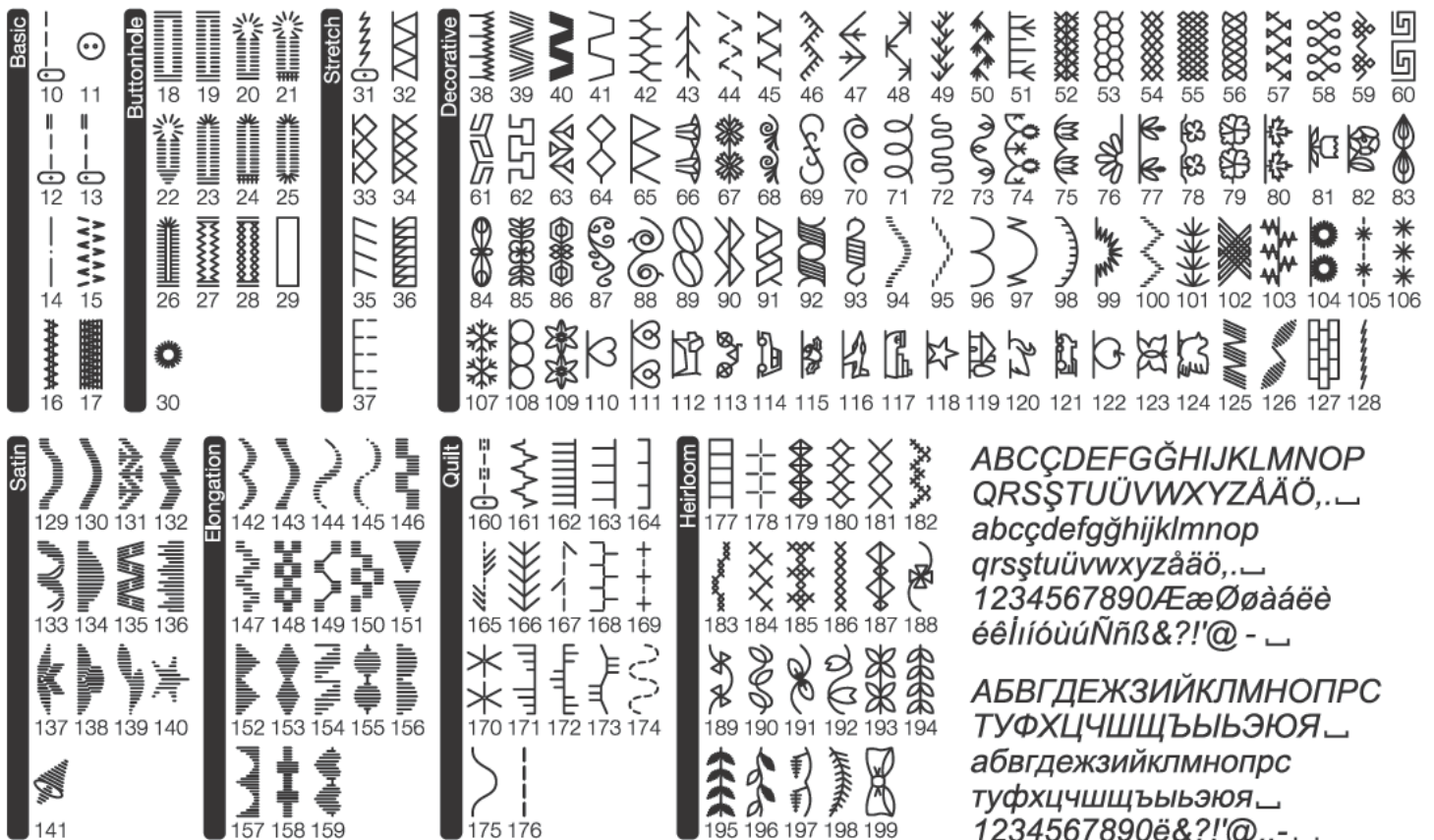
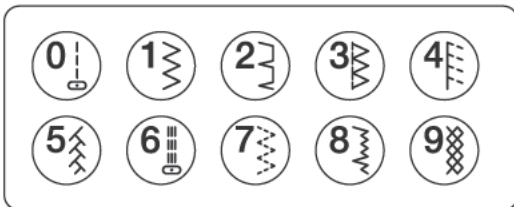

ABCÇDEFGĜHIJKLMNOP
 QRSŞTUÜVWXYZÄÅÖ,.,_ _
 abcçdefgĝhijklmnop
 qrsştuüvwxyzääö,.,_ _
 1234567890ÆæØøÀáÄè
 éêííóùúŃň&?!'@ - _

АБВГДЕЖЗИЙКЛМНОПРС
 ТУФХЦЧШЩЪЫЬЭЮЯ _
 абвгдежзийклмнопрс
 туфхцчшщъыьэюя _
 1234567890ë&?!'@.,- _

STARTING TO SEW

Select the straight stitch center needle position. (No. 0)

**Start and End of Seam**

1. Check the presser foot (All-Purpose Foot). Refer to page 8 for changing the presser foot.
2. Place the fabric under the presser foot and lower the presser foot.
3. Hold the threads at the back. Press the Start/Stop button or step on the foot control pedal to start sewing. Continue to hold the thread tails for the first few stitches, then release them. Lightly guide the fabric while sewing. You can regulate the sewing speed by pressing the Speed Control buttons or the foot control. The buttons are used to set the speed when using Start/Stop button and also sets the top speed when using foot control.
4. When you reach end of seam, press the Start/Stop button to stop sewing or release the foot control pedal.
5. Press the Thread Cutter button.
6. Raise the presser foot lifter and remove the fabric.



- Do not press the Thread Cutter button when there is no fabric under the presser foot or no need to cut the threads. The thread may tangle, resulting in damage.
- Do not use the Thread Cutter button when cutting thread thicker than #30, nylon thread or other specialty threads. In this case, use the thread cutter located on the left side of the machine. (See page 12)
- Do not use the Thread Cutter button when sewing with a twin needle or a hemstitching (wing) needle.

Reverse Stitching

Reverse stitching is used for reinforcing the ends of the seams.

1. Start sewing 4-5 stitches.
2. Press and hold the Reverse button to sew reverse stitch until start point.
3. Release the Reverse button and sew forward until reach the end of seam.
4. Press and hold Reverse button and sew 4-5 reverse stitches.
5. Release Reverse button and sew until end of seam.
6. Stop sewing.

NOTE: Stitch patterns No. 12 and No. 13 have a built-in reverse stitch. See page 24 for information on how to sew these stitches.

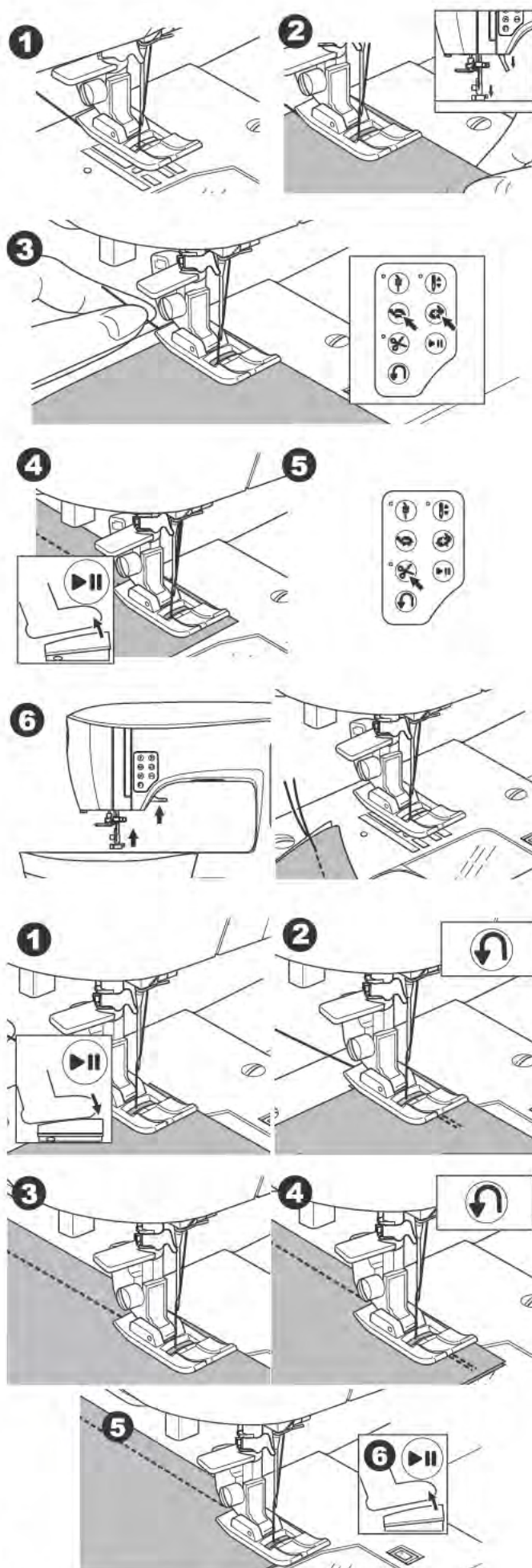

Tack Stitch

You may sew tack stitches at the beginning and end of the stitch.

1. Press the Tack button. LED light will be turned on.
2. Start to sew.
Machine will sew tacking stitches and stop automatically.

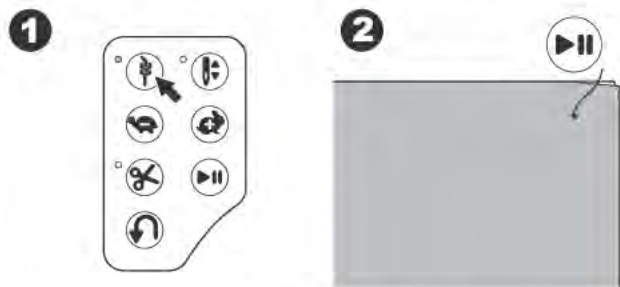

3. Start sewing again and sew the selected pattern.
4. When you reach the end of seam, press the Tack button.
Machine will sew tacking stitches and stop automatically.

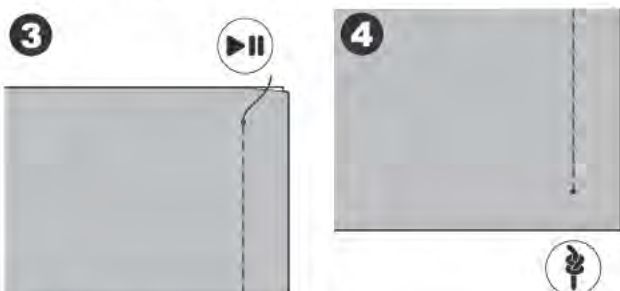

Turning Corners

1. Stop the machine when you reach a corner.
2. Turn the handwheel toward you to insert the needle into fabric.

NOTE: You can change the needle stop position by pressing the needle stop up/down button. When needle position is set to down, the LED will turn on. You can also tap the foot control to raise or lower the needle.

3. Raise the presser foot.
4. Use the needle as a pivot and turn fabric.
5. Lower the presser foot and resume sewing.

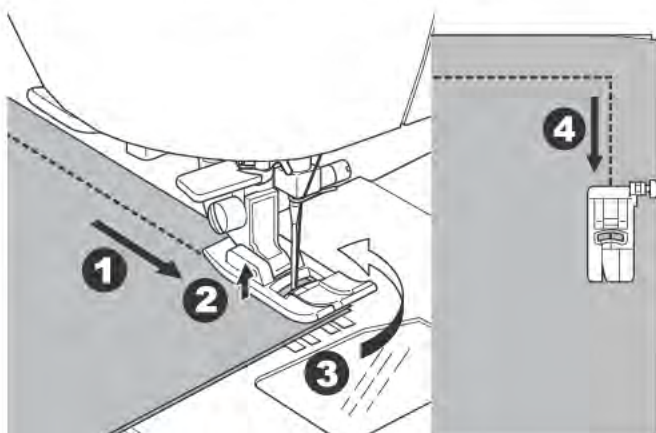

Sewing Heavy Fabric

When sewing heavy or thick fabrics, the toe end of the presser foot tends to lift up when it comes to seams or other bulky areas. To sew these heavy or thick fabrics:

1. When the toe of the presser foot begins to tilt up, lower the needle into the fabric and then raise the presser foot lifter.
2. Push the stabilizer pin (located on the right side of the All-Purpose Foot) and at the same time lower the presser foot lifter. The presser foot should now be level on the thick fabric. Once the presser foot lifter has been lowered, it is no longer necessary to hold in the stabilizer pin.

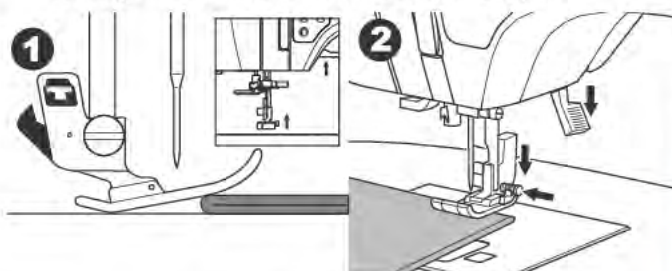

3. Start sewing. After a few stitches, the stabilizer pin will release.
 - a. The presser bar lifter can be raised one step higher for placing heavy materials under the presser foot easily.

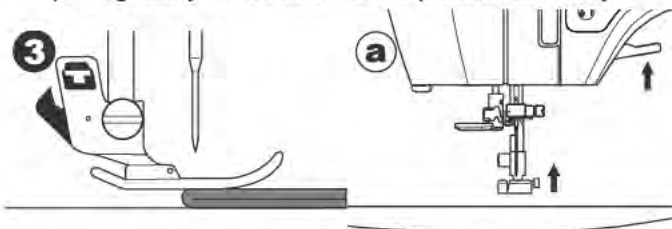

Sewing Overlapped Areas

Guide the fabric with both hands when sewing over overlapped areas.

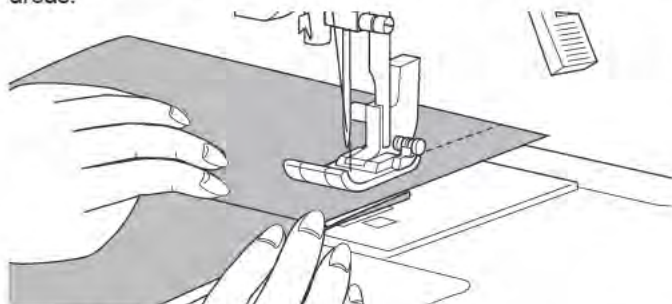

Width of Seam Allowance

Guide lines on the needle plate indicate the distance from the center needle position. To keep a consistent seam allowance, guide the fabric along the desired guide line on the needle plate.

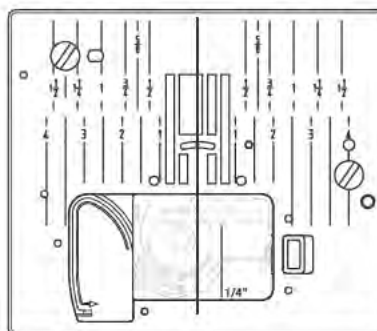

STRAIGHT STITCH SEWING

Straight stitch patterns should be selected to suit the type of fabric being sewn. Left needle position (No.10, 13) is most suited for sewing light weight fabrics.

- No. 0. Center needle position
- No. 10. Left needle position
- No. 12. Center needle with built-in reverse stitch
- No. 13. Left needle with built-in reverse stitch
- All-Purpose Foot (A)

Straight Stitch

1. Position the fabric under the presser foot, then lower the presser foot.
2. Hold the threads behind the foot gently with your left hand as you start sewing. Guide the fabric gently with your right hand as you sew.
3. When you reach the end of seam, stop sewing.
4. Press the Thread Cutter button.

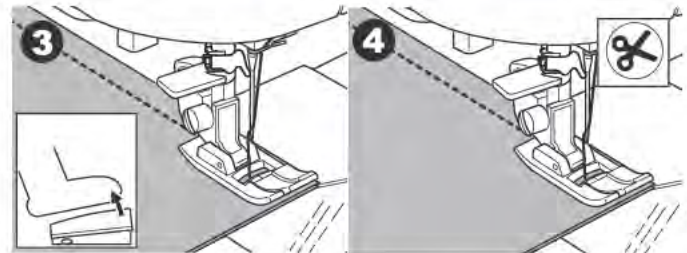
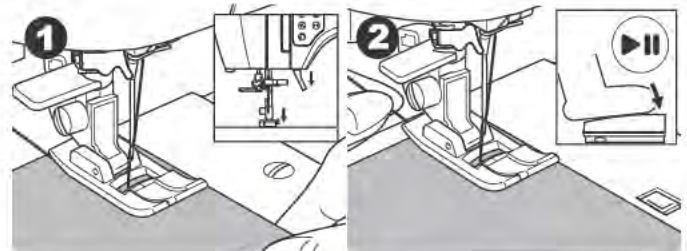
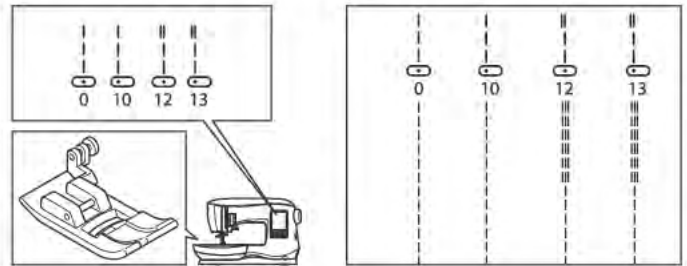

Straight Stitch with Auto-lock Stitch (Pattern No. 12, 13)

1. Position the fabric under the presser foot and lower it.
2. Hold the upper thread loosely and start sewing. Machine will sew 4-5 stitches forward and sew 4-5 stitches backward and continue sewing forward.
3. When you reach the end of seam, press the Reverse button. Machine will sew a few stitches backward and sew a few stitches forward and stop automatically.
4. Press the Thread Cutter button.

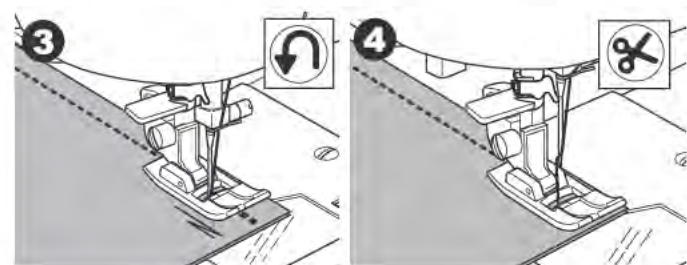
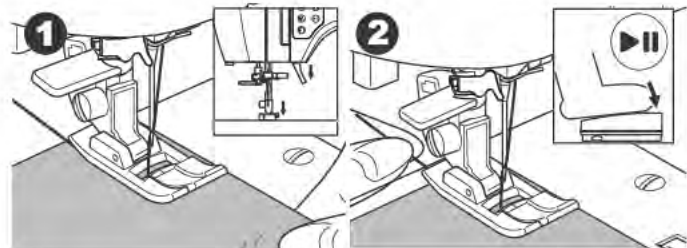

ZIGZAG STITCH SEWING

Your machine can sew zigzag stitches of various widths and lengths by changing the settings of the stitch width and stitch length.

- No. 1 Zigzag Stitch
- All-Purpose Foot (A) or Satin Foot (B)

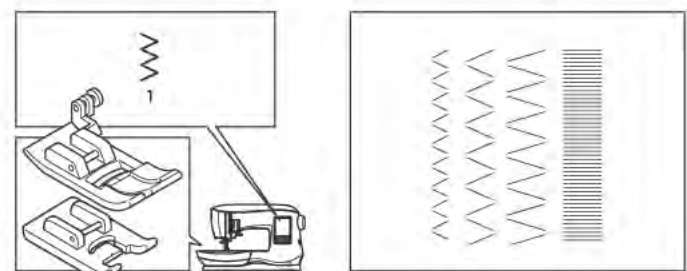

Zigzag stitches are often used for applique and decorative sewing.

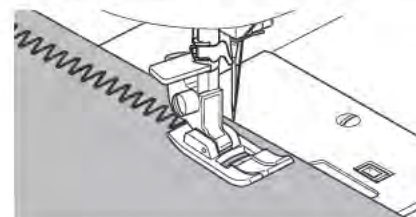

Satin Stitching

To sew a satin stitch, shorten the stitch length and attach the Satin Foot. (B)

Refer to next page for using the zigzag to overcast.

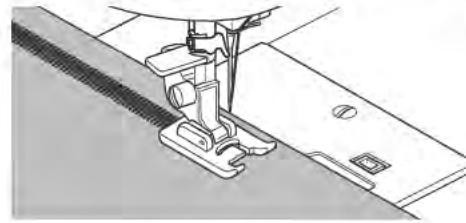

BLIND HEM STITCHING

The hem is sewn without stitches showing on right side of fabric.

The illustration to the right shows an example of a finished blind hem. The right side of the fabric is shown in white, the wrong side is shown in gray.

No. 2 Blind hem for non-stretch fabric

No. 8 Blind hem for stretch fabric

Blind Hem Foot (D)

1. Fold the fabric as shown in the illustration.

- a. Medium, heavy weight fabric
- b. Light weight fabric
- c. Wrong side of fabric
- d. Overcasting

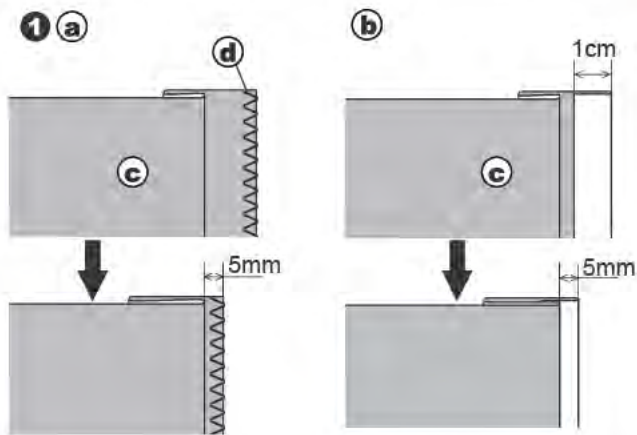
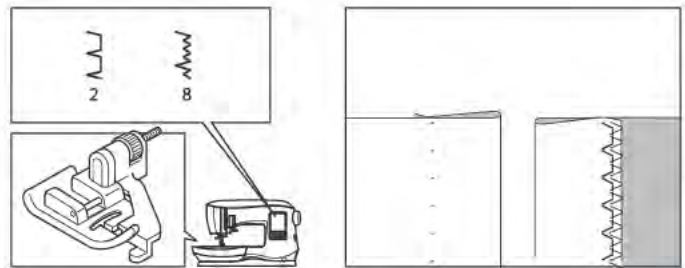

2. The guide (e) on the Blind Hem Foot helps ensure that the fabric fold is guided evenly when blind hem stitching. The guide (e) is adjusted by turning the adjusting screw (f).
3. Place fabric so that the straight stitches (or small zigzag stitches) are on the protruding hem edge and the large zigzag stitches just catch one thread of the folded edge (g). If necessary, turn the screw (f) to adjust the foot so that the needle slightly touches the folded edge of the fabric.

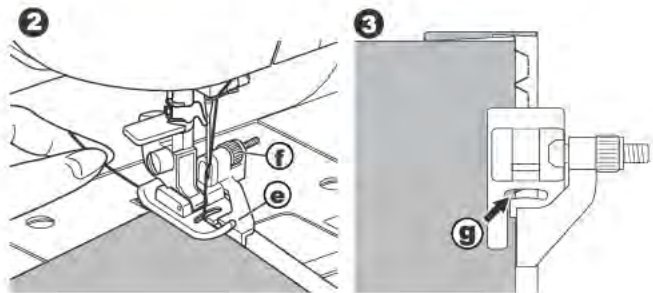

4. Lower the presser foot and sew hem, guiding fabric evenly along the guide.
5. Turn the fabric over when you have completed sewing.
- c. Wrong side of fabric
 - h. Right side of fabric

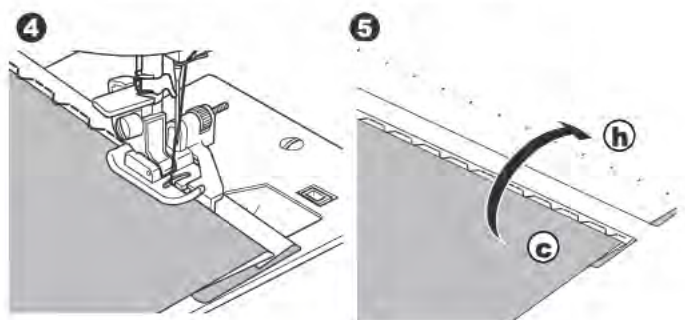

NOTE: Test on a scrap piece of fabric similar to your project so you can determine the best placement of the foot's guide. You can also adjust the width and length settings to set the stitch as needed for the fabric being sewn

SEWING

OVERCASTING-OVERLOCKING

Using the Overcasting Foot

- No. 1 (stitch width 5.0)
- No. 3, 32, 34, 35, 36 (stitch width 5.0 - 7.0)
- Overcasting Foot (C)

NOTE: The illustration to the right shows the look of the stitches when sewn on the fabric edge.

Line up the fabric against the guide plate of the overcasting foot so that the needle falls near the edge of the fabric.

No. 1 (width=5.0) is used to help prevent raveling of fabrics.

No. 3, 32, 34, 35, 36 are designed to sew the seam and seam finish at the same time.

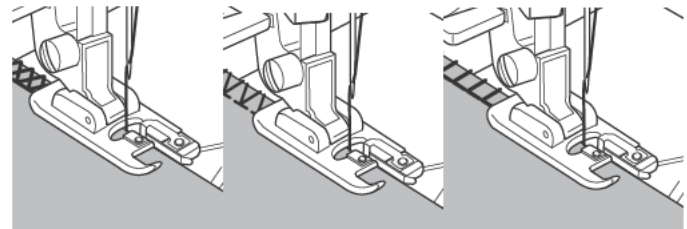
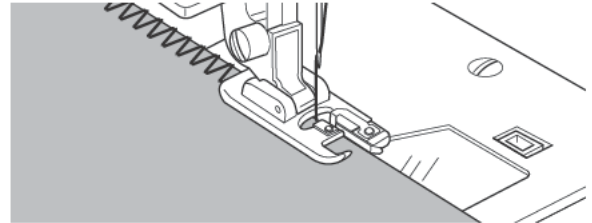
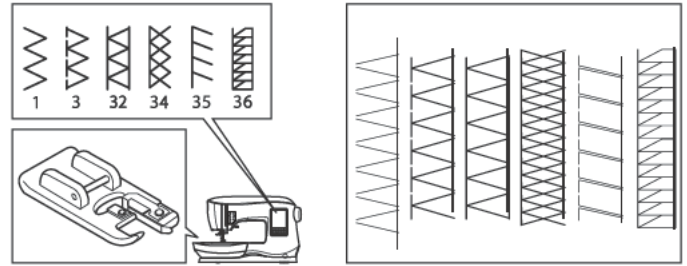

! *To prevent accidents, the Overcasting Foot should be used for sewing patterns 1, 3, 34, 35, 36 only. Do not change the stitch settings. It is possible that the needle could hit the presser foot and break when sewing other patterns and settings.*

Using the All-Purpose Foot/Satin Stitch Foot

- No. 1, 4, 7, 37
- All-Purpose Foot (A)
- No. 15, 33 Satin Stitch Foot (B)

Place fabric so that the needle falls near the edge of the fabric when using the All-Purpose Foot/Satin Stitch Foot.

NOTE: The illustration to the right shows the look of the stitches when sewn on the fabric edge.

- No. 1 For narrower zigzag width (width=2.0-4.5).
- No. 4, 7, 15, 33, 37 when sewing easy to ravel or stretch fabrics.

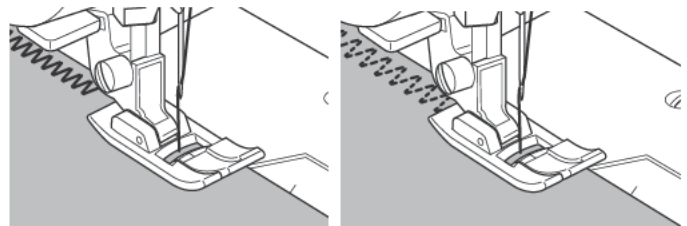
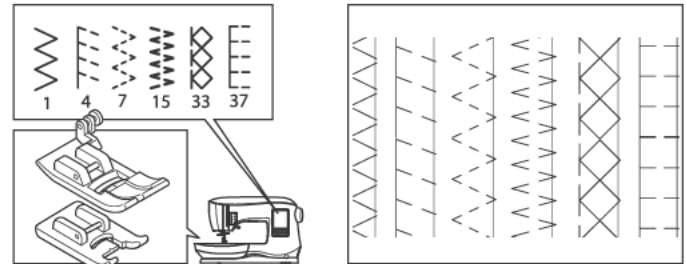

NOTE: If desired, trim the excess fabric after stitching is complete. Be careful not to cut the threads while trimming.

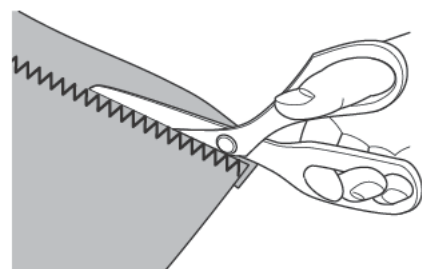

CRAZY PATCH

Create interesting surface embellishment by sewing decorative stitches over the seams. Try mixing several types of fabrics for even more variety.

No. 0
All-Purpose Foot (A)

1. Place two pieces of fabric right sides together and sew a long straight stitch.
2. Press the seam open.

No. 5, 43

3. With the right side of the fabric facing up, sew the decorative stitch, making sure the stitches fall on both sides of the seam.

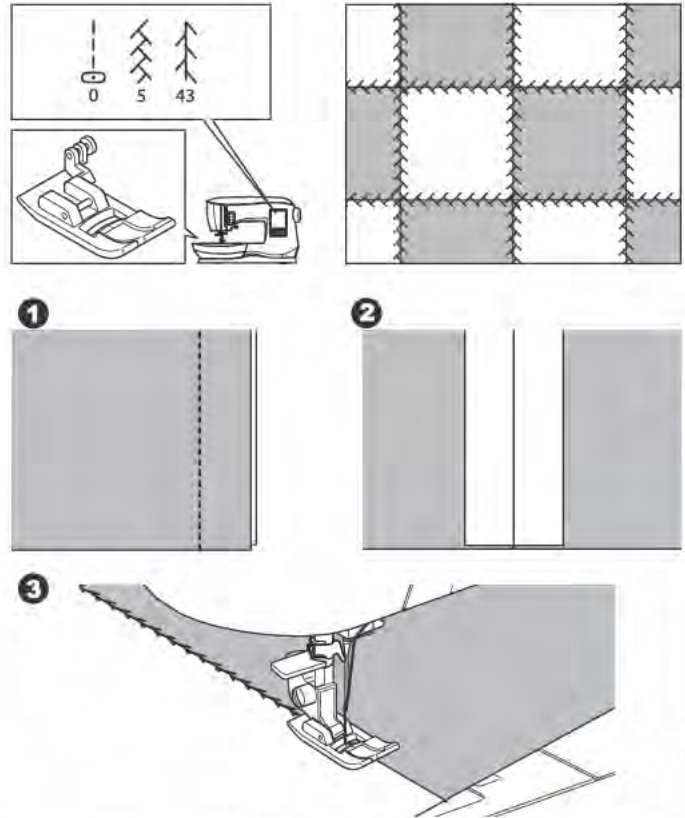

STRETCH STITCH SEWING

Stretch stitches are strong and flexible and will give with the fabric without breaking. Good for knit fabrics as well as durable fabrics like denim or twill.

No. 6 Straight stretch stitch
No. 31 Stem stitch for stretch fabrics
No. 39 Ric-rac stitch
All-Purpose Foot (A)

We recommend that you use a needle for knit and synthetic fabrics to prevent skipping stitches and thread breakages. See page 9 for needle recommendations.

- | | |
|-----------|-------------|
| a. Jacket | b. Trousers |
| c. Bag | d. Pocket |

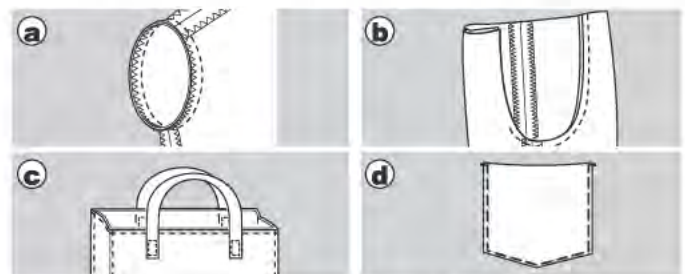
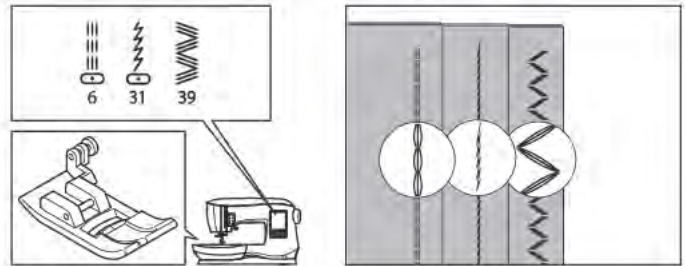

MULTI-STITCH ZIGZAG

Used for sewing on elastic and overcast stitching.

No. 7 Multi-stitch zigzag
All-Purpose Foot (A)

NOTE: The illustration to the right shows the look of the stitches when sewn on the fabric edge.

A. Elastic sewing
Pull elastic in front and back of needle while sewing.

B. Overcast stitching
Used for easy to ravel and knit fabrics.
Refer to previous page for overcasting.

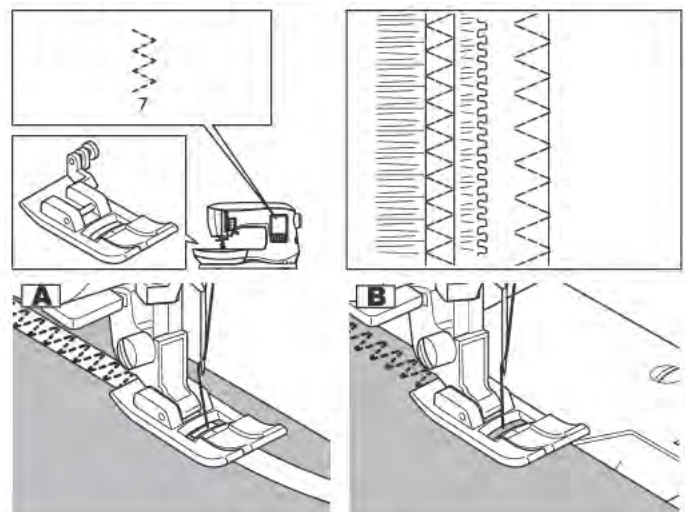

BASTING

Basting is temporary stitching, used for fitting garments, and for gathering and marking fabric.

No. 14 Basting stitch
All-Purpose Foot (A)

1. Draw up the bobbin thread for good result. (See page 20) Lower the feed teeth by moving the feed teeth lever to the left. (A pop up message appears when selecting stitch no. 14, press the "✓" button.)
2. Place the fabric under the presser foot and then lower the presser foot lifter.
3. Hold upper and bobbin thread loosely and start to sew. Machine will make two stitches only.
4. Raise the presser foot lifter.
5. Holding the upper thread, pull the required amount of fabric to the rear and lower the presser foot lifter.
6. Start to sew. Machine will sew two stitches.
7. Repeat them as many times as you need to finish the row of basting stitches.

NOTE: To prevent the fabric layers from shifting, insert dress pins crosswise to the basting direction. Pull the bobbin thread to remove the stitching.

8. After sewing, raise the feed teeth by moving the feed teeth lever to the right.

 To prevent accidents, be sure the needle does not hit pins while sewing.

SEWING ON BUTTONS

No. 11
Button Sewing Foot (M)

1. Lower the feed teeth by moving the feed teeth lever to the left. (A pop up message appears when selecting stitch no. 11, press the "✓" button.)
2. Attach the Button Sewing Foot. Align two holes of the button with slot of presser foot and lower foot to hold the button securely.

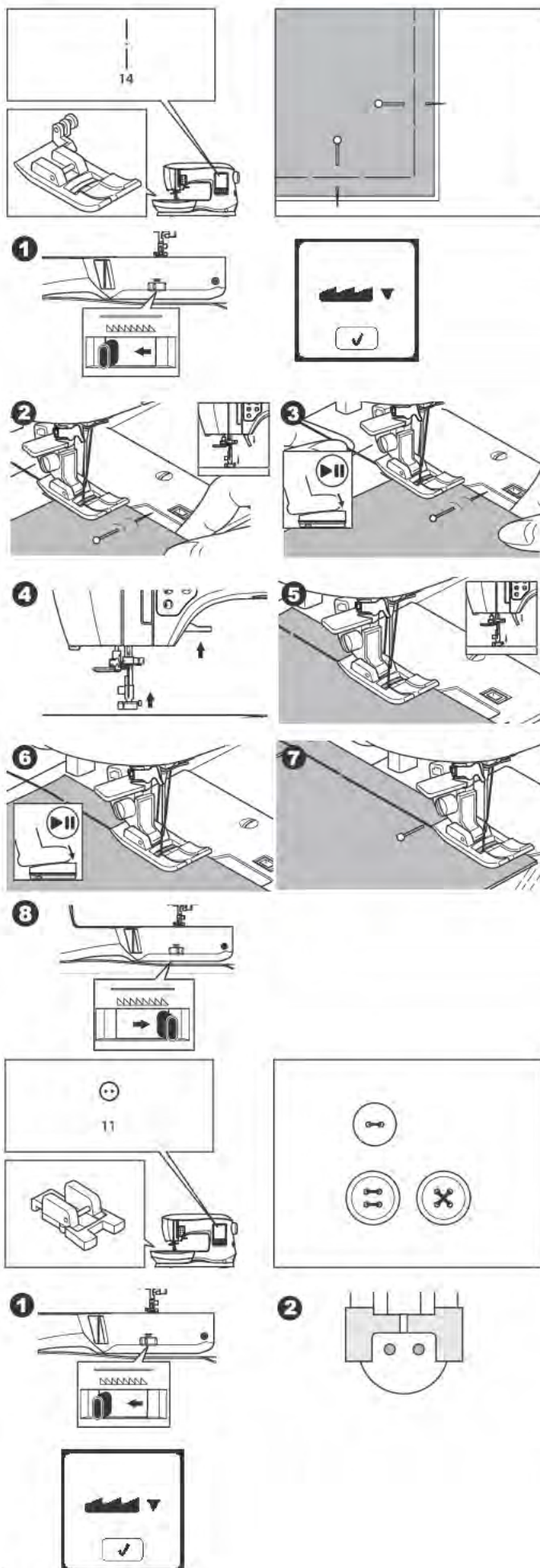

3. Adjust the stitch width so that the needle enters the left hole of button.
4. Check the left and right swing of the needle by turning the handwheel toward you very slowly, making sure the needle does not hit the button.

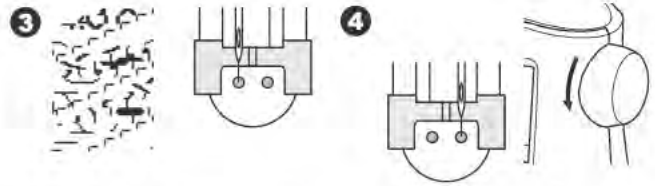

5. Set the number of stitches to sew on the button by pressing the + and - buttons. Eight stitches is standard.
6. Start to sew at slow speed. The machine will sew the number of stitches set on the display and then tie off and stop.



! To prevent accidents, make sure that the needle does not hit the button during sewing, otherwise needle may break.

7. Raise the foot and cut the threads remaining about 10 cm (4") long.

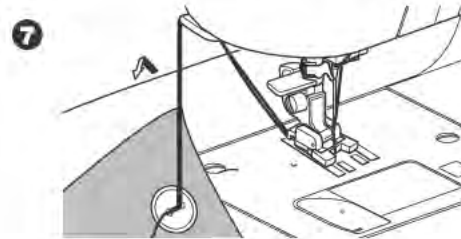

8. Pull the thread ends to the wrong side of the fabric with a hand sewing needle. Tie the threads together to secure.
9. After sewing, move the feed teeth lever to the right. Be sure to turn the handwheel toward you one full revolution to re-engage the feed teeth for regular sewing.

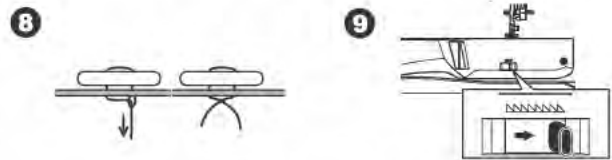

NOTE: To sew a 4-hole button, follow the procedure above for the first two holes. Then lift presser foot slightly and move fabric to permit stitching the other two holes, either parallel or criss-cross.

Thread Shank

Buttons on coats and jackets often have a thread shank to make them stand away from the fabric. Insert a straight pin or sewing machine needle under the center slit of the foot from the front, to add space for making the shank. Sew over the pin or needle. To create a thread shank, pull thread to the back side of the button and wind the thread around the stitches. Tie the thread ends securely.

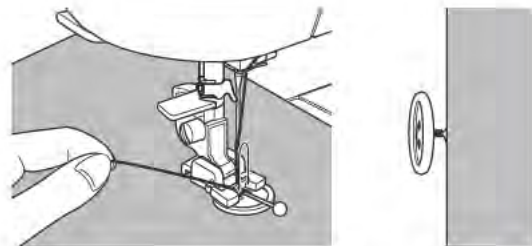

SEWING

INSERTING ZIPPERS

Centered Insertion

No. 0 Straight stitch (center needle position)
Zipper Foot (E)

 *Changing needle position in the wrong direction when the Zipper Foot is attached could cause the needle to hit the presser foot, which could break the needle or damage the machine. If adjusting the needle position make sure the needle moves away from the center of the Zipper Foot. Before sewing, turn the handwheel toward you very slowly, making sure the needle does not hit the Zipper Foot.*

1. Baste the zipper opening to the seam line.
 - a: Straight stitch
 - b: End of opening
 - c: Basting
 - d: Wrong side of fabric
2. Press open the seam allowance. Place the open zipper face down on the seam allowance with the teeth against the seam line. Baste the zipper tape.
3. Attach the Zipper Foot. Attach the left side of the presser foot pin to the presser foot holder when sewing the right side of the zipper, and right side of the presser foot pin to the holder when sewing the left side of the zipper.
4. Sewing on the right side of the fabric, stitch the left side of the zipper from bottom to top.
5. Stitch across the lower end and right side of zipper. Remove the basting and press.

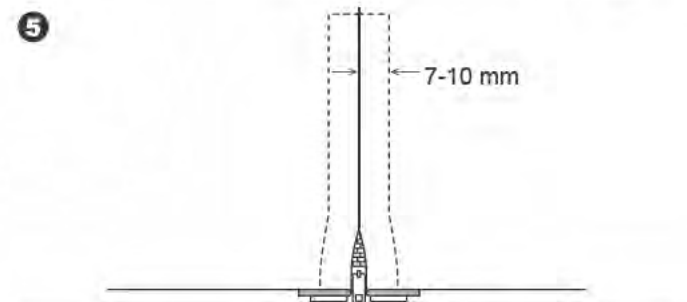
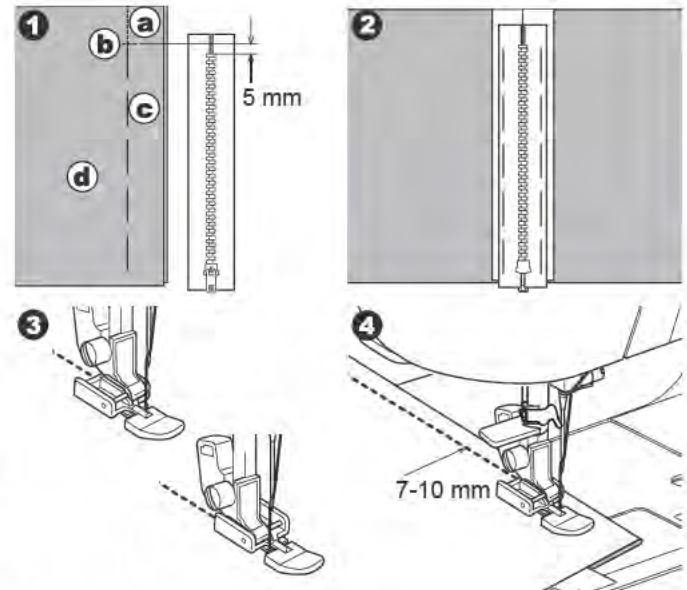
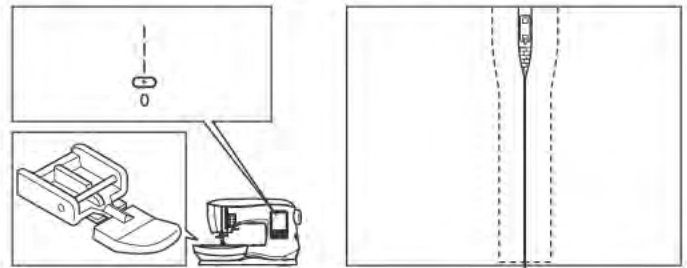

Lapped Insertion

No. 0 Straight stitch (center needle position)
Zipper Foot (E)

 *Changing needle position in the wrong direction when the Zipper Foot is attached could cause the needle to hit the presser foot, which could break the needle or damage the machine. If adjusting the needle position make sure the needle moves away from the center of the Zipper Foot. Before sewing, turn the handwheel toward you very slowly, making sure the needle does not hit the Zipper Foot.*

1. Baste the zipper opening to the seam line.
 - a: Straight stitch
 - b: End of opening
 - c: Basting
 - d: Wrong side of fabric
2. Fold back to the left seam allowance. Turn under the right seam allowance to form 3 mm (1/8") fold.

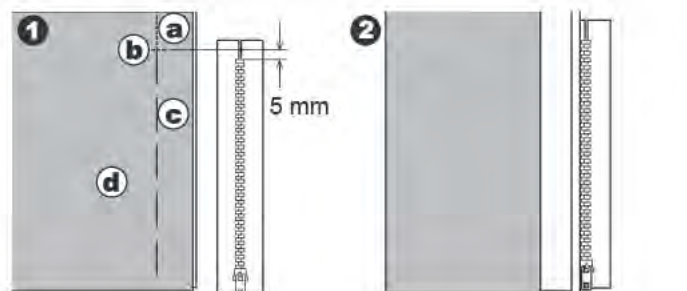
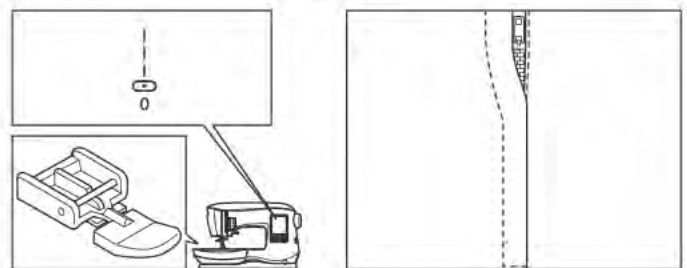

3. Attach the Zipper Foot.
Attach the left side of the presser foot pin to the presser foot holder when sewing the right side of the zipper, and right side of the presser foot pin to the holder when sewing the left side of the zipper.
4. Stitch the left side of zipper from bottom to top.
5. Turn the fabric right side out. Stitch across the lower end and right side of the zipper.
6. Stop stitching with the needle down in the fabric when the Zipper Foot reaches the zipper tab, about 5 cm (2") from the top of the zipper.

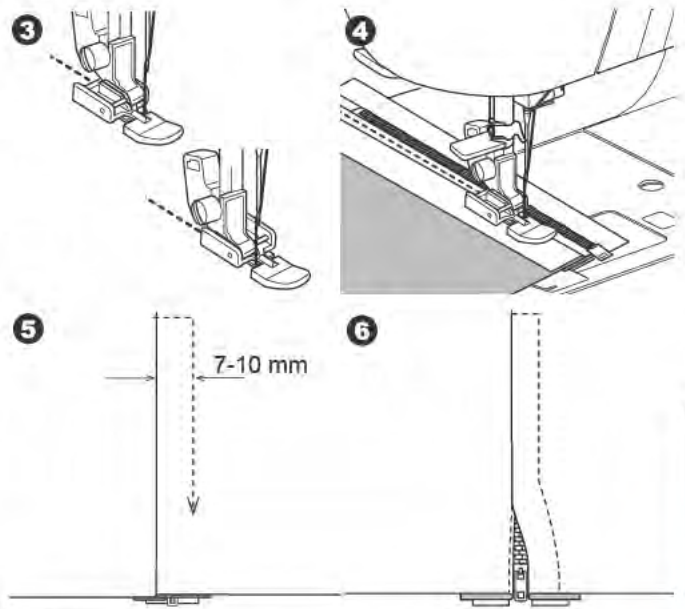

To Stitch around the Zipper Tab:

1. Stop stitching before you reach the zipper tab.
2. Lower the needle into fabric.
3. Raise the presser foot and slide the zipper tab backwards to clear the Zipper Foot.
4. Lower the presser foot and continue stitching.
5. Remove the basting stitches.

a. Zipper tab

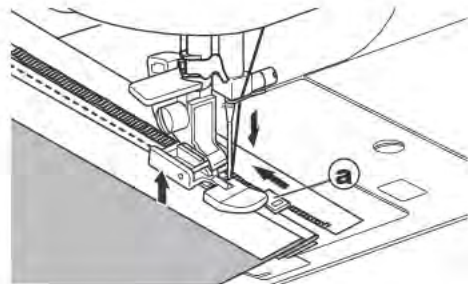

QUILTING

A quilt consists of three layers: The topper, batting, and backing fabric. The top layer is formed by shaped pieces of fabrics joined together, creating the quilt topper.

No. 0 Straight stitch (center needle position)

No. 160 Hand look quilting stitch

Straight stitch / Patchwork Quilting Foot

Quilting guide

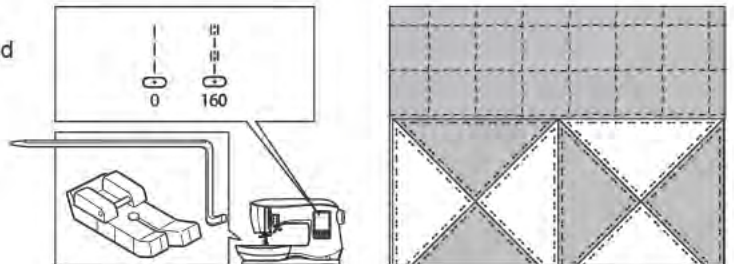

! To prevent accidents, do not change the needle position. Changing needle position could cause the needle hit the presser foot, which could break the needle or damage the machine.

Joining the Pieces of Fabric

Join the pieces of fabric using pattern No. 0 with a seam allowance of 1/4 inch (6.3 mm).

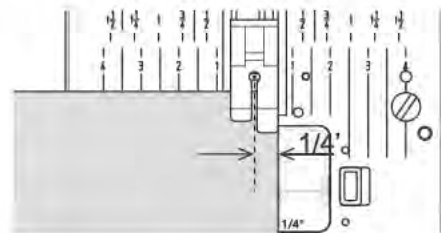

Quilting

Sew three layers of material (topper, batting, backing). Use quilting guide to sew successive rows. Insert quilting guide into the hole of presser foot holder and set the spacing as desired.

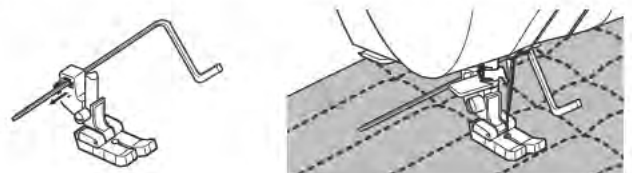

Hand Look Quilting Stitch (No. 160)

Use invisible nylon sewing thread or very lightweight thread that matches or blends well with the fabric on top. Place thread that contrasts to the color of the fabric on the bobbin. Set the upper tension to maximum or near maximum. When you sew, bobbin thread will pull to the top and give the appearance of a traditional hand quilting stitch. Adjust the thread tension and stitch length as desired for the look you want to achieve for your project.



AUTOMATIC BAR-TACK AND DARNING

You can sew automatic bar-tack and darning using the Buttonhole Foot.

No. 16 Bar-tack, to reinforce areas that will be subject to strain, such as pocket corners.

No. 17 Darning, mending and other applications.

Buttonhole Foot

1. Adjust slide on base of Buttonhole Foot according to the length of the bar-tack or darning to be sewn.
a= Length of bar-tack or darning
2. Pass upper thread through the hole of Buttonhole Foot and bring upper thread to the left.

3. Position fabric under presser foot so that the starting point is on the thick area.
Lower the foot.
 - b. When sewing the bar-tack on the edge of thick fabric, such as a pocket, place a cardboard or fabric piece of the same thickness beside the fabric to help keep the foot level as you sew.

4. Lower the Buttonhole Lever completely.

NOTE: Machine will not start to sew if Buttonhole Lever is not lowered properly or Buttonhole Foot is not positioned correctly.

5. Hold upper thread lightly and start the machine.

6. Machine will sew bar-tack or darning stitch, as shown. Machine will stop automatically when the pattern is finished.

7. Raise the presser foot to remove the fabric.

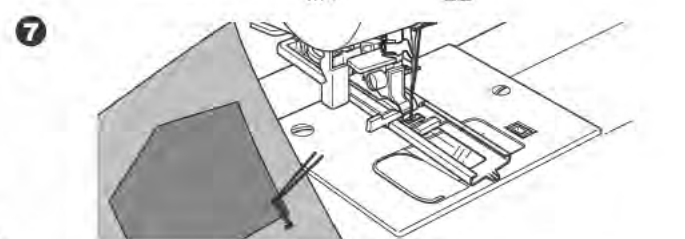
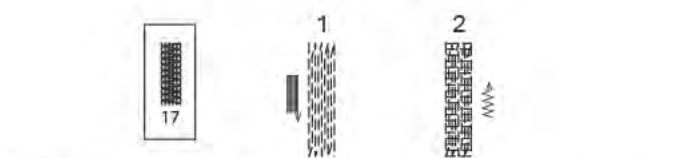
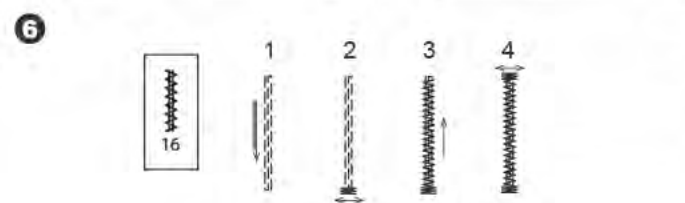
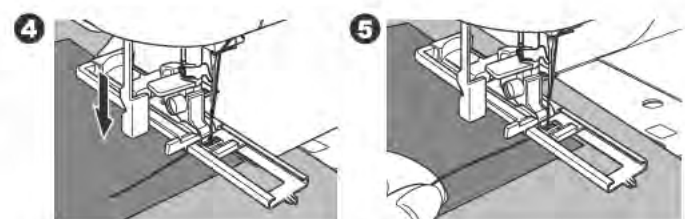
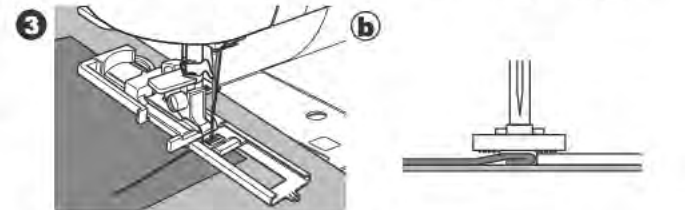
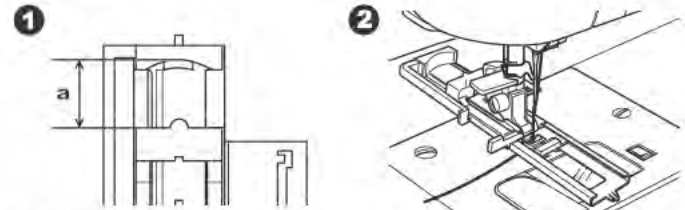
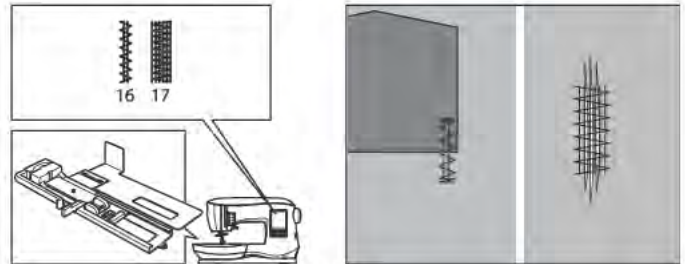

BUTTONHOLE SEWING

Select the buttonhole style you want to sew.
This machine can sew 12 types of buttonholes.

18. Bar-tack buttonhole (wide)
19. Bar-tack buttonhole (narrow)
20. Keyhole buttonhole
21. Keyhole buttonhole with cross bar
22. Tapered keyhole buttonhole
23. Round ended buttonhole (narrow)
24. Round ended buttonhole with cross bar
25. Round end buttonhole (both ends rounded)
26. Decorative buttonhole
27. Stretch buttonhole
28. Heirloom buttonhole
29. Bound buttonhole

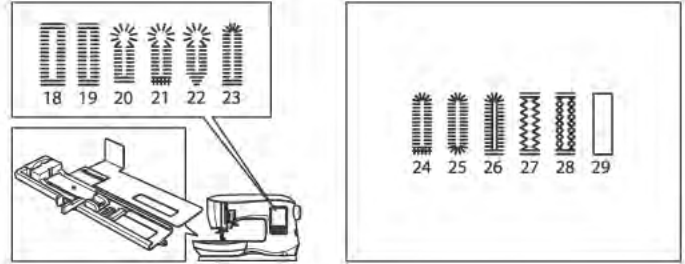

NOTE: Density of the sides of the buttonhole may be adjusted with stitch length control.

1. Mark position and length of buttonhole on fabric.
2. Open the slider on the foot. Set the button on the base of the foot. Adjust the slider to the diameter of the button, so the button fits snugly in the foot.



For buttons with an irregular shape that do not fit snugly in the Buttonhole Foot, remove the button from the base of the foot. Adjust the slide on the base to the diameter of the button, plus the thickness of the button.

$a = \text{Length of button} + \text{thickness}$

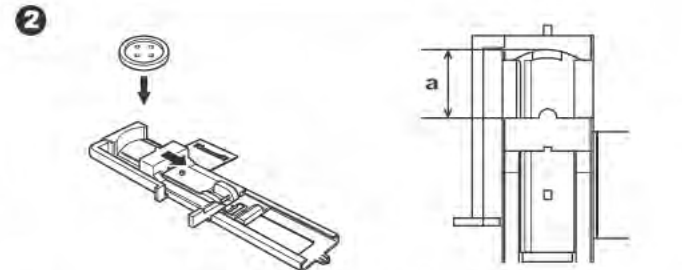

3. Pass upper thread through the hole of Buttonhole Foot and bring upper thread to the left.
4. Position fabric under presser foot so that the center line mark is in the center of the Buttonhole Foot. Lower the foot while pulling the frame of the Buttonhole Foot towards you.

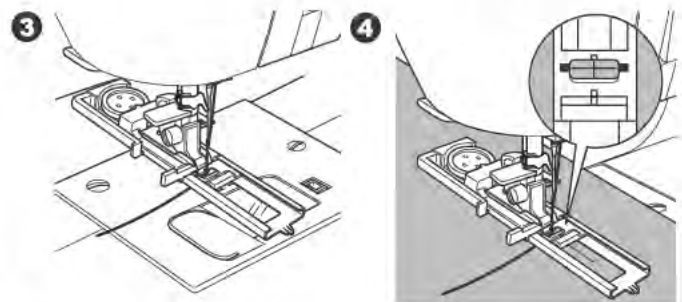

NOTE: It is suggested that you use interfacing on the backside of the fabric.

5. Lower the buttonhole lever completely.
NOTE: Machine will not start to sew if buttonhole lever is not lowered properly or frame of Buttonhole Foot is not positioned all the way forward.

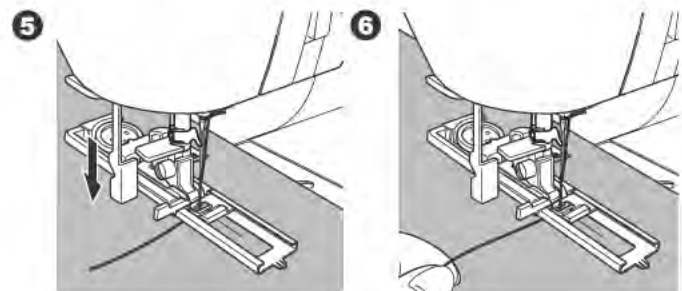

6. Hold upper thread lightly and start the machine.

7. Machine will sew the buttonhole in the order as shown and stop automatically after sewing.

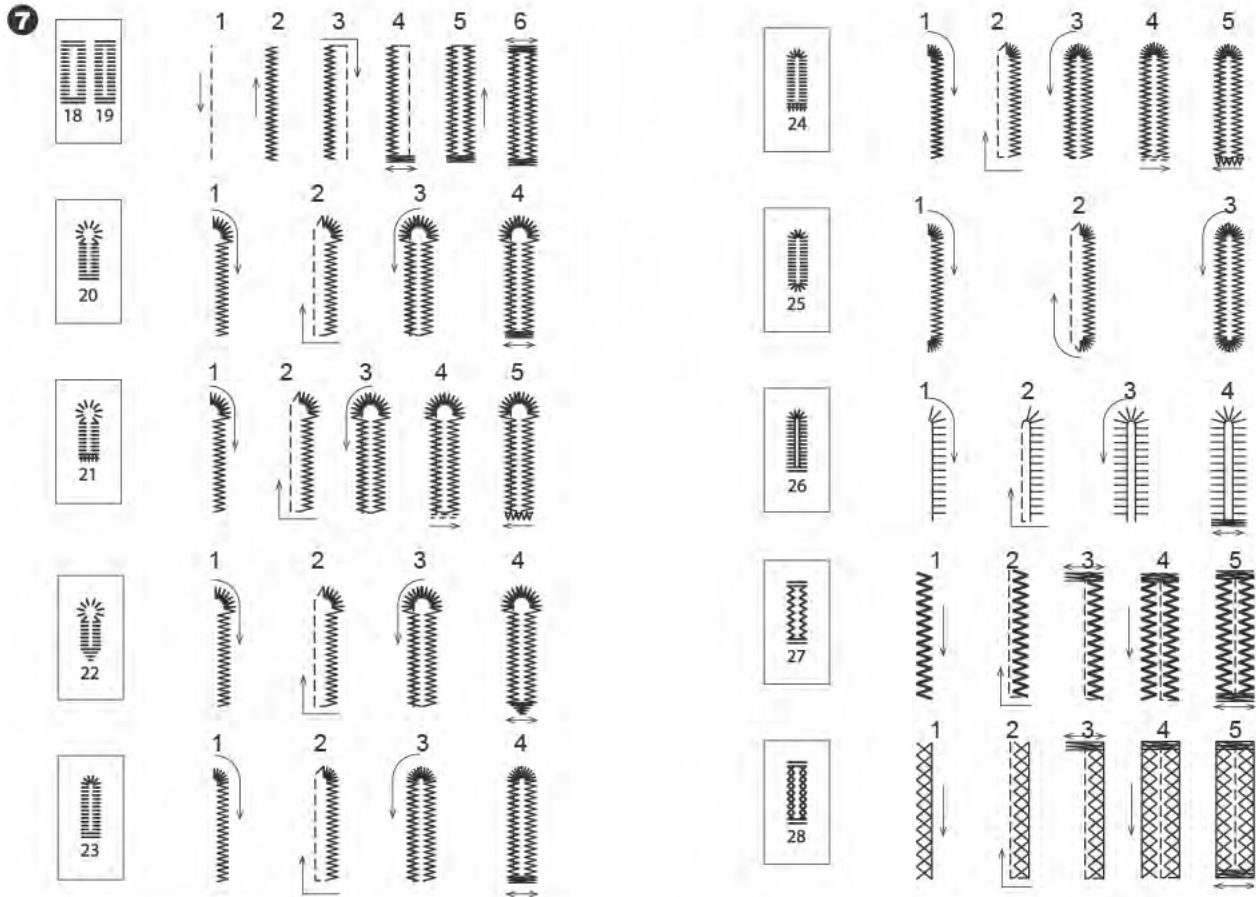

8. Raise the presser foot to remove the fabric.
9. Use a seam ripper to cut open the center of the buttonhole, being careful not to cut into the ends of the buttonhole. It is helpful to place a pin at the end of the buttonhole to serve as a stopper while cutting.

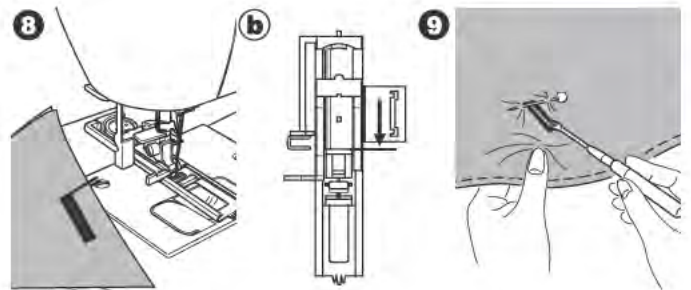

NOTE: For sewing buttonholes on projects such as hard-to-sew fabrics or along the edge of multi-layered garments, install the underplate. Place the fabric between the underplate and Buttonhole Foot.

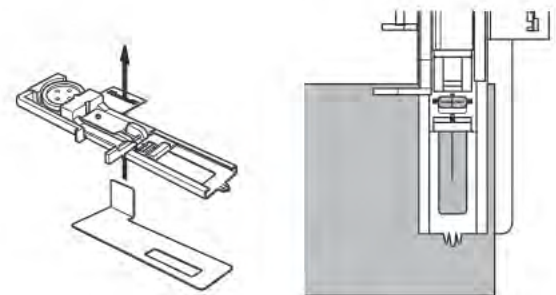

BOUND BUTTONHOLE

A bound buttonhole provides a professional touch to tailored garments like suits, coats and jackets.

29. Bound buttonhole
Buttonhole Foot

1. Cut a patch of fabric 2.5 cm (1") wide, 1 cm (1/3") longer than the finished buttonhole.
Baste a patch so that the center line of patch will align with the center line mark of buttonhole.
 - a. Right side of fabric
 - b. Wrong side of patch
2. Lower the Buttonhole Lever and sew buttonhole. (See previous pages)
Machine will sew the buttonhole in the order as shown and stop automatically after sewing.
3. Raise the presser foot to remove the fabric.
4. Carefully cut through the center of buttonhole to within 3mm of each end. Cut diagonally to each corner as shown. Remove the basting.
5. Draw the patch through the opening to the underside.
6. Turn the fabric and pull the patch through the buttonhole rectangle.
Press the patch.
 - c. Wrong side of fabric
 - d. Right side of patch
7. Turn the patch and press the side seam allowance.
8. Fold each side of the patch to form pleats that meet at the center of the buttonhole and cover the opening. Press the patch.
9. Turn the fabric to the right side and baste along the center of each fold.
 - a. Right side of fabric

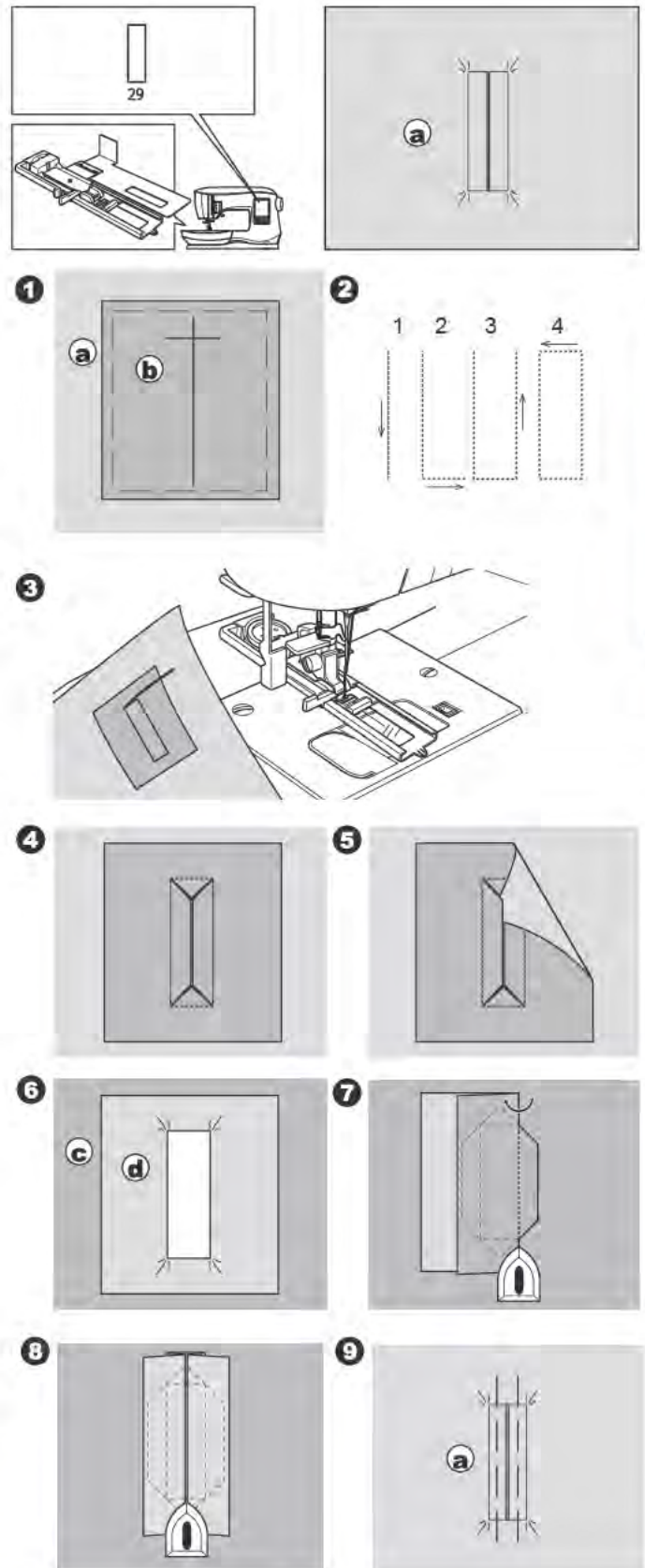

SEWING

10. Fold the fabric and stitch along the seams on each side, just a needle width from the original stitching line. Remove the basting.
 - c. Wrong side of fabric
11. Fold the fabric along the buttonhole end and stitch triangular ends on the original stitching line.

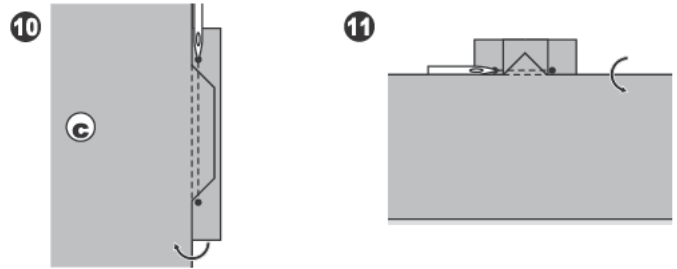

12. Press and trim the patch to within 5 mm (3/16") of the stitching.
 - a. Right side of fabric
 - b. Wrong side of fabric

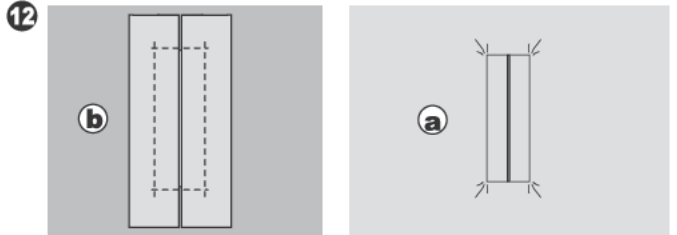

NOTE: When sewing lighter weight fabric, reinforce buttonhole area. Cut a patch of fusible interfacing 3 cm (1 1/4") wider and 2 cm (3/4") longer than the buttonhole. Fuse to wrong side over each buttonhole marking.

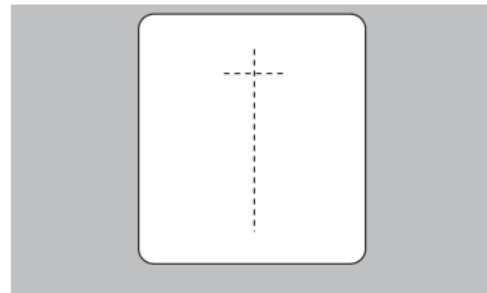

EYELET

This stitch pattern is used for making belt holes and other similar applications.

30 Eyelet
Satin Foot (B)

1. Place the fabric under the presser foot and lower the presser foot. Start the machine. Machine will sew the eyelet and stop automatically.
2. Press the Thread Cutter button and raise the presser foot.

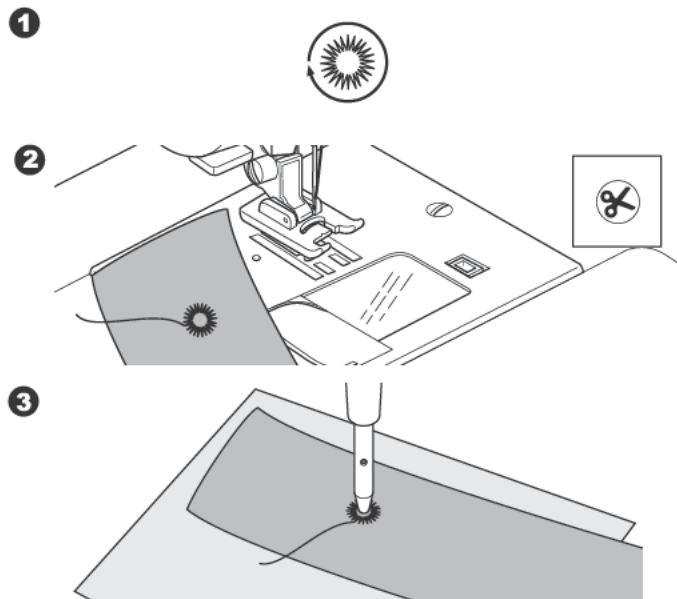
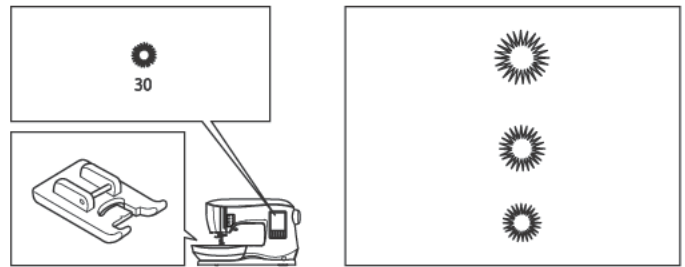

3. Make a hole in the center of the eyelet.

NOTE: Eyelet punch is not provided with this machine.

CONTINUOUS DECORATIVE PATTERN

Use the Satin Foot for continuous decorative stitch patterns. This foot has a groove on the underside to allow satin stitches (or other closely spaced stitches) to feed freely under the foot. No. 38-199
Satin Foot (B)

NOTE: The illustration to the right shows the look of the stitches when sewn continuously on the fabric.

To customize the continuous decorative stitch pattern, you may adjust the length and width of pattern. Experiment with fabric scraps until you achieve the desired length and width.

It is suggested that you use stabilizer on the backside of the fabric. This can help prevent stitches from puckering the fabric.

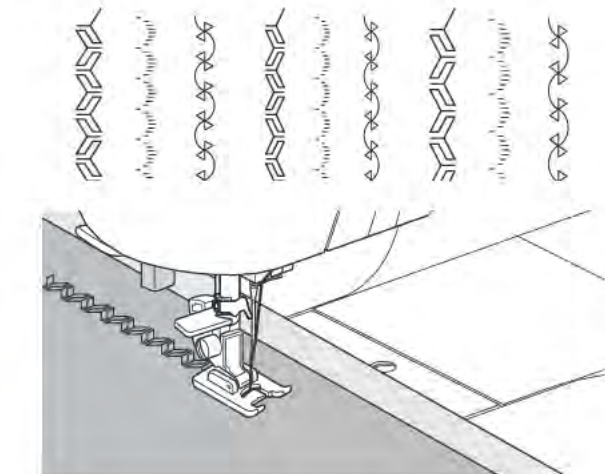
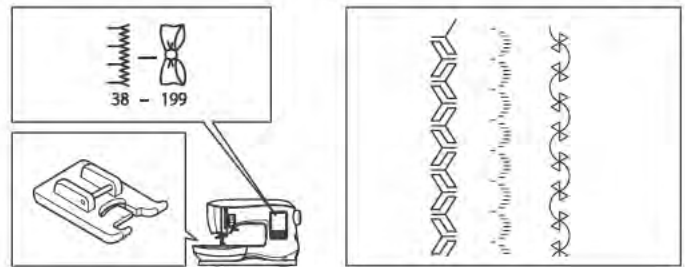

APPLIQUE

No. 162, 163, 164
Open Toe Foot

 To prevent accidents, do not change the stitch width to wider than 5.0. Otherwise, needle could hit the presser foot and break.

1. Set the applique in place on the base fabric with temporary fabric spray adhesive or by using fusible web.
2. Sew with the right side of the stitch following the right edge of the applique as closely as possible.

When sewing sharp angles or curves, bring the needle to its lowest position and raise the presser foot. With the needle down in the fabric, turn the fabric.

NOTE: Applique can also be done with a satin stitch using the Satin Foot (page 24). It may be helpful to place a fabric stabilizer underneath your work, which may help prevent any fabric puckering.

FREE ARM SEWING

By simply taking off the removable storage compartment, you can access the free arm, making it easier to stitch hard-to-reach areas like pant hems, sleeve cuffs and children's clothing.

NOTE: Refer to page 8 for taking off the removable storage compartment.

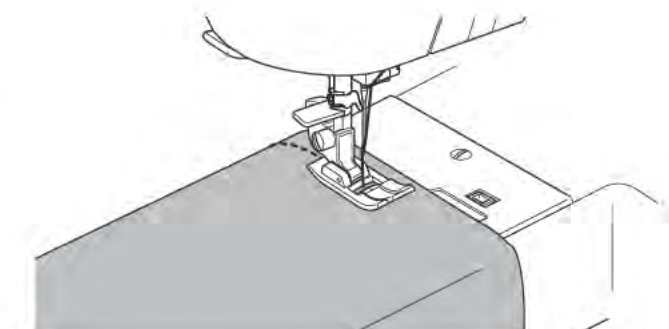
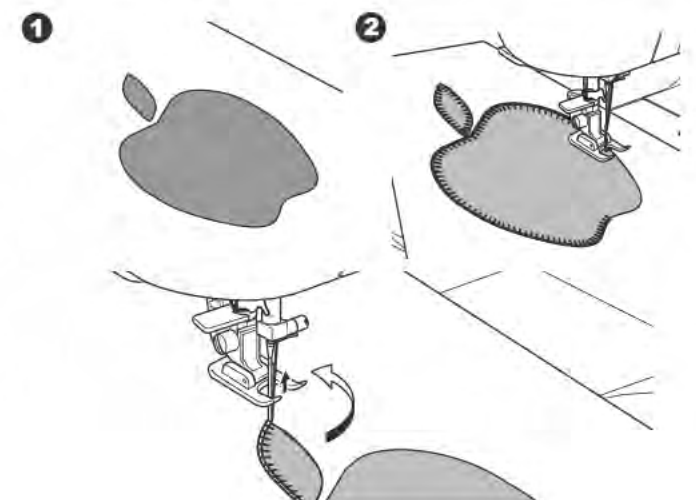
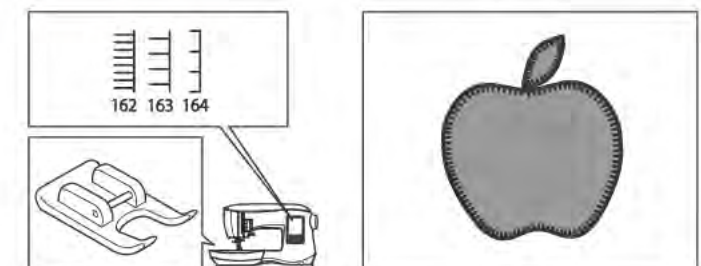

TWIN NEEDLE SEWING

Interesting effects can be produced by sewing decorative stitches using a twin needle. Try using two different colors of thread for even more variety. Always make a test sample first to help you determine the best settings for the stitch you are sewing.

NOTE: The illustration to the right shows an example of the look of the stitches when sewn with twin needle. A twin needle is not provided with this machine.

All patterns except No. 11, 16-30 may be sewn with a twin needle.

All-Purpose Foot (A) or Satin Foot (B)

1. Remove the single needle and insert twin needle.
2. Thread the first thread as usual, following threading route.
3. Thread the left needle eye by hand from front to back.

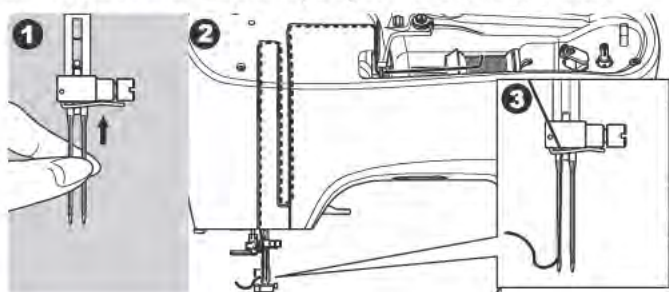

4. Push the auxiliary spool pin with felt pad into the hole.

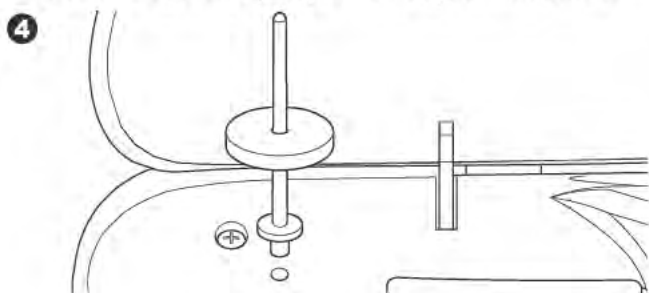

5. Place second spool of thread.
6. Hook second thread to the hook from rear opening.
7. Thread the second thread same as first.
8. For better sewing results, do not place the thread into the needle bar thread guide.
9. Thread right needle eye by hand from front to back.

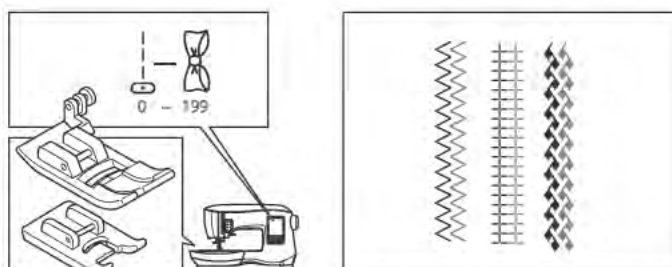
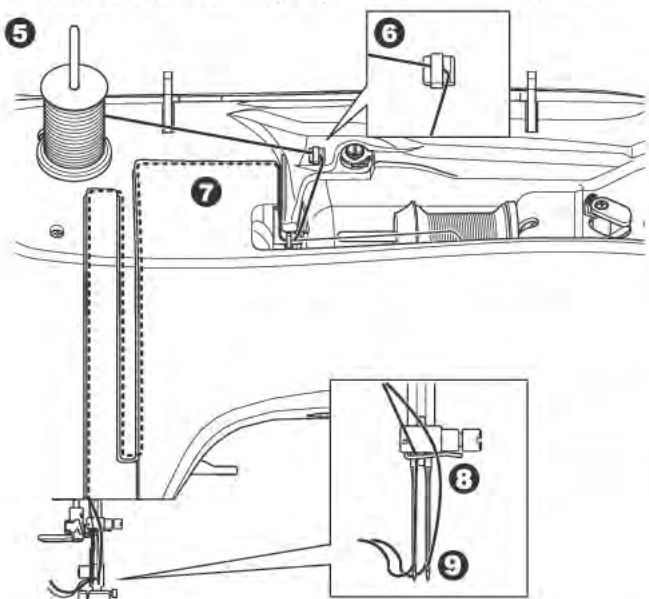

To prevent accidents:

- a. Use only SINGER® branded twin needles for this machine. Other needles may break.
- b. The needle threader cannot be used. Thread each needle eye manually.

10. Press the Setting button.

11. Set the twin needle width to be used by pressing the + or - button.



Make sure to set the twin needle width correctly, or the needle may hit the needle plate and break.

12. Press the Setting button again and select the pattern you desire.

Twin needle icon will appear on screen and the stitch width will be reduced automatically.

13. Always test the selected stitch by first turning the handwheel toward you slowly, to ensure that the swing of the needle does not hit the sides of the foot.

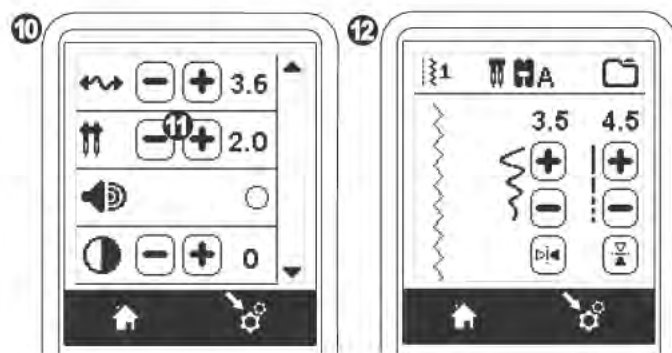

14. Sew the stitches.

Twin needle mode will remain until you change the setting to "-.-". When the twin needle mode has been set back to "-.-", the twin needle icon will disappear from the main screen.

NOTE: Twin needle sewing may be also used with sequencing by setting to twin needle mode.

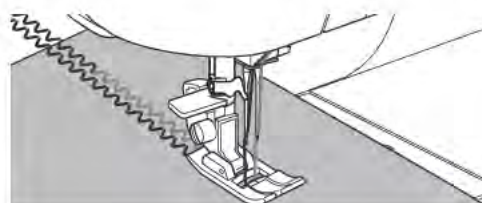

SEQUENCE SEWING

You can combine stitch patterns and letter stitches into a sequence. There are 2 memories for storing stitch sequences. Each stitch sequence can contain up to 40 characters. To enter the sequence mode, press the Sequence button at the home screen. LCD will show the Sequence Screen.

Selecting Stitch Patterns

1. Select the desired stitch patterns in the same manner as that used for normal sewing. (See page 14 for information on selecting stitch patterns)
The selected patterns will display at the top left side of the LCD screen.
2. After selecting a pattern, use the same procedure to select the next stitch pattern. The selected pattern will be added, and it will display on the left side of the LCD screen below the previously selected pattern.

NOTE: Some patterns may not be combined into the sequence. If you select a pattern that cannot be combined, a message will appear on screen to alert you of this. Press the "✓" button.

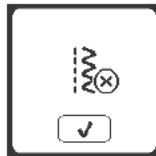

Selecting Letter Stitches

1. To enter a letter stitch into the sequence, press the letter button on the LCD screen, which is indicated by a lower case 'a', as shown below.
The letter style selecting screen will appear.
2. Press the left button for the Block font, press the right button for the Cyrillic font. Selected button will be highlighted.
3. Press the "✓" button.
Uppercase letter of selected style will appear.
4. Press the desired letter directly. Press the character tabs (located at the bottom of the LCD screen) to change lower case, numbers, etc.
 - a. Uppercase letters
 - b. Lowercase letters
 - c. Numeric letters and special letters
5. Selected letters will appear on the top line of the LCD screen.
6. The Arrow buttons on top line will move the cursor.
7. To insert the letter, move the cursor to the inserting point and select letter.
To delete the letter, move the cursor to the right side of the letter to be deleted, then press the Delete button (d).
To change the letter style, press the Style button (e).
8. When sequencing of letters is completed, press the "✓" button.
The Sequence Screen will appear again.

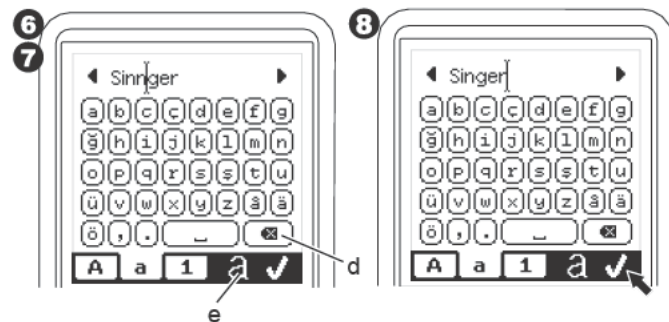
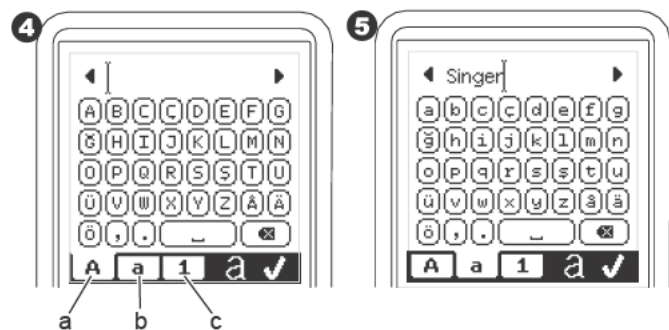
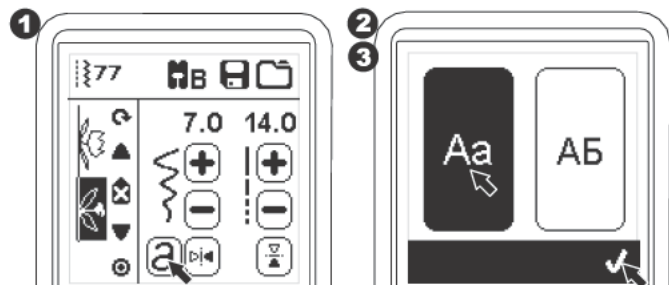
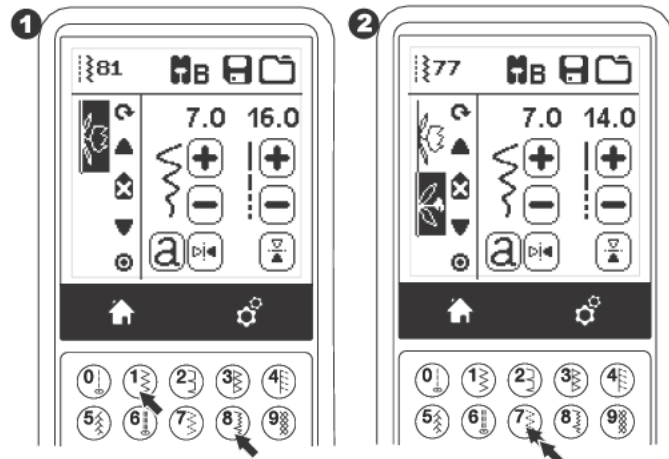
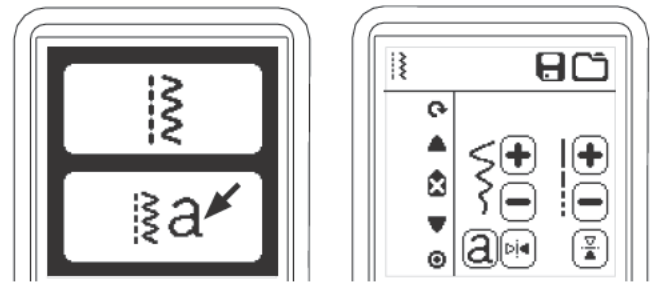

When you return to the Sequence Screen, the last entered letter will be shown on the left side of the LCD screen.

NOTE:

1. If a letter is selected, which has a different base line (like "j" or "g"), the width and length of other letters will be adjusted to proportion automatically.
2. The sequence can contain a maximum of 40 patterns and letters. Message will appear when you reach the limit. Press the "✓" button.

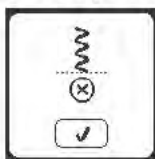

Shifting the Cursor (Highlight)

The cursor position is the highlighted pattern or letter. By pressing the Cursor buttons (a, b), cursor will shift up or down.

The cursor is used to check selected patterns, insert patterns, delete patterns or edit each pattern as described below.

NOTE: When the cursor is shifted to the top of sequence, it will disappear. (c)

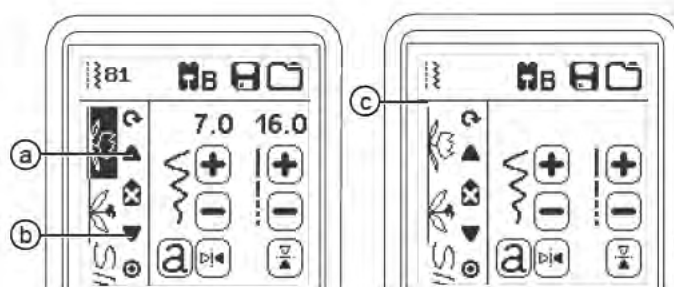

Checking Selected Patterns and Letters

As the length of the sequence increases, patterns and letters will disappear from view on screen.

You can check patterns and letters by moving the cursor upward or downward using the cursor buttons.

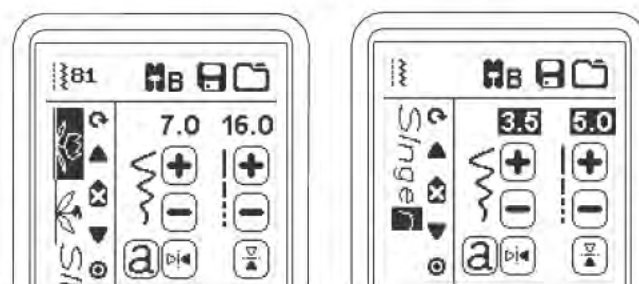

Inserting Pattern or Letter

Machine will insert a pattern or letter after the highlighted pattern or letter.

Shift the cursor to highlight the pattern just before the desired position.

To insert a pattern, select pattern number.

To insert a letter, press the Letter button and select or edit letter as described on the previous page.

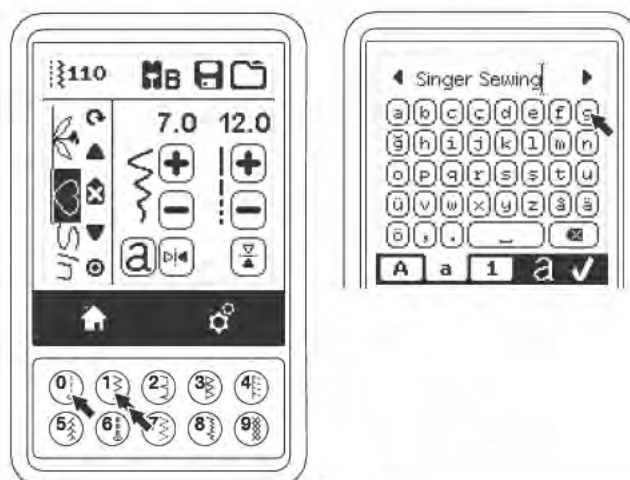

Deleting Pattern or Letter

1. Shift the cursor to the pattern or letter you want to delete.
2. Press the Delete button (d) quickly (less than 0.5 sec.). Machine will delete the pattern or letter and cursor will shift to next pattern or letter. (If it was last pattern or letter, cursor will shift to previous pattern or letter.)
3. If you want to delete all patterns and letters, press and hold the Delete button 0.5 sec. or shift the cursor to the top of sequence and press the Delete button.

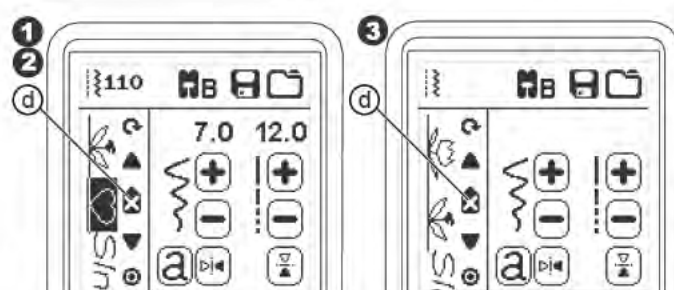
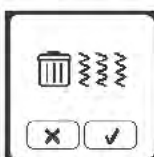

When deleting all patterns, a pop up will appear, press the "✓" button. Machine will delete all selected patterns and letters. To cancel, press the "X" button.

How to Edit a Letter in a Sequence

1. Shift the cursor to the letter you want to edit.
2. Press the Letter button.
The Letter Style Selecting Screen will appear.
3. Select letter style and press the "✓" button.
The Letter Sequence Screen will appear.
4. Edit the letter as described on the previous page.

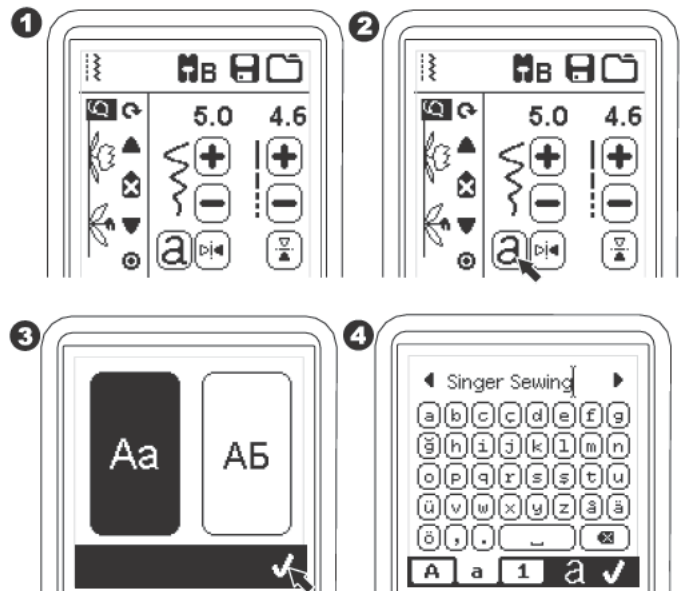

Adjusting Each Pattern or Letter in a Sequence

You can change the settings (stitch width/length, mirror/reverse) of each stitch pattern.

1. Shift the cursor to the pattern you want to edit.
2. Change the setting as normal setting. (Page 14)

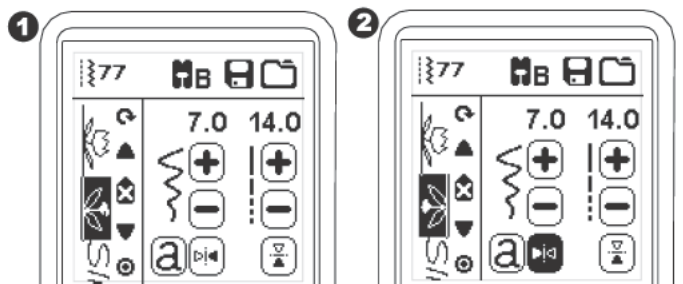

Saving Sequence

You can save stitch sequences into memory. There are two separate memory folders for saving stitch sequences. Memorized sequences remain in the memory if you turn off the machine.

To Memorize or Save a Sequence

1. Press the Memory button after you have selected patterns or letters.
2. Select one of the two memories by pressing directly. (To cancel, press "X" button)

NOTE: If the selected folder already has a memorized sequence in it, a message will appear asking to overwrite the previous sequence or not. To overwrite (deleting previous sequence), press the "✓". To cancel (exit), press the "X". The message will disappear.



3. When the selected memory number is highlighted, press the "✓" button.
4. The Sequence Screen will appear and the folder icon indicate the number of memorized folder.

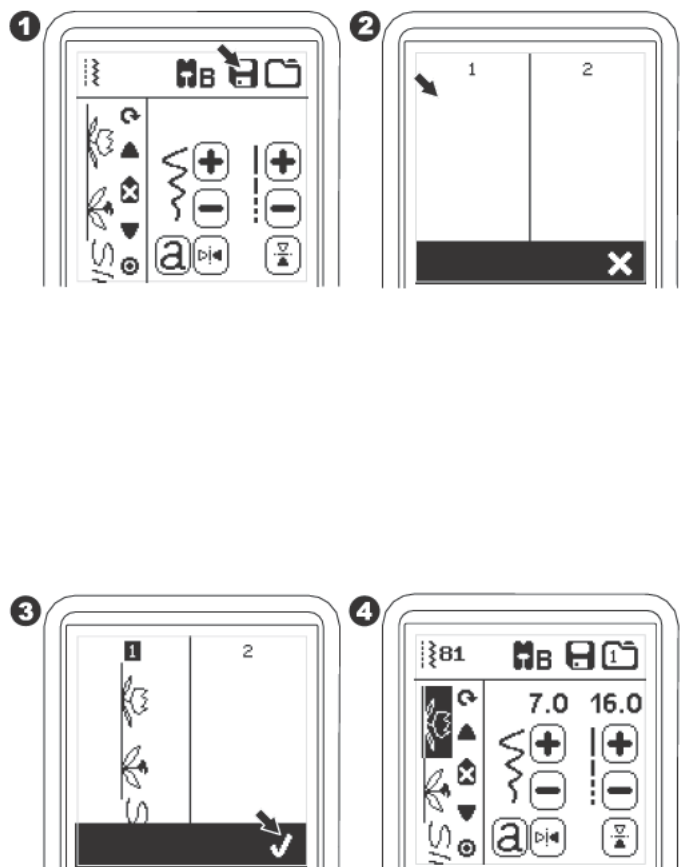

To Recall Memorized Sequence

1. Press the Load button on the Sequence Screen.
2. The memories are indicated by numbers. Press the desired sequence/memory.
3. When the selected file number is highlighted, press the "✓" button.
4. Recalled sequence is shown on the left side of LCD. You can now sew the recalled sequence.

NOTE: If another sequence has been created or loaded before loading from memory, the loaded sequence will be added at the cursor position.

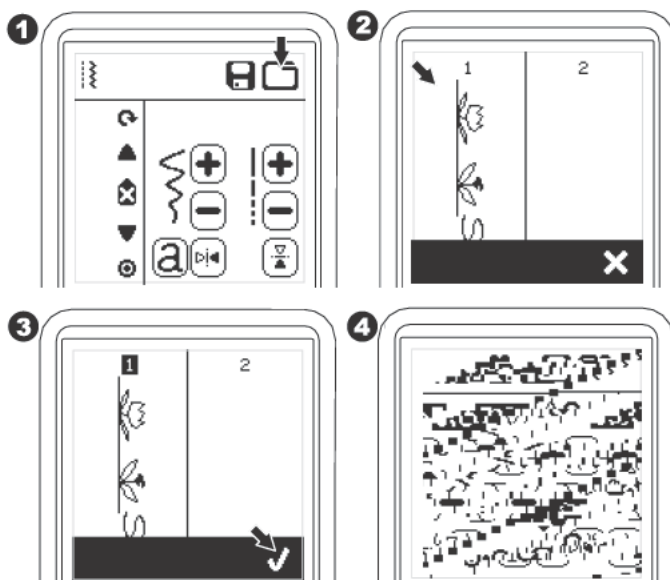

Sew the Sequence

After selecting stitches for a sequence, the sequence will sew repeatedly.

1. Attach the Satin Foot when sewing decorative & letter stitches.
2. Lower the presser foot and start sewing. Machine will start sewing from first entered pattern, and sew the sequence repeatedly.

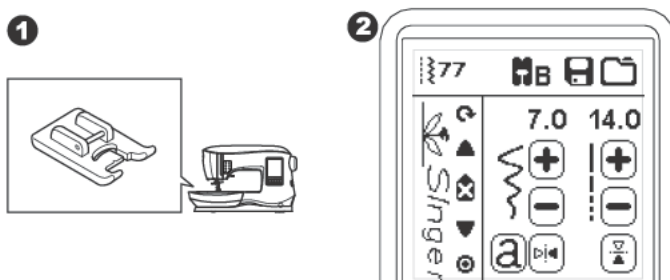

NOTE: By pressing the Thread Cutter button while sewing, machine will stop at the end of sequence and cut threads.

Single Sequence Mode

By pressing the Single Sequence button, the icon will change to a circle and activate the single sequence mode. This mode has two functions.

1. Adjustments as one stitch pattern: The value of stitch length and width are now common for all stitch patterns in the sequence. You can change the length/width and mirror/reverse of all stitches as one stitch pattern.
2. Sewing one single time: The stitch sequence will sew one time and then stop at the end of the sequence.

NOTE: In this mode, the Delete button is not activated. Press the Single Sequence button again to activate.

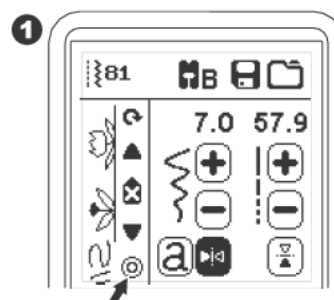

Sewing Sequence from the Beginning

Whenever pressing the Restart button, machine will start sewing sequence from beginning.



Raise the Needle

If the needle is in lowered position and need to be raised before function can be executed, this pop-up message is shown. Raise the needle and press the “✓” button to close the pop-up message.

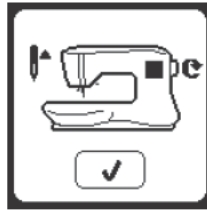

Machine Set for Twin Needle

This pop-up message will appear when Twin Needle program is activated. Check the needle and press the “✓” button to continue.

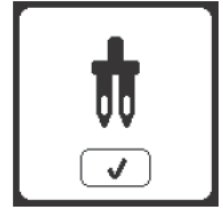

Raise the Presser Foot

This pop-up will appear when the function has chosen that the presser foot must be up position. Press the “✓” button and raise the presser foot lifter.



This Stitch Cannot Be Sewn with Twin Needle

This message will appear when a stitch that cannot be used with twin needle, is selected. Press the “✓” button and select another pattern or reset the twin needle program.

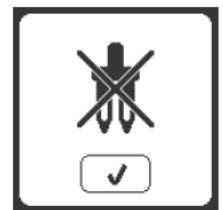

Lower the Presser Foot

This pop-up will appear when you start the sewing without lowering the presser foot. Press the “✓” button and lower the presser foot lifter to start to sew.



Stitch Width Limited for Twin Needle

This message will appear when stitch width is adjusted to the limit. Press the “✓” button to continue.

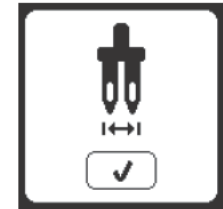

Calibration Failed

If calibration has not completed correctly, pop-up message will appear. Press the “✓” button and retry the calibration.

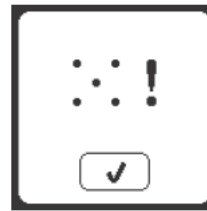

Lower the Feed Teeth Lever

When sewing on a button, this pop-up will appear. Lower the feed teeth lever and press the “✓” button to continue.

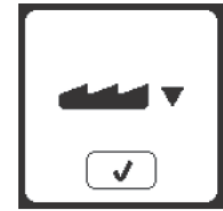

Thread Jam

If upper or bobbin thread is jammed under the needle plate, machine will stop and pop-up this message. Remove the needle plate (see page 45) Remove the thread jam and reset needle plate. Press the “✓” button.



This Stitch Cannot be Combined

Some patterns may not be combined into the sequence. If you select a pattern that cannot be combined, a message will appear on screen to alert you of this. Press the “✓” button.

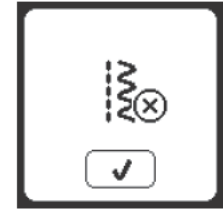

Main Motor Overload

If you are sewing on very heavy fabric or if the machine is blocked when sewing, the main motor can get overloaded and the machine will stop sewing. The pop-up message will close when the main motor and power supply are secure.



Program Too Long to Add More Stitches

The sequence can contain a maximum of 40 patterns and letters. Message will appear when you come to the limit. Press the “✓” button.

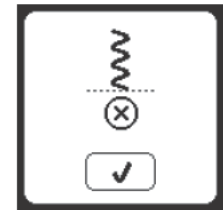

Delete Program

When deleting all patterns, a pop up will appear, press the “✓” button. Machine will delete all selected patterns and letters. To cancel, press the “X” button.



Overwrite

If the selected folder already has a memorized sequence in it, a message will appear asking to overwrite the previous sequence or not. To overwrite (deleting previous sequence), press the “✓”. To cancel (exit), press the “X”. The message will disappear.

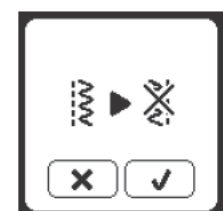

 To reduce the risk of electric shock, disconnect the power line plug from the electric outlet before carrying out any maintenance.

CLEANING

If lint and bits of thread accumulate in the hook, this will interfere with the smooth operation of the machine. Check regularly and clean the stitching mechanism as needed.

NOTE:

- * An LED lamp is used to illuminate the stitching area. It does not require replacement. In the unlikely event it does not light up, go to www.singer.com for more information about machine service.
- * There is no need to lubricate this machine.

Bobbin Holder

Remove the bobbin cover and bobbin.
Clean the bobbin holder with a brush.

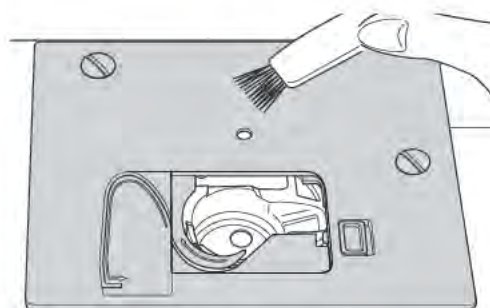

Hook Race and Feed Teeth

1. Remove the needle, presser foot and holder. Remove the bobbin cover and bobbin. Remove the screws holding the needle plate.
2. Remove the needle plate by lifting up the right side of the plate.

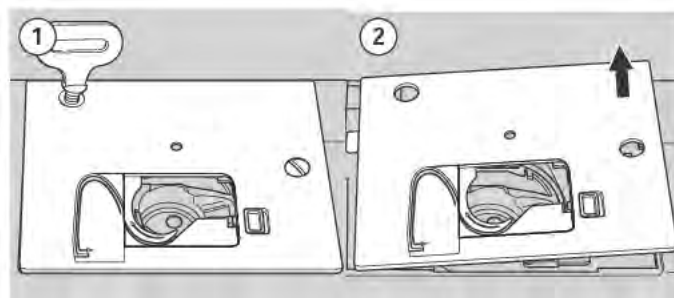

3. Lift up the bobbin holder and remove it.

 To prevent accidents, do not touch the thread cutter unit (a).

4. Clean the hook race, feed teeth and bobbin holder with a brush. Also clean them, using a soft, dry cloth.

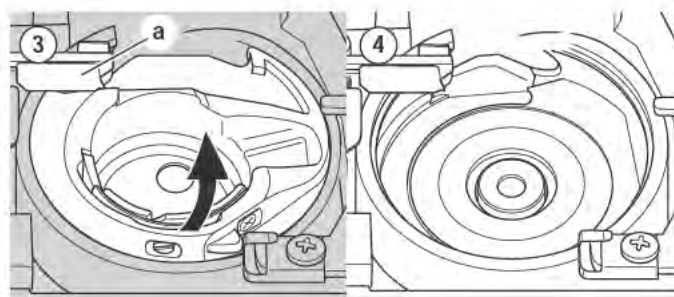

5. Replace the bobbin holder into the hook race so that the tip (b) fits to the stopper (c) as shown.
6. Replace the needle plate inserting the hook into the machine. Replace the screws and tighten.

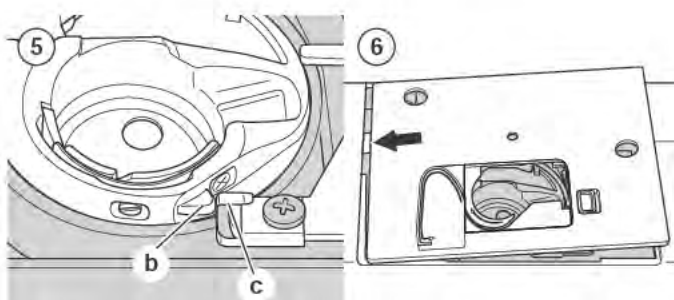

PROBLEM	CAUSE	CORRECTION	Page
Upper thread breaks	Machine not properly threaded.	Re-thread machine.	19
	Thread entwined around bobbin.	Remove entwined thread and re-thread bobbin.	18
	Needle inserted incorrectly.	Re-insert needle.	9
	Thread tension too tight.	Readjust thread tension.	15
	Thread of incorrect size or poor quality.	Choose correct thread.	9
Lower thread breaks	Bobbin threaded incorrectly.	Re-thread the bobbin.	18
	Bobbin wound unevenly or too full.	Rewind the bobbin.	17
	Dirt or lint in the bobbin holder.	Clean the holder.	45
Machine skips stitches	Needle inserted incorrectly.	Re-insert needle.	9
	Bent or blunt needle.	Insert new needle.	9
	Incorrect size of needle. (on stretch fabric)	Choose correct size needle for fabric. (use stretch needle)	9
Fabric puckers	Machine not properly threaded.	Re-thread machine.	19
	Bobbin threaded incorrectly.	Re-thread the bobbin.	18
	Blunt needle.	Insert new needle.	9
	Thread tension too tight.	Readjust thread tension.	15
Machine makes loose stitches or loops	Bobbin threaded incorrectly.	Re-thread the bobbin.	18
	Machine not properly threaded.	Re-thread machine.	19
	Tension not adjusted properly.	Readjust thread tension.	15
Stitch pattern is distorted	Presser foot is not suited for the pattern.	Attach correct foot.	8
	Thread tension is not balanced.	Adjust the thread tension.	15
Threader does not thread through needle eye	Needle is not raised to highest position.	Raise the needle.	20
	Needle inserted incorrectly.	Re-insert needle.	9
	Bent needle.	Insert new needle.	9
Machine does not feed properly	Feed teeth are lowered.	Raise the feed teeth.	12
	Stitch length not suitable for fabric.	Adjust stitch length.	14
	Lint and dust accumulated around feed dog.	Clean the feed dog area.	45
Needle breaks	Fabric pulled while sewing.	Do not pull fabric.	21
	Needle is hitting the presser foot.	Select correct foot and pattern.	24-
	Needle inserted incorrectly.	Re-insert needle.	9
	Incorrect size needle or thread for fabric being sewn.	Choose correct size needle and thread.	9
Machine runs with difficulty	Dirt or lint accumulated in the hook race and feed dog.	Remove the needle plate and bobbin holder and clean the hook race.	45
Machine will not run	Cord not plugged into electrical outlet.	Insert plug fully into outlet.	10
	Power switch is not turned on.	Turn on the switch.	10
	Presser foot is not lowered.	Lower the foot.	12



Technical Specification

Rated voltage	100-240V ~50/60Hz
Nominal consumption	55W
Light	LED
Sewing speed	800 rpm maximum
Machine dimensions	
Length (mm)	241
Width (mm)	512
Height (mm)	310
Net weight (kg)	8.4
Foot Control	
Model	C-9001
Rated voltage	DC 15V, max. 3mA

• The technical specifications and this Instruction manual can be changed without prior notice.

MANUAL DE INSTRUCCIONES

C440
C440Q

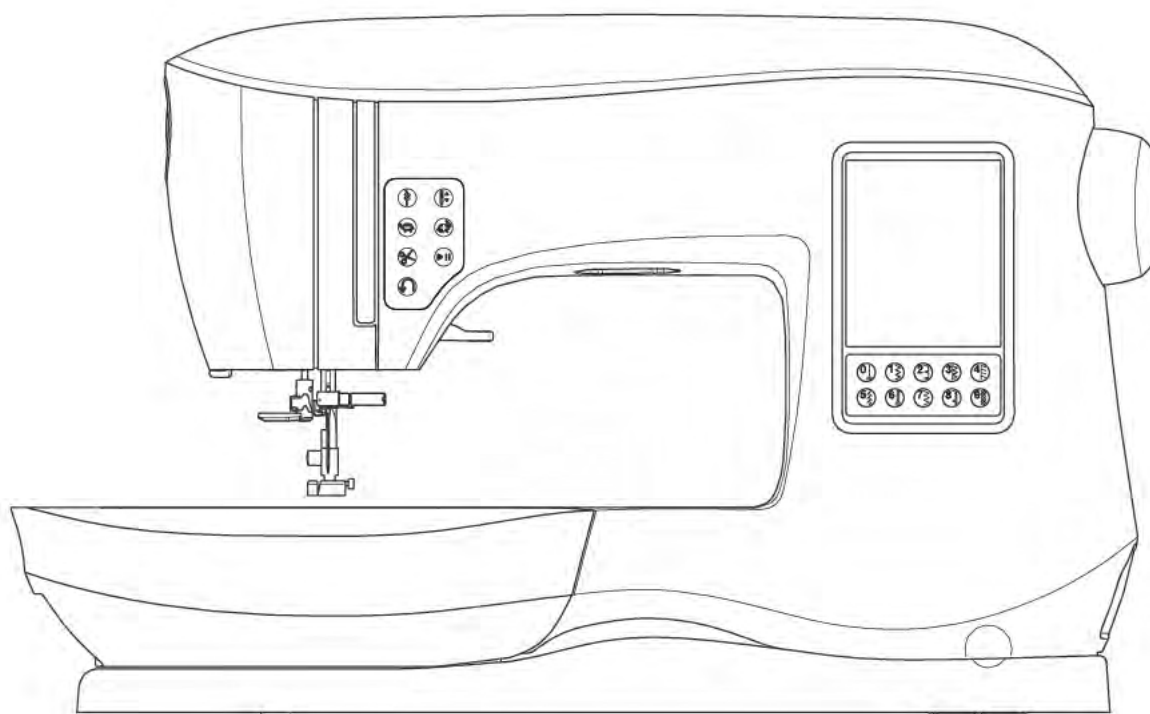

 **SINGER®**



Instrucciones Importantes de Seguridad

Esta máquina de coser doméstica ha sido diseñada de conformidad con las normas IEC/EN 60335-2-28 y UL1594.

INSTRUCCIONES DE SEGURIDAD IMPORTANTES

Cuando utilice un aparato eléctrico, debe respetar siempre las precauciones de seguridad básicas, incluyendo las siguientes:

Lea todas las instrucciones antes de utilizar esta máquina de coser doméstica. Conserve las instrucciones en un lugar adecuado, cerca de la máquina. Asegúrese de que acompañen a la máquina si se la da a un tercero.

PELIGRO

Para reducir el riesgo de descarga eléctrica:

Nunca se debe dejar la máquina de coser desatendida cuando esté enchufada. Desenchufe siempre la máquina de coser inmediatamente después de utilizarla y antes de limpiarla, quitar las tapas, lubricarla o realizar cualquier otro ajuste o mantenimiento mencionado en el manual de instrucciones.

ADVERTENCIA

Para reducir el riesgo de quemaduras, incendio, descarga eléctrica o daños personales:

- No permita que se utilice como un juguete. Deberá prestar especial atención cuando se utilice la máquina cerca de niños.
- Utilice esta máquina de coser únicamente para el uso previsto, tal y como se explica en este manual. Utilice únicamente los accesorios recomendados por el fabricante, según se indica en este manual.
- No utilice nunca la máquina de coser si el cable o el enchufe están dañados, si no funciona adecuadamente, si se ha caído o se ha dañado, o si ha caído al agua. Envíe la máquina de coser al distribuidor autorizado o centro de servicio más cercano para su examen, reparación y ajuste eléctrico o mecánico.
- No utilice la máquina de coser si alguna de las aberturas para el aire está bloqueada. Mantenga las aberturas de ventilación de la máquina de coser y el pedal limpios de hilos, suciedad y trozos de tela sueltos.
- Mantenga los dedos alejados de todas las piezas móviles. Debe poner especial cuidado en las zonas próximas a la aguja de la máquina de coser.
- Utilice siempre la placa de aguja adecuada. Una placa inadecuada puede causar la rotura de la aguja.
- No utilice agujas torcidas.
- No tire de la tela ni la empuje mientras cose. Esto puede desviar la aguja, haciendo que se rompa.
- Use gafas de seguridad.
- Apague la máquina de coser ("0") cuando realice ajustes en la zona de la aguja, como enhebrar la aguja, cambiarla, hacer canilla, cambiar el prensatelas, etc.
- No deje caer ni introduzca objetos en las aberturas.
- No utilice la máquina al aire libre.
- No trabaje con la máquina en lugares donde se usen productos en aerosol (spray) o donde se administre oxígeno.
- Para desconectarla, ponga todos los controles en la posición de apagado ("0") y, a continuación, desenchufe la máquina.
- No la desenchufe tirando del cable. Para desenchufarla, sujete la clavija, no el cable.
- El pedal sirve para manejar la máquina. Evite colocar otros objetos en el pedal.
- No utilice la máquina si está mojada.
- Si la bombilla LED está dañada o rota, debe ser reemplazada por el fabricante o su agente de servicio o una persona igualmente cualificada, para evitar riesgos.

- Si el cable de alimentación conectado con el pedal está dañado, debe ser reemplazado por el fabricante o su agente de servicio o una persona igualmente cualificada, para evitar riesgos.
- Esta máquina de coser está provista de un doble aislamiento. Use exclusivamente piezas de repuesto idénticas. Consulte las instrucciones sobre el mantenimiento de los aparatos provistos de doble aislamiento.

GUARDE ESTAS INSTRUCCIONES

El servicio debe hacerse por un representante de servicio autorizado.

PARA EUROPA SOLAMENTE:

Esta máquina puede ser utilizada por niños de 8 años en adelante y por personas con alguna discapacidad física, sensorial o mental o sin la experiencia y los conocimientos necesarios en el caso de que hayan sido supervisados o recibido instrucciones sobre el uso de la máquina de manera segura y entiendan los peligros que implica. Los niños no deben jugar con la máquina. La limpieza y el mantenimiento del usuario no deben ser realizados por niños sin supervisión. El nivel de ruido en condiciones de funcionamiento normales es inferior a 70 dB.

La máquina solamente se debe usar con un pedal de tipo C-9001 fabricado por CHIEN HUNG TAIWAN Ltd.

FUERA DE EUROPA:

Esta máquina de coser no ha sido diseñada para ser utilizada por personas (incluyendo niños) con alguna discapacidad física, sensorial o mental o sin la experiencia y los conocimientos necesarios, salvo que hayan sido supervisados o recibido instrucciones sobre el uso de la máquina de coser por parte de una persona responsable de su seguridad. Evite que los niños jueguen con la máquina de coser.

El nivel de ruido en condiciones de funcionamiento normales es inferior a 70 dB.

La máquina solamente se debe usar con un pedal de tipo C-9001 fabricado por CHIEN HUNG TAIWAN Ltd.

MANTENIMIENTO DE PRODUCTOS CON DOBLE AISLAMIENTO

Un producto provisto de doble aislamiento incorpora dos sistemas de aislamiento en lugar de la toma a tierra. Los productos con doble aislamiento no incorporan ningún dispositivo de toma a tierra, ni se debe acoplar al mismo ningún dispositivo de toma a tierra. El mantenimiento de un producto con doble aislamiento requiere un gran cuidado y amplios conocimientos del sistema y sólo debe ser realizado por personal de servicio técnico especializado. Las piezas de repuesto de un producto con doble aislamiento deben ser idénticas a las piezas del producto. Los productos con doble aislamiento están marcados con las palabras "DOUBLE INSULATION" o "DOUBLE INSULATED" (DOBLE AISLAMIENTO).

BIENVENIDOS

Bienvenidos a la familia SINGER® y FELICIDADES por la adquisición de su nueva máquina de coser SINGER®.

La marca SINGER® ha sido estándar de calidad en costura por más de 160 años. Diseñamos máquinas para personas que disfrutan la costura, que crean, entusiastas autodidactas a todos niveles. Es importante para nosotros que usted tenga una experiencia en la costura de lo más fácil y exitosa. Proporcionamos un manual de instrucciones con gráficas fáciles de comprender e instrucciones paso a paso. Además puede acceder a asistencia regional en nuestro sitio web www.singer.com.

Estamos listos para ayudar y esperamos que disfrute su nueva máquina de coser SINGER®.
¡Felices Costuras!

AJUSTANDO LA MÁQUINA

Partes Principales	6
Accesorios	7
Compartimiento removible	8
Abrir la charola de accesorios	8
Quitar y colocar el Compartimiento Removible	8
Cambiando el Prensateles	8
Quitando el Sujeta Prensateles	8
Agujas.....	9
Quitando y Colocando la Aguja	9
Tabla de Telas, Hilos y Agujas.....	9
Ajustando la Máquina	10
Desempacando.....	10
Conexión Eléctrica	10
Control de Velocidad.....	10
Funciones del Control de la Máquina.....	11
Botón de Refuerzo con Indicador LED	11
Botón de posición de Aguja Arriba/Abajo con LED	11
Botón de Control de Velocidad	11
Botón Cortador de Hilo con LED	11
Botón Inicio/Paro	11
Botón Reversa	11
Elevador del Prensateles	12
Cortador de Hilo.....	12
Perilla de Presión del Prensateles	12
Tapa	12
Volante	12
Levantar/Bajar los Dientes de Avance	12
Montando la Máquina en el Gabinete.....	12

Preparación para Coser	13
Pantalla de Toque LCD.....	13
Pantalla de Inicio	13
Botón Inicio	13
Modo de Costura	13
Información de Puntada.....	13
Selección de una puntada.....	14
Opciones de Patrón de Puntada	14
Ancho Puntada/Posición de la Aguja.....	14
Largo Puntada/Densidad	14
Ancho Puntada Espejo	14
Largo Puntada Espejo	14
Elongación.....	14
Ajustes de la Máquina.....	15
Botón de Ajuste.....	15
Tensión de Hilo	15
Aguja Doble	16
Señal Audible	16
Contraste de la Pantalla	16
Pantalla de Calibración.....	16
Versión de Software.....	16
Ensartando la Máquina	17
Preparando la Bobina	17
Devanado de la Bobina	17
Insertando la Bobina	18
Ensartando la Aguja	19
Preparación para Ensartar la Máquina	19
Colocando el Carrete de Hilo en el Porta Carrete	19
Ensartando el Hilo Superior	19
Ensartando la Aguja.....	20
Sacando la Bobina.....	20

COSIENDO

Comenzando a Coser	21
Dónde Usar Cada Puntada	21
Comenzando a Coser	22
Inicio y Fin de la Costura	22
Puntada en Reversa	22
Puntada de Refuerzo.....	23
Volteando Esquinas	23
Cosiendo Telas Gruesas.....	23
Cosiendo Áreas Empalmadas	23
Ancho Tolerancia de Costura.....	23
Cosiendo	24
Cosiendo Puntada Recta	24
Puntada Recta	24
Puntada Recta con Puntada de Seguridad	24
Cosiendo Puntada Zig zag	24
Puntada Satin	25
Puntada Doblado Invisible	25
Ribeteado-Sobrehilado	26
Usando el Pie de Ribeteado.....	26
Usando el Pie Multipropósito.....	26
Parches	27
Cosiendo Puntada Elástica	27
Zig zag Multi Puntada	27
Hilvanado	28
Pegando Botones	28
Pegando Cierres	30
Inserción Centrada	30
Inserción Traslapada	30
Coser Alrededor de la Pestaña del Cierre	31
Acolchado	31
Uniando las Piezas de Tela.....	31
Acolchado	31
Puntada de Acolchado de Apariencia Manual	32
Remate y Zurcido Automático	32
Cosiendo Ojales	33
Ojal Unido	35
Ojal	36
Patrón Decorativo Continuo	37
Aplicación	37
Costura a Brazo Libre	37
Costura con Aguja Doble	38

SECUENCIADO

Secuenciado	39
Costura de Secuencia	39
Seleccionando Patrones de Puntada	39
Seleccionando Puntadas de Letras	39
Cambiando el Cursor (Resaltarlo)	40
Revisando Patrones y Letras Seleccionados	40
Insertando Patrón o Letra	40
Borrando Patrón o Letra	40
Ajustando Cada Patrón o Letra en una Secuencia.....	41
Cómo Editar una Letra en una Secuencia	41
Guardando la Secuencia	41
Cosiendo la Secuencia	42
Modo de Secuencia Simple	42
Cosiendo la Secuencia desde el Comienzo	42

MENSAJES EMERGENTES

Mensajes Emergentes	43
----------------------------------	-----------

MANTENIMIENTO

Mantenimiento	44
Limpieza	44
Porta Bobina	44
Caja Bobina e Impelente	44
Consejos Útiles	45
Especificaciones Técnicas	46

1. Placa Frontal
2. Perilla de presión del prensatelas
3. Tapa
4. Palanca tira hilo (interior)
5. Eleva prensatelas
6. Pantalla touch LCD
7. Volante
8. Compartimiento removible
9. Luces LED
10. Botones de selección directa
11. Botón de refuerzo con indicador LED
12. Botón de posición arriba/abajo de aguja con indicador LED
13. Botón de "-" velocidad
14. Botón de "+" velocidad
15. Botón cortador de hilo con indicador LED
16. Botón inicio/paro
17. Botón reversa
18. Interruptor de encendido
19. Conector para el cable de alimentación
20. Conector para el control de velocidad
21. Cortador de hilo
22. Palanca para ojales
23. Guía hilo
24. Palanca ensartador de aguja
25. Palanca liberación del prensatelas
26. Tornillo del prensatelas
27. Sujetador del prensatelas
28. Prensatelas
29. Impelentes
30. Tornillo sujeta aguja
31. Guía hilo aguja
32. Aguja
33. Placa aguja
34. Cubierta de bobina
35. Seguro de cubierta bobina
36. Orificio para porta carrete auxiliar
37. Tabla de patrones de puntada
38. Guía hilo
39. Guía hilo
40. Disco de tensión de devanado de bobina
41. Porta carrete hilo
42. Tope devanador de bobina
43. Eje devanador de bobina
44. Cortador de hilo devanador de bobina
45. Asa
46. Palanca del impelente

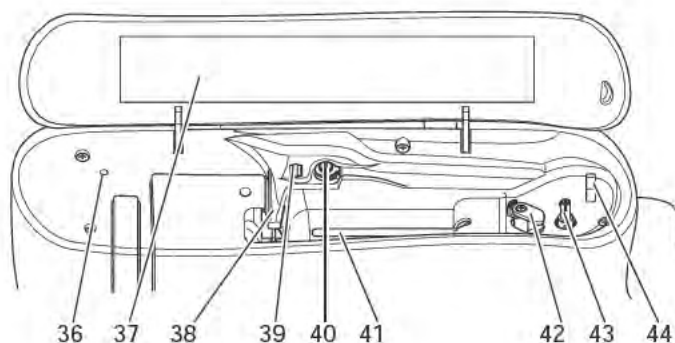
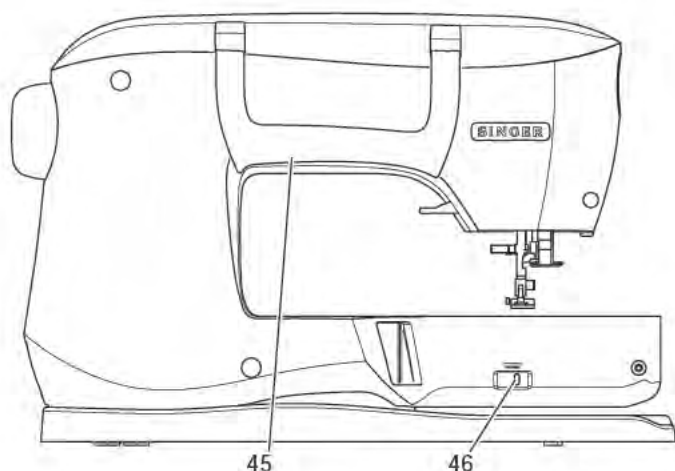
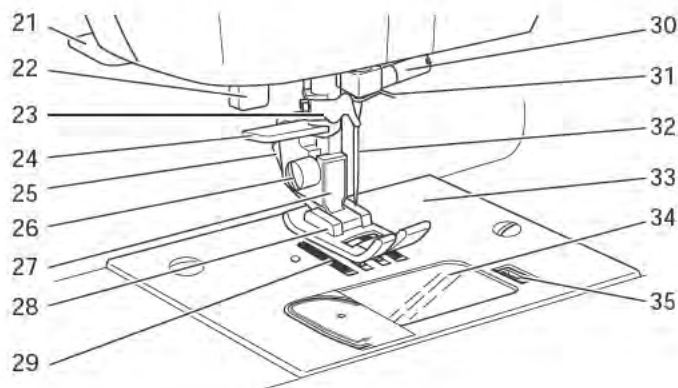
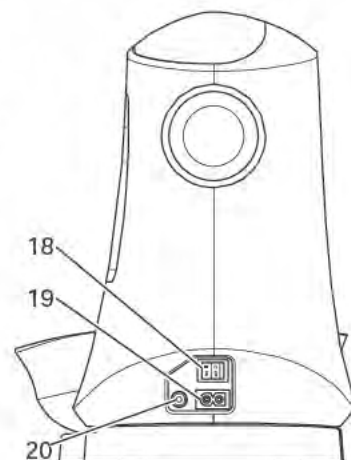
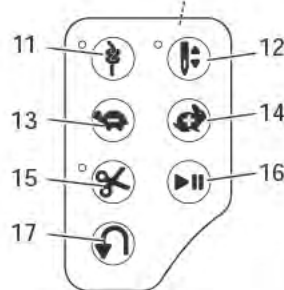
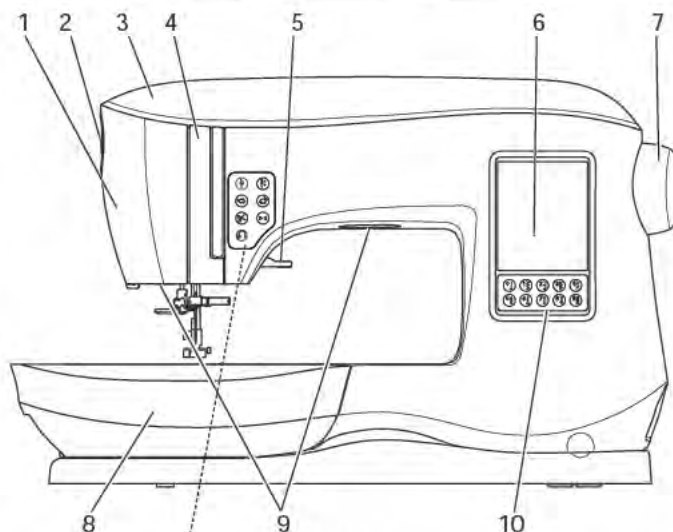

Partes Principales

ES

Los accesorios están guardados en el compartimiento removable.

1. Paquete de agujas
2. 5 bobinas transparentes SINGER® clase 15 (una colocada en la máquina)
3. Descosedor
4. Cepillo
5. Destornillador
6. Porta carrete auxiliar
7. Fielros
8. Destornillador para placa aguja
9. Sujetador carrete, grande
10. Sujetador carrete, pequeño
11. Pie multipropósito (A) (en la máquina)
12. Pie Satín (B)
13. Pie Ribeteado (C)
14. Pie Doblado Invisible (D)
15. Pie Cierres (E)
16. Pie Ojales (F) y Placa inferior
17. Pie Puntada Recta / Parches (G)
18. Pie Pegado de Botones (M)
19. Pie Abierto (N)
20. Guía de Orilla/acolchado
21. Red para hilo
22. Control de velocidad
23. Cable de energía

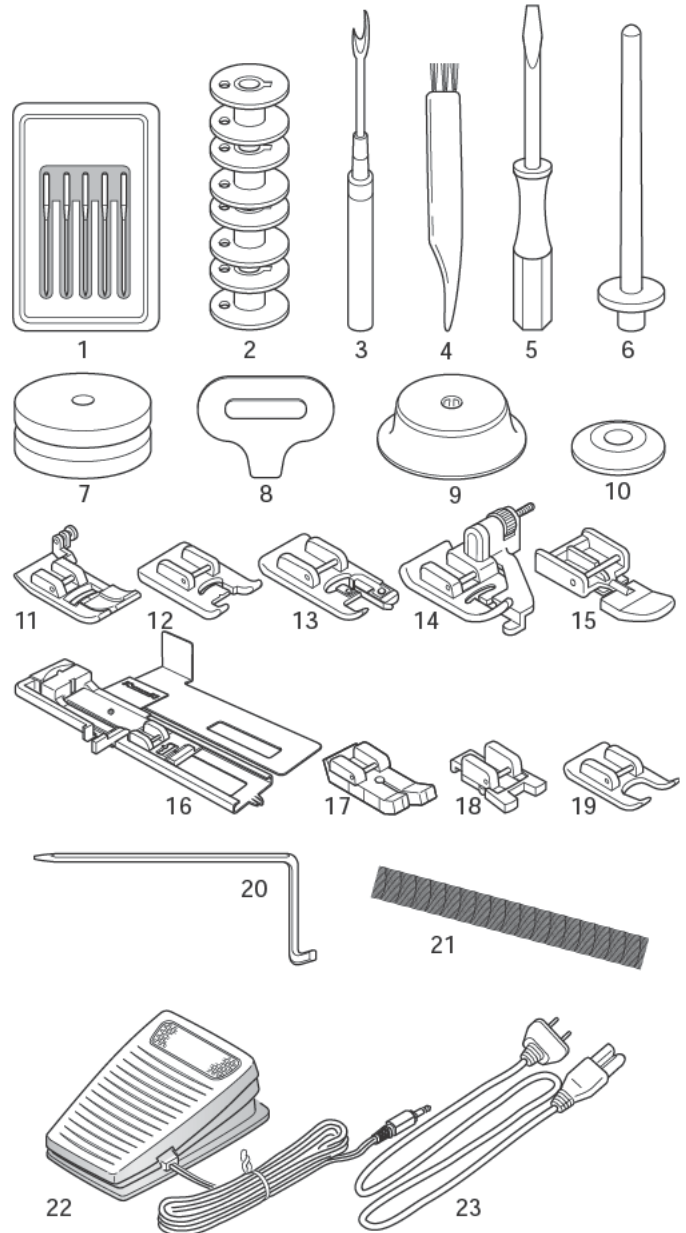

AJUSTANDO LA MÁQUINA

COMPARTIMIENTO REMOVIBLE**Para abrir la Charola de Accesorios**

Los accesorios son guardados en la charola de compartimiento removible. Para abrir la charola, localice debajo del compartimiento removible la palanca que se jala, mientras apoya su pulgar en el borde superior.

Quitar y Colocar el Compartimiento Removible

Sostenga el lado izquierdo del compartimiento removible y jale a la izquierda (NO jale la palanca de la charola de accesorios).

Para colocar, deslice el compartimiento de almacenamiento removible a la derecha.

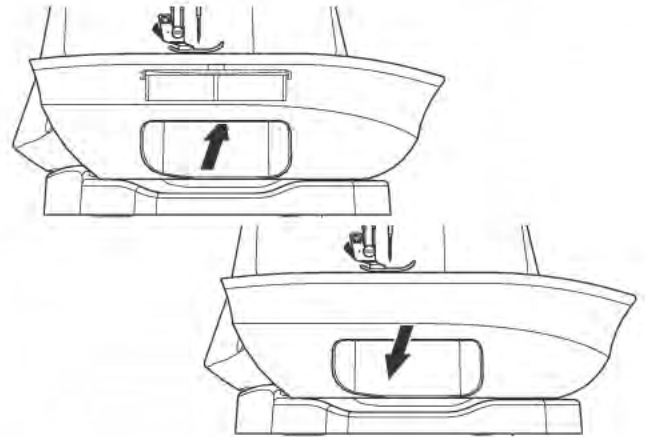
**CAMBIANDO EL PRENSATELAS**

Por seguridad apague la máquina antes de cambiar el prensateclas.

El prensateclas debe cambiarse según la puntada o técnica que planea coser. La información sobre las costura y técnicas inicia en la página 21.

1. Gire el volante hacia usted hasta que la aguja esté en su posición más alta.
2. Levante el alza prensateclas.
3. Quite el prensateclas empujando la palanca de liberación del prensateclas hacia usted.
4. Coloque el prensateclas deseado con su perno directamente debajo de la ranura en el sujetador prensateclas.
5. Baje el elevador del prensateclas y el pie prensateclas encajará en su sitio.

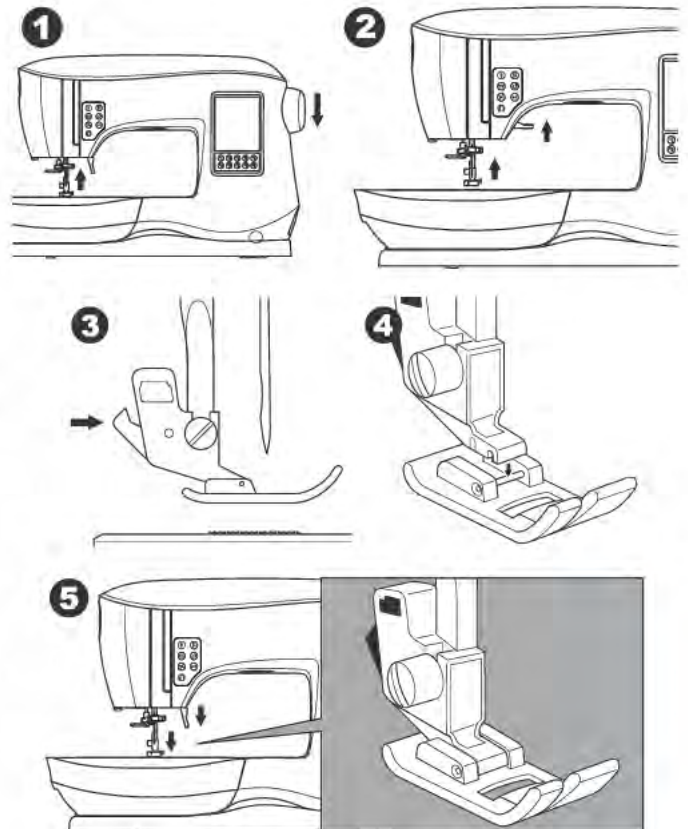
**Quitando el Sujeta Prensateclas**

Cuando coloque el pie prensateclas que tenga su propio zanco o cuando limpie la máquina, debe quitar el sujetador del prensateclas.

1. Quite el pie prensateclas.
2. Afloje el tornillo del pie prensateclas y quite el sujetador del pie prensateclas.
3. Para colocar el sujetador, empuje todo hacia arriba desde abajo de la barra presionadora.
4. Apriete bien el pie prensateclas usando el destornillador.

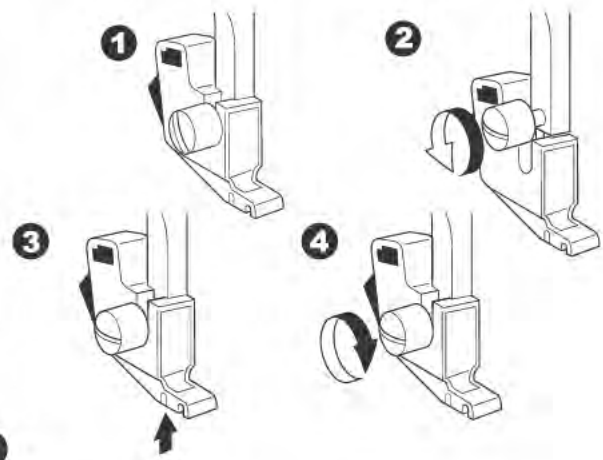

NOTA: Esta máquina de coser es de modelo de zanco bajo. Cuando compre prensateclas y accesorios opcionales SINGER®, asegúrese que están diseñados para el modelo de zanco bajo.

QUITANDO Y COLOCANDO LA AGUJA

Seleccione una aguja del estilo y tamaño adecuados para la tela que planea coser.

 *Por seguridad, apague la máquina antes de cambiar la aguja.*

1. Gire el volante hacia usted hasta que la aguja esté en su posición más alta.
2. Afloje el tornillo sujeta aguja.

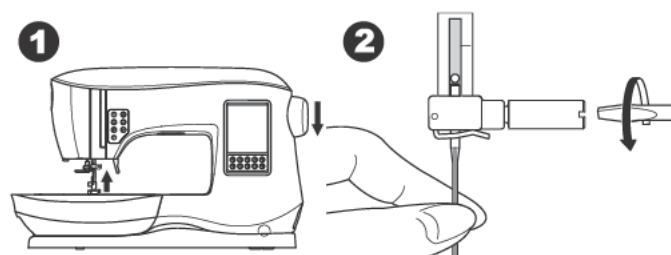

3. Quite la aguja.
4. Inserte una aguja nueva en el sujeta aguja con el lado plano hacia atrás y empújela hasta el fondo.

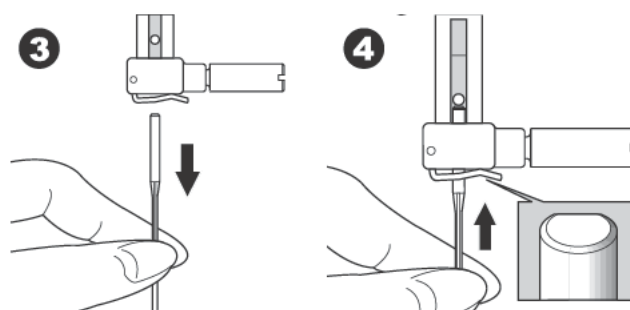

5. Apriete el tornillo sujeta aguja.

NOTA: No use agujas dobladas o melladas (a). Coloque la aguja en una superficie plana para revisar que esté derecha.



TABLA DE HILO, TELA Y AGUJA

Seleccione el hilo y aguja de acuerdo con la tela a coser. Se recomienda el uso de agujas SINGER® para esta máquina de coser.

Tipo de Tela	Hilo	Tipo Aguja	Tamaño Aguja
Delgada - crepé delgado, organdín, voile, tafeta, seda, etc.	Poliéster todo uso, algodón fino, seda	SINGER® Estilo 2000 o 2020	9/70-11/80
Peso medio - gingham, pique, lino, algodón, satín, pana delgada, terciopelo	Poliéster todo uso, algodón fino, acolchado a máquina	SINGER® Estilo 2000 o 2020	11/80-14/90
Gruesa - gabardina, tweed, mezclilla, pana	Poliéster todo uso, trabajo pesado, para acolchado	SINGER® Estilo 2000 o 2020	14/90-16/100
Elástica - doble punto, tricot, spandex, jersey	Poliéster todo uso	SINGER® Estilo 2001 o 2045	11/80-14/90 Aguja para punto o tela stretch
Sudadera, trajes de baño, doble punto, suéter	Poliéster todo uso	SINGER® Estilo 2001 o 2045	14/90 Aguja para punto o tela stretch
Piel delgada	Poliéster todo uso, uso rudo, hilo para respunte.	SINGER® 2032 Piel	14/90 - 16/100

DESEMPACANDO

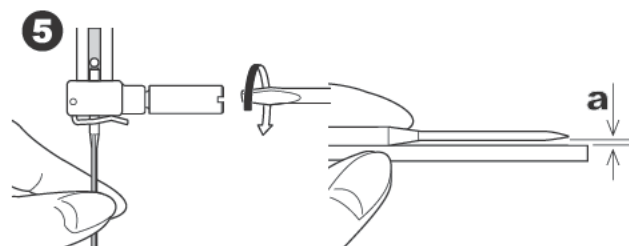
1. Coloque la caja en una superficie plana y estable. Saque la máquina de la caja y quite el empaque exterior.
2. Quite el demás material de empaque y la bolsa de plástico.

CONEXIÓN ELÉCTRICA

1. Coloque la máquina en una superficie estable.
2. Conecte el cable a la máquina insertando el conector de dos patas en el conector correspondiente.
3. Conecte la clavija al tomacorriente.
4. Encienda el interruptor.
5. Se iluminan los LEDs cuando el interruptor se enciende (símbolo I).
6. Para desconectar, coloque el interruptor en la posición de apagado (símbolo O), luego quite la clavija de tomacorriente.

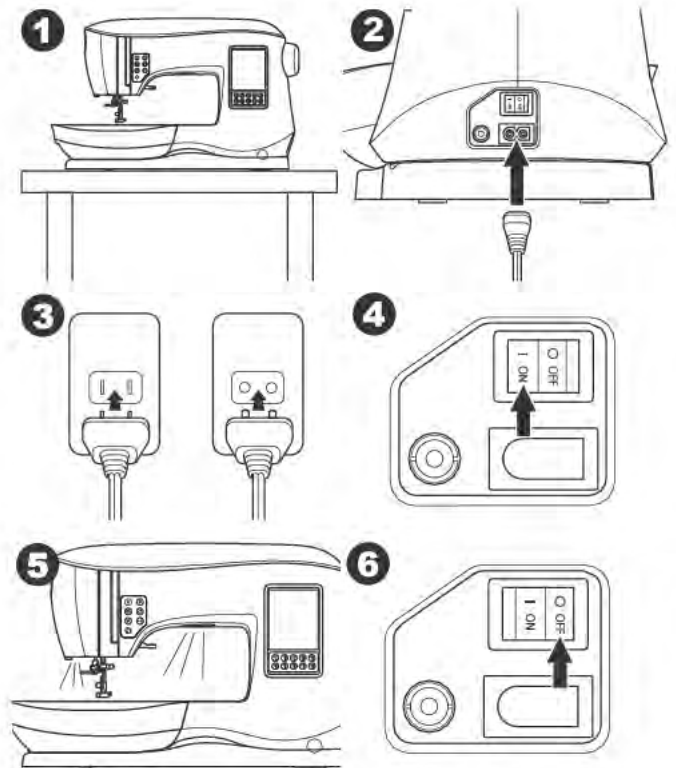

USUARIOS DE ESTADOS UNIDOS Y CANADÁ: INFORMACIÓN DE CLAVIJA POLARIZADA

Esta máquina de coser tiene una clavija polarizada (una pata más ancha que la otra). Para reducir el riesgo de choque eléctrico, esta clavija entra en un tomacorriente polarizado de sólo una forma. Si la clavija no entra en la toma, voltéela. Si sigue sin entrar, contacte a un electricista para que instale la toma adecuada. No modifique la clavija de ningún modo.

CONTROL DE VELOCIDAD

 Use sólo el control de velocidad proporcionado con la máquina. (tipo C-9011 de CHIEN HUNG TAIWAN Ltd).

El control de velocidad se opera con el pie. El control de velocidad permite poner en marcha o detener la máquina, así como controlar la velocidad de costura.

1. Apague el interruptor. (símbolo O).
2. Empuje el conector del pedal en el conector de la máquina.
3. Coloque el pedal al alcance de su pie.
4. Encienda el interruptor.

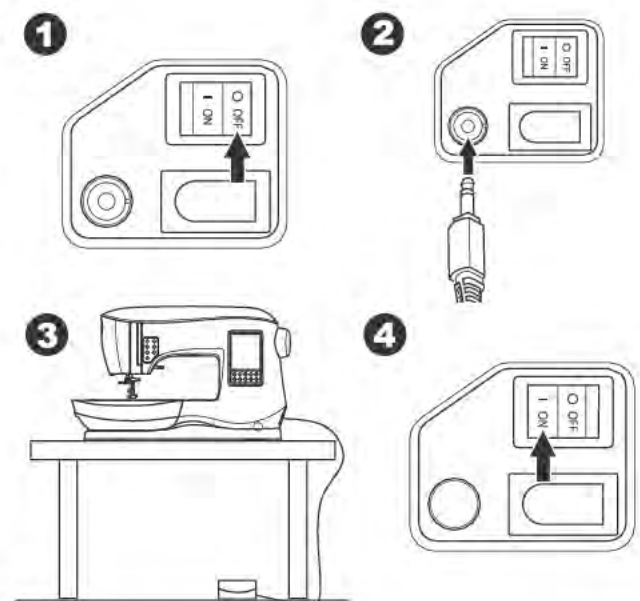

- Los LEDs se iluminarán cuando se enciende el interruptor.
- Entre más presione el pedal, más rápido coserá la máquina. La máquina se detendrá cuando se libere el pedal.

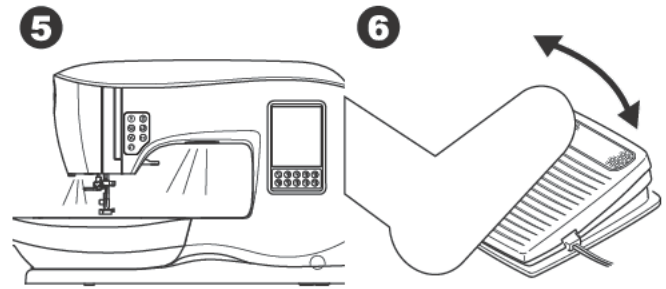

GUARDADO DESPUÉS DE COSER

- Apague el interruptor.
- Quite el cable de alimentación del tomacorriente y luego de la máquina.
- Desconecte el pedal de control de la máquina. Enrolle el cable alrededor del pedal para fácil almacenaje.
- Coloque los accesorios en la charola. Deslice la charola en la máquina alrededor del brazo libre.
- Coloque el pedal de control en el espacio encima del brazo libre.

FUNCIONES DE CONTROL

Botón Refuerzo con Indicador LED (A)

Presione el botón de refuerzo mientras cose y la máquina coserá unas puntadas de refuerzo y se detiene automáticamente. Cuando se presiona mientras no se cose, la máquina coserá un refuerzo y se detiene automáticamente al inicio de la próxima costura. El indicador LED se ilumina hasta que se haya completado la puntada de refuerzo.

Botón Posición Aguja Arriba/Abajo con indicador LED (B)

Presione este botón para mover la aguja arriba o abajo. El ajuste de la posición de paro de la aguja se cambia al mismo tiempo. Cuando la posición de la aguja está abajo, el LED se ilumina. Puede pulsar el control de velocidad también para subir o bajar la aguja.

Botón de Control de Velocidad (C, D)

Los botones de control de velocidad le permiten aumentar o reducir la velocidad de costura. Cuando se presionan los botones (C o D), aparece un mensaje emergente que muestra el rango de ajustes de velocidad disponibles.

NOTA: Cuando está conectado el pedal, estos botones aumentan o reducen el límite de velocidad.

Botón Corte de Hilo con Indicador LED (E)

Presione este botón después de coser para cortar el hilo superior y el hilo bobina. Se ilumina el LED y se cortan ambos hilos automáticamente. Para cortar antes la aguja se mueve a la posición inicial de la siguiente puntada, presione el botón corta hilo mientras cose. Los LEDs (A y E) se iluminan y la máquina corta ambos hilos después que se completa la secuencia de puntada.



- No presione este botón cuando no haya tela en el prensatelas o no haya hilos para cortar. El hilo puede enredarse, resultando en daños.
- No use este botón cuando el hilo a cortar sea mayor al #30, hilo de nylon u otros hilos especiales. En este caso, use el corta hilo (I).
- No use el botón corta hilo cuando esté cosiendo con aguja doble o aguja de dobladillo (mariposa).

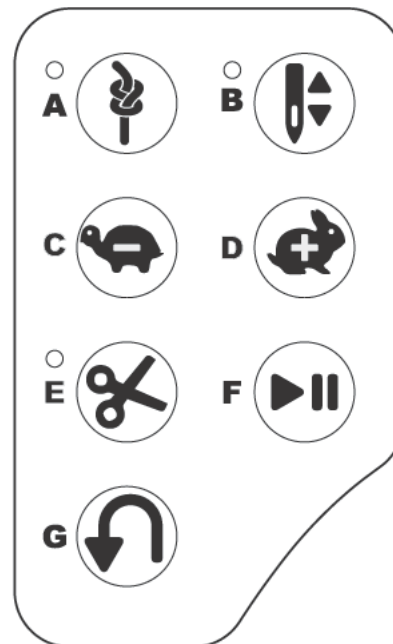

Botón Inicio/Paro (F)

La máquina comenzará a funcionar cuando se presione el botón inicio/paro y se detiene cuando se presiona por segunda vez. La máquina girará lentamente al inicio de la costura.

Botón Reversa (G)

La máquina coserá en reversa mientras se presiona este botón. Cuando se libera, la máquina coserá hacia adelante.

Elevador Prensateles (H)

El prensateles baja o sube con el elevador del prensateles. Si está cosiendo tela gruesa o varias capas de tela, el prensateles puede levantarse para facilitar el colocar la tela debajo del prensateles.

NOTA: La máquina no coserá cuando el prensateles esté arriba (excepto para el devanado de bobina).

Cortador de Hilo (I)

Use este cortador si no se usa el botón de corte de hilo.

1. Levante el prensateles y coloque la tela y hebras de hilo detrás después de coser.
2. Enganche los hilos al corta hilo de atrás hacia adelante.
3. Jale los extremos de hilo para cortarlos.

Perilla de Presión de Prensateles (J)

La correcta presión del prensateles permite que la tela se alimente correctamente cuando se cose. El ajuste de la presión del prensateles se determina principalmente por el tipo y grosor de la tela que se cose. Para telas delgadas como batista, voile, crepé, etc. se reduce la presión. Para telas gruesas como mezclicilla, la presión se aumenta.

Para aumentar la presión, gire la perilla a 4 ó 5.

Para reducir la presión, gire la perilla a 1 ó 2.

Para la mayoría de telas, gire la perilla a N.

Tapa (K)

Para abrir la tapa, levante el lado derecho frontal de la cubierta.

Volante (L)

Al girar el volante, la aguja bajará o subirá. Siempre debe girar el volante hacia usted.

Levantar/Bajar el Impelente (M)

El impelente está localizado bajo la placa aguja, directamente debajo del prensateles. Su función es mover la tela hacia adelante mientras cose. La palanca del impelente está localizada en la parte de atrás de la máquina en la base del brazo libre.

Deslice la palanca (M) a la derecha para levantar el impelente para costura usual. El impelente subirá entonces cuando comience a coser o gire el volante hacia usted una vuelta entera.

Deslice la palanca a la izquierda para bajar el impelente para pegar botones o costura a movimiento libre.

Montando la Máquina en el Gabinete (N)

Hay dos orificios por debajo de la máquina diseñados para montar la máquina en el gabinete de costura. Alinee los orificios (indicados en la figura) con los orificios correspondientes en la base del gabinete. Sujete la máquina con tornillos. (Los tornillos no están incluidos).

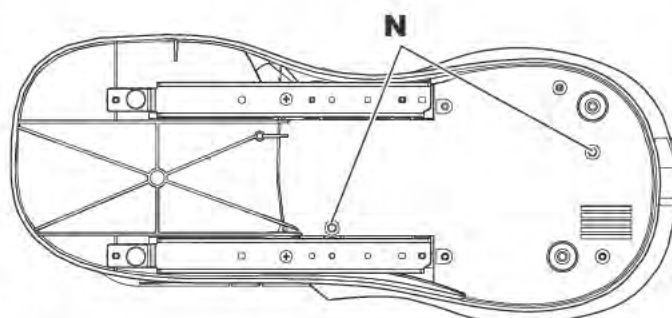
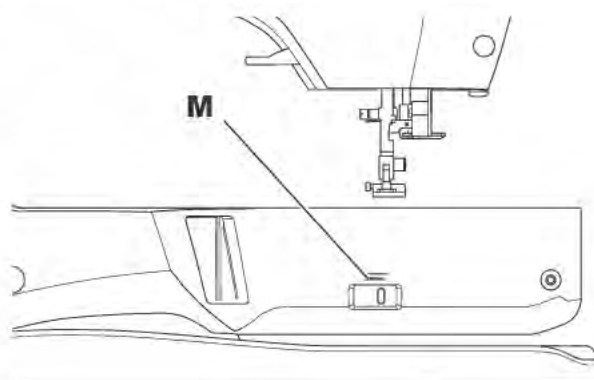
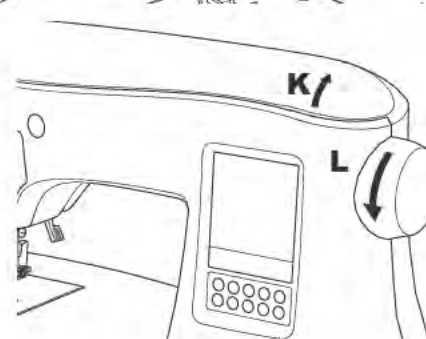
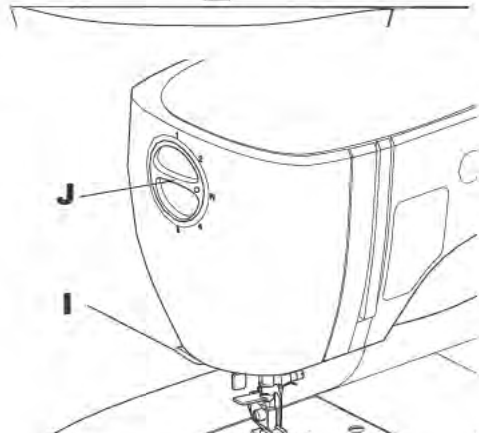
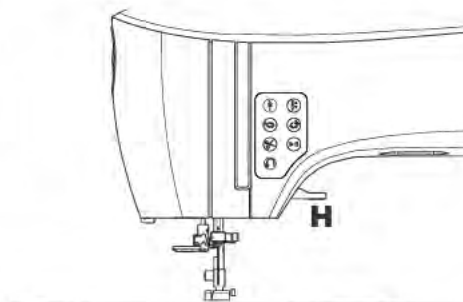

PANTALLA TOUCH

Cuando enciende la máquina, la pantalla touch desplegará la pantalla Inicial.

NOTA: Si aparece aquí el mensaje mostrado, significa que la aguja no está en posición correcta. Gire el volante hacia usted para levantar la aguja a su posición más alta. Luego presione el botón "✓".

 *No presione muy fuerte la pantalla y no use objetos afilados para tocarla. El hacerlo puede dañar la pantalla. Toque la pantalla sólo con los dedos.*

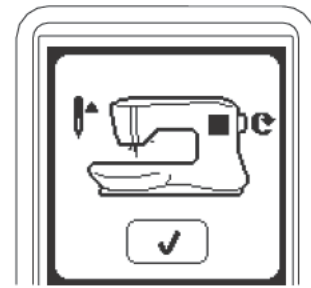

Pantalla Inicial (A)

Cuando enciende la máquina, esta desplegará la Pantalla Inicial (ver abajo). La Pantalla Inicial despliega dos botones:

- a. **Botón de Modo de Costura**
Al presionar este botón, puede seleccionar patrones de costura de forma continua. También ojales.
- b. **Botón de Modo de Secuencia**
Al presionar este botón, puede combinar patrones de puntada y letras fácilmente seleccionando cada patrón o letra.

Nota: Para el modo de secuencia, vea la página 39.

Botón de Inicio (B)

Puede regresar a la Pantalla Inicial desde cualquier otra pantalla presionando el botón Inicio.

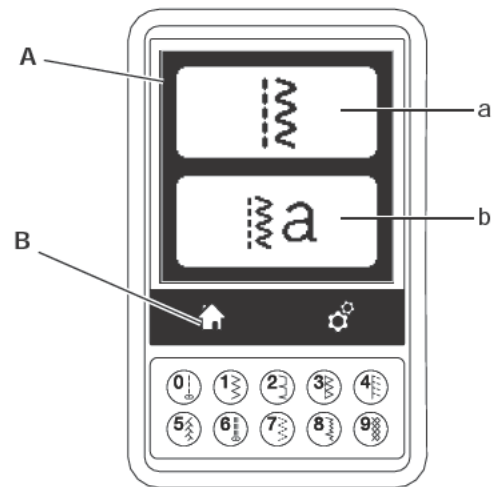

MODO DE COSTURA

En la Pantalla Inicial, presionando el botón de Modo de Costura, la máquina seleccionará primero puntada recta. Puede seleccionar y coser todo los patrones de puntada indicados en los botones de Selección Directa y la gráfica de patrón que está dentro de la cubierta superior.

Información de Puntada

- a. Patrón de puntada
La forma del patrón de puntada cambiará de acuerdo con el ajuste del largo puntada, ancho, espejo/reversa y la elongación.
- b. Número de patrón
- c. Prensateles recomendado
El prensateles mostrado en la ilustración se recomienda para costura normal. La recomendación del prensateles puede cambiar dependiendo la puntada seleccionada. El uso del prensateles incluido se describe en este manual.
- d. Ancho puntada/posición de la aguja
- e. Largo puntada/densidad

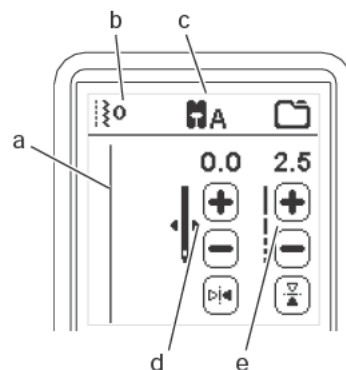

SELECCIONANDO UNA PUNTADA

Al presionar uno de los botones de Selección Directa (0-9), puede seleccionar dicha puntada de inmediato. Presione dos o tres dígitos en rápida sucesión para seleccionar una puntada del 10 en adelante. Si no existe el número de puntada, escuchará un bip y quedará seleccionado el último número de puntada seleccionado.

OPCIONES DE PATRÓN DE PUNTADA

Su máquina seleccionará automáticamente ajustes óptimos para cada puntada. Puede hacer ajustes a cada puntada como lo desee. Los ajustes hechos sólo afectan la puntada seleccionada y se reiniciarán a valores por omisión cuando seleccione otra puntada. Los ajustes hechos no se guardan en automático cuando se apaga la máquina.

a. Ancho Puntada/Posición de la Aguja

Aumente o reduzca el ancho de puntada usando los botones + y -. Para puntadas rectas, use + y - para mover la posición de la puntada a la izquierda o derecha. Los ajustes por omisión se muestran en la ilustración. Cuando se cambia un ajuste, se resaltan los números. Cuando se intenta exceder los ajustes mínimo o máximo, se escuchará un sonido de advertencia.

b. Largo Puntada/Densidad

Aumente o reduzca el largo puntada usando los botones + y -. Cuando use puntadas de la categoría Ojal o Elongación (puntadas 16-29, 142-159), use los botones + y - para aumentar o reducir la densidad de la puntada. Esto puede ser necesario dependiendo del tipo de hilo que use. Cuando se selecciona una puntada, el ícono cambia para mostrar que la densidad de puntada está activa en vez de largo puntada.

c. Ancho Puntada Espejo

Al presionar el botón Ancho Espejo, la puntada se invierte de izquierda a derecha.

d. Largo Espejo

Al presionar el botón Largo Espejo, la puntada se invierte de arriba hacia abajo. Cuando está activa la puntada de espejo, el botón se resalta. Si no está disponible, se oye un sonido de advertencia.

e. Elongación

Las puntadas en la categoría Elongación (puntadas 142-159) pueden elongarse. La puntada completa será más larga pero la densidad seguirá igual. Presione el botón Alt para mostrar el ajuste de elongación en vez de la densidad para puntadas satén. La densidad cambia para mostrar un símbolo de elongación. Aumente o reduzca la elongación de la puntada satén usando los botones + y -.

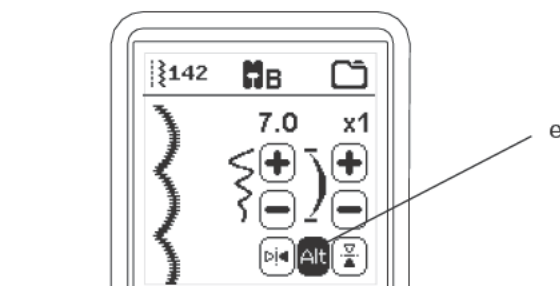
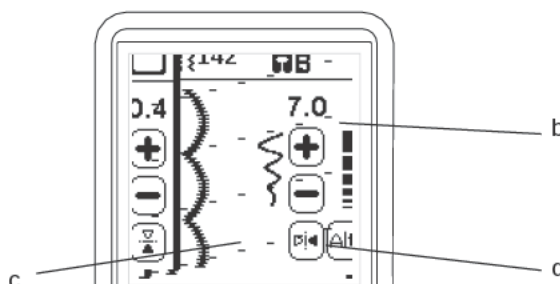
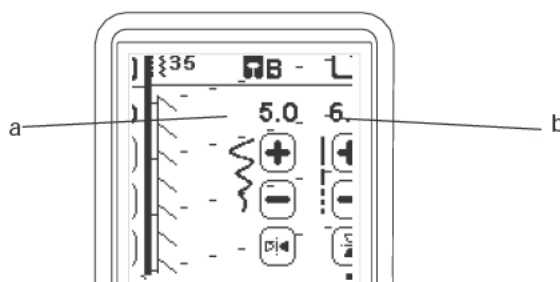
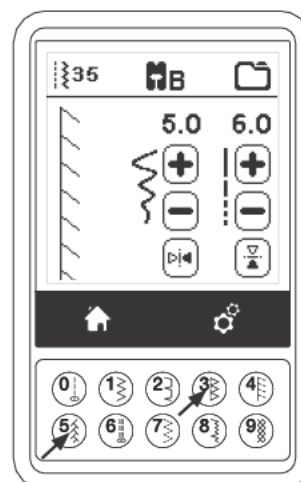

AJUSTES DE LA MÁQUINA

Botón de Ajuste (A)

Antes o durante el proceso de costura, puede regular los ajustes presionando el botón Ajuste.

Aparece la Pantalla de Ajuste.

Esta pantalla puede paginarse presionando los botones de flecha en el lado derecho. Al presionar de nuevo el botón Ajuste, la máquina regresa a la pantalla previa.

NOTA: Todos los ajustes, excepto la tensión de hilo permanecerán hasta que los cambie. La tensión de hilo regresará al valor pre ajustado cuando cambie el patrón. Los ajustes por omisión diferirán dependiendo la puntada seleccionada.

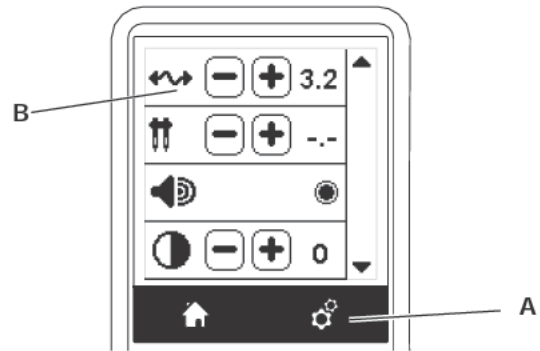

Tensión de Hilo (B)

Para la mejor apariencia de puntada y durabilidad asegúrese que los hilos se encuentren parejos entre las dos capas de tela. Esta máquina ajusta la tensión de hilo automáticamente cuando se selecciona un patrón. Sin embargo, puede cambiar la tensión del hilo como sigue.

Para aumentar la tensión del hilo superior, presione el botón +. Para reducir la tensión del hilo superior, presione el botón -. Si cambia del valor pre ajustado, se resalta el número.

Puede comenzar a coser mientras está en este modo y cambiar la tensión mientras cose. Para regresar a la pantalla previa, deje de coser y presione el botón Ajuste de nuevo. Cuando está seleccionado otro patrón de puntada, la tensión de hilo regresará al valor pre ajustado.

Tensión Pre ajustada del Hilo

El hilo superior y bobina se unen aproximadamente a la mitad de la tela.

Demasiada Tensión del Hilo Superior

Si el hilo bobina está visible en la parte superior de la tela, la tensión del hilo es demasiada. Reduzca la tensión del hilo.

Poca Tensión del Hilo Superior

Si el hilo superior es visible por la parte de abajo de la tela, la tensión del hilo es muy poca. Aumente la tensión del hilo.

Tensión de Hilo para Puntadas Decorativas

La tensión del hilo debe ajustarse a una tensión ligeramente más suelta que para puntada recta.

El hilo superior debe aparecer ligeramente en el lado inferior de su tela, por ejemplo, cuando hace una puntada decorativa.

Consejos Útiles

1. Si su costura aparece como se muestra en la ilustración (puntadas en la parte superior de la tela son buenas, pero el lado inferior están sueltas), es más probable que el hilo superior no esté bien ensartado. Vaya a la página 19 para el ensartado correcto.
2. Si después de revisar el hilo superior y el hilo bobina este aún aparece en la parte superior, revise la bobina para revisar si está bien colocada. Refiérase a la página 18 para información sobre la colocación correcta de la bobina.

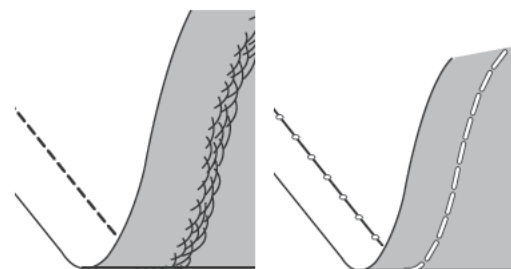
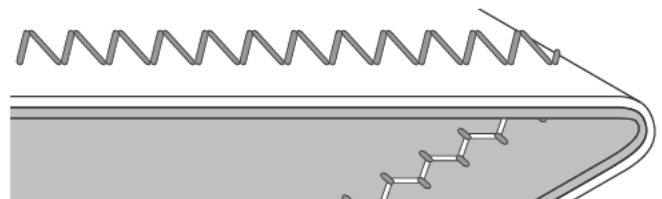
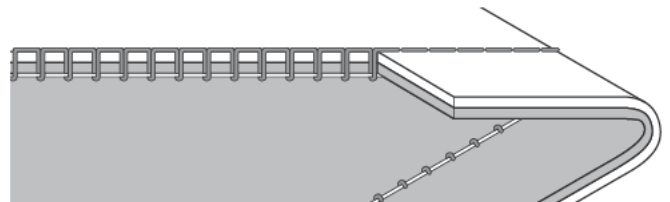
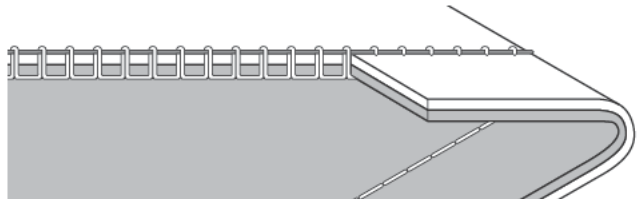
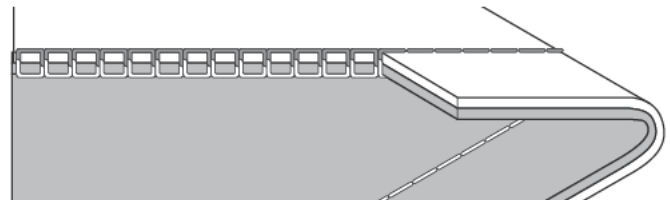

Aguja Doble

Active el programa de aguja doble presionando los botones - ó + para ajustar el ancho de la aguja doble. Cuando se selecciona el ancho de una aguja doble, el ancho de todas las puntadas se limita para evitar que se rompa la aguja. Para desactivar, presione el botón - hasta que el número del ancho de aguja doble desaparezca. En modo de costura, se muestra el icono de aguja doble. El ajuste se mantiene hasta que lo desactive. Consulte la página 38 para más información sobre costura con aguja doble.

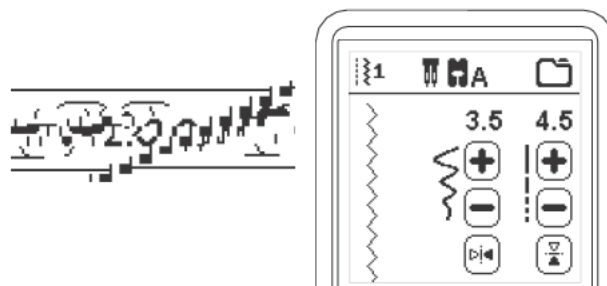

MENSAJES EMERGENTES CON AGUJA DOBLE

Aparece este mensaje cuando se activa el programa de aguja doble. Revise la aguja y presione el botón "✓" para continuar.

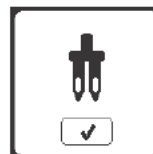

Este mensaje aparece cuando se selecciona una puntada que no puede usarse con aguja doble. Presione "✓" y seleccione otro patrón o desactive el programa de aguja doble.

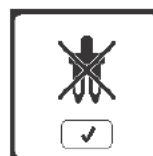

Este mensaje aparece cuando el ancho de puntada se ajusta al límite. Presione "✓" para continuar.

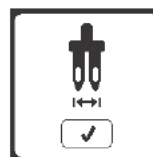

Bip Audible

Puede apagar el bip audible presionando este botón.

- i. El bip audible está encendido.
- ii. El bip audible está apagado.

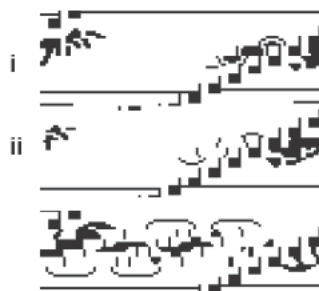

Contraste de la Pantalla

Puede ajustar el contraste de la pantalla. Presionando el botón "+" ó "-", el contraste aumenta o disminuye.

Calibrar Pantalla

Si los iconos en la pantalla, en relación donde desea tocar la pantalla parecen desalineados, la pantalla puede necesitar calibración, como sigue:

1. Seleccione la Pantalla de Ajuste, luego presione el botón de calibración de pantalla.
 2. Presione cada marca "O" indicada en las 5 posiciones de la pantalla. (4 esquinas y el centro)
- Cuando se completa la calibración, aparece de nuevo la Pantalla de Calibración.



NOTA: Si la calibración no se completa correctamente, aparece un mensaje. Presione el botón "✓" y vuelva a intentar la calibración.

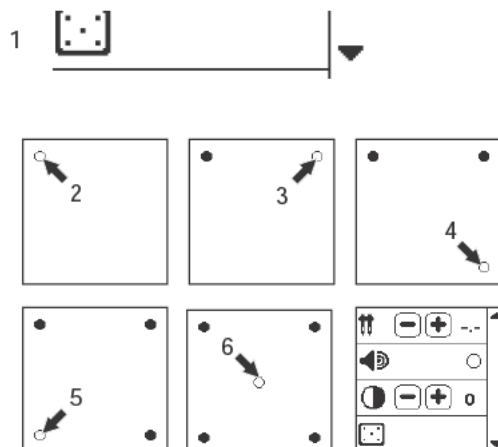

Versión de Software

La versión de software de esta máquina de coser se indica en la parte inferior de la pantalla.



(ejemplo)

PREPARANDO LA BOBINA

Asegúrese de usar sólo bobinas SINGER® Clase 15 (transparentes) en esta máquina.

1. Jale el seguro de la cubierta de la bobina a la derecha y quite la cubierta de la bobina.
2. Saque la bobina de la máquina.

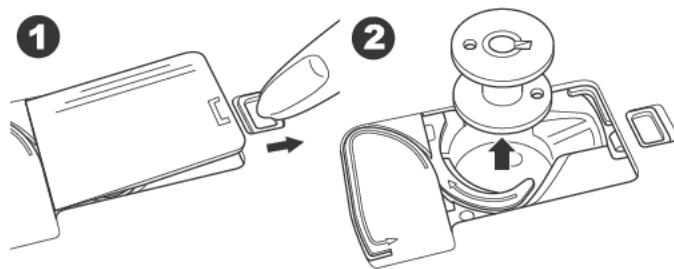

AJUSTANDO LA MÁQUINA

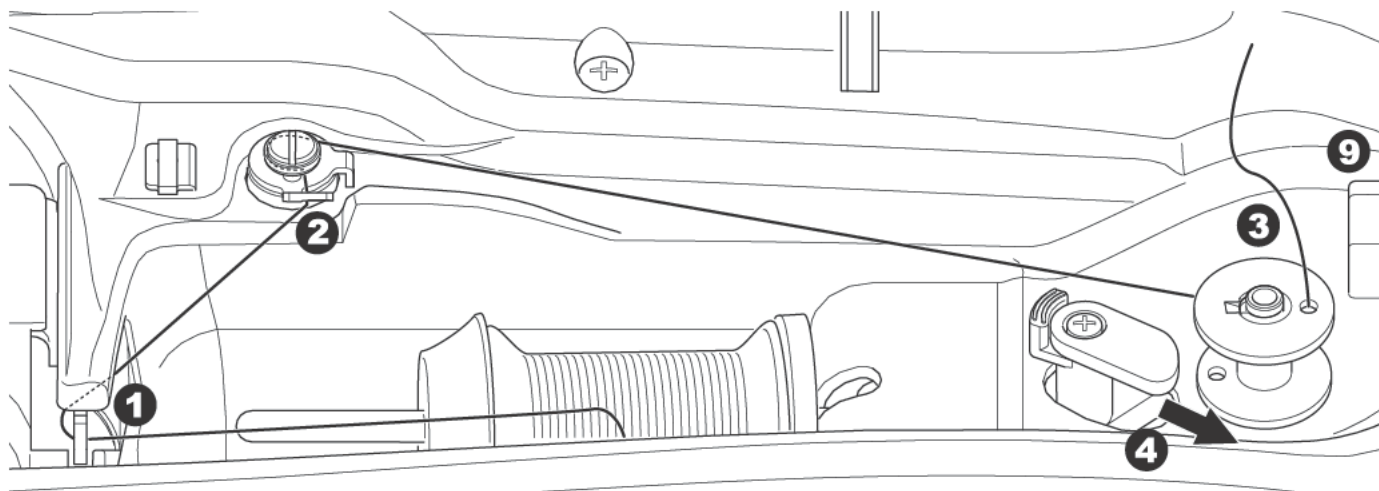

Colocando Carrete de Hilo en el Porta Carrete

Ver página 19.

Devanado de la Bobina

1. Sostenga el hilo con ambas manos y enganche el hilo a la guía desde la apertura frontal.
2. Pase el hilo a la derecha y páselo por la guía hilo desde atrás. Pase el hilo debajo del disco de tensión de bobina en sentido de las manecillas de un reloj, asegurándose que se inserte bien debajo del disco.
3. Inserte el hilo por el orificio en la bobina y coloque la bobina en el eje de devanado de bobina.
4. Sostenga el extremo del hilo y empuje el tope bobina a la derecha. Cuando aparece la pantalla de devanado de bobina, presione el botón inicio/paro para iniciar el devanado.
5. Después que la bobina gira unas vueltas, pare la máquina presionando el botón inicio/paro en la pantalla.
6. Corte el hilo junto al orificio en la parte de arriba de la bobina. Ningún extremo de hilo debe verse arriba del orificio.
7. Inicie la máquina de nuevo presionando inicio/paro en la pantalla. Puede ajustar la velocidad de devanado presionando "+" (más rápido) ó "-" (más lento) en la pantalla.
8. Cuando la bobina se devana por completo, el tope bobina regresa a la izquierda y se detiene el devanado.
9. Quite la bobina del eje y corte el hilo con el corta hilo.

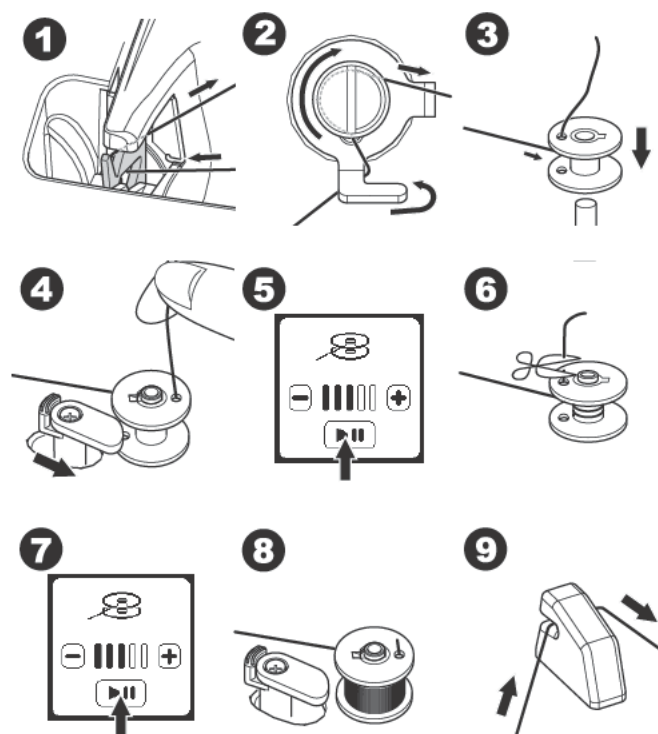

Insertando la Bobina

1. Coloque la bobina en la caja bobina, asegurándose que la bobina gire en dirección contraria a las manecillas de un reloj.

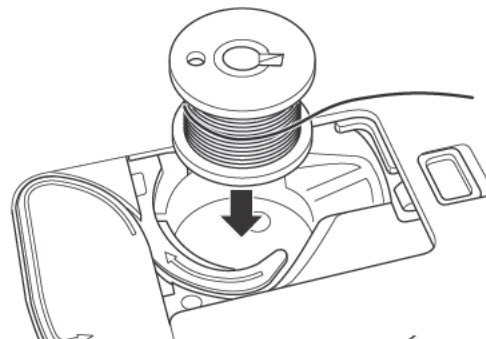

2. Jale el hilo en la muesca (a) mientras sostiene ligeramente la bobina con el dedo.

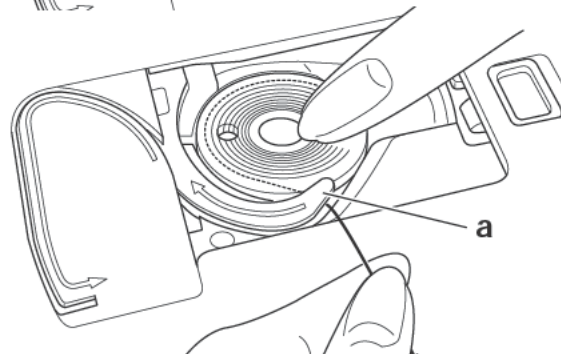

3. Jale el hilo a lo largo de la ranura, hacia arriba y alrededor de la parte superior, a la izquierda, luego hacia abajo. Jale el hilo a la derecha para cortar la hebra.

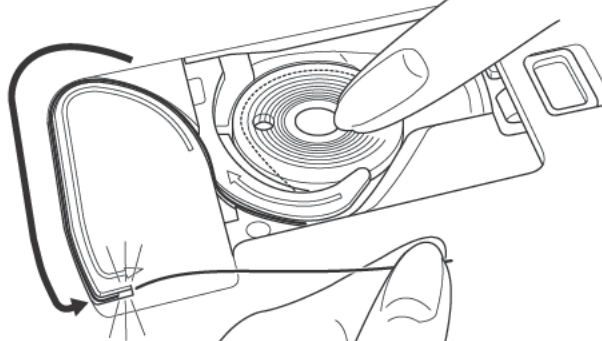

4. Coloque de nuevo la cubierta bobina. Coloque las lengüetas izquierdas en la placa aguja y empuje el lado derecho de la cubierta bobina hacia abajo, hasta que se inserte en su sitio.

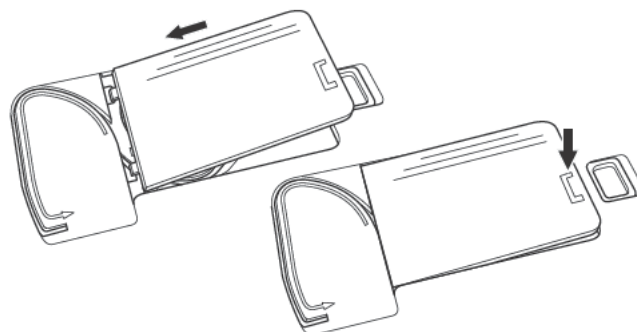

NOTA: Esta máquina puede comenzar a coser sin jalar el hilo bobina. Si desea jalar el hilo bobina, consulte la página 20. Asegúrese de usar sólo bobinas SINGER® clase 15 (transparentes) para esta máquina.

Colocando Carrete de Hilo en Porta Carrete

1. Jale el extremo izquierdo del porta carrete y coloque el fieltro y el carrete de hilo de modo que el hilo se desenrolle desde el frente del carrete.
2. Coloque hasta adentro el sujetador de hilo en el porta carrete.
 - a. Invierta la dirección del sujetador según el tamaño del carrete.
 - b. Use un sujetador pequeño cuando use carretes pequeños.
 - c. Coloque la red para hilo sobre el carrete si el hilo se desenrolla muy fácilmente o si el hilo queda atrapado o torcido en la guía hilo.

NOTA: Los carretes de hilo vienen en una variedad de tamaños y estilos. El sujetador de carrete de hilo le permite al hilo desenrollarse con libertad, mientras sostiene al carrete en el porta carrete. Diferentes carretes de hilo pueden tener resultados distintos, dependiendo del sujetador de carrete que coloque frente al hilo. Si el hilo no se desenrolla con libertad o se atasca detrás del porta carrete o en las guías hilo, intente con diferentes tamaños de sujetadores para carrete hasta que encuentre el que mejor se adapte al carrete de hilo que esté usando.

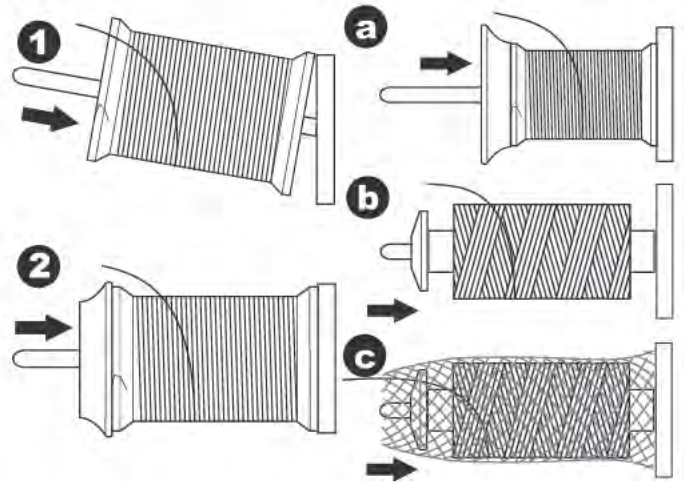

ENSARTANDO LA AGUJA

Preparando para Ensaltar la Máquina

1. Levante el alza prensatelas.
2. Levante la aguja a su posición más alta girando el volante hacia usted.
(mantenga esta posición para ensartar el ojo de la aguja)

NOTA: Es muy importante levantar el alza prensatelas antes de ensartar la máquina. El no hacerlo resultará en una pobre calidad de puntada o bucles en exceso por debajo de la tela. Siempre levante el alza prensatelas antes de comenzar a ensartar la máquina.

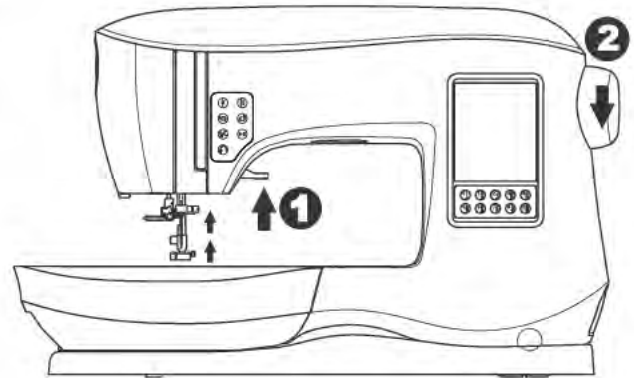

Ensaltando el Hilo Superior

1. Sostenga el hilo con ambas manos y pase la hebra en la guía desde la apertura frontal.
2. Pase el hilo por detrás y páselo por la ranura de derecha a izquierda.
3. Pase el hilo a la izquierda y jálalo hacia usted a lo largo de la ranura.
4. Jale el hilo alrededor de una vuelta en U, luego hacia arriba.
5. Para ensartar la palanca tira hilo, jale el hilo hacia arriba y atrás y hacia abajo de nuevo de derecha a izquierda por la ranura.
6. Jale el hilo hacia abajo a lo largo de la ranura.
7. Jale el hilo por la guía hilo desde la apertura de lado derecho.
8. Pase el hilo por el ojo de la aguja de adelante hacia atrás.
Refiérase a la página siguiente para instrucciones de cómo usar el ensartador de aguja.

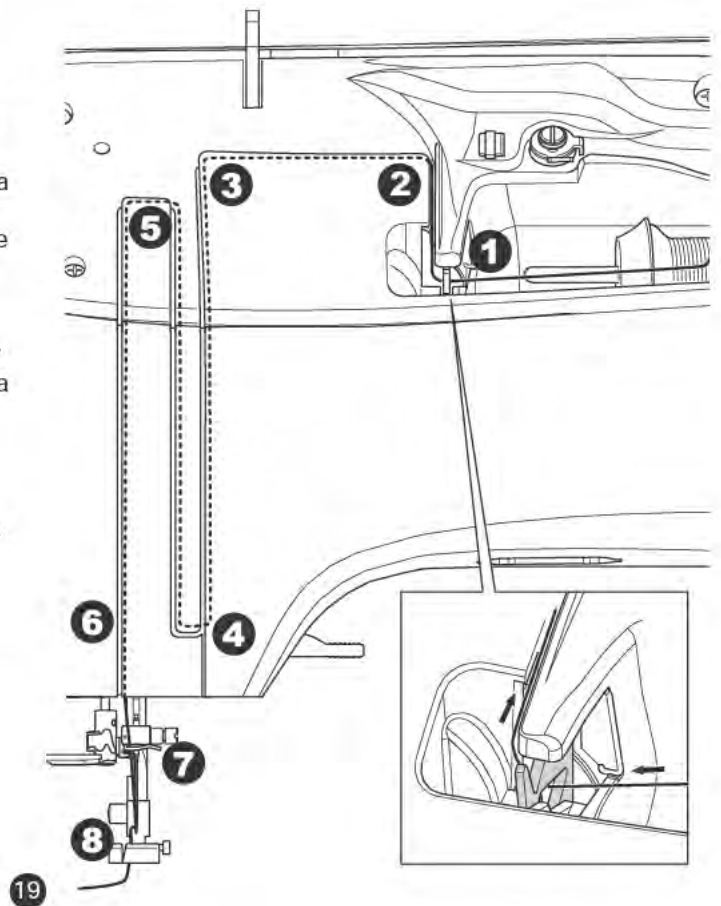

Ensartando el Ojo de la Aguja

 **No baje la palanca del ensartador mientras la máquina está operando.**

NOTA: El ensartador de aguja se usa para agujas de 11/80, 14/90 y 16/100.

1. Baje el prensatelas.
2. Revise que la aguja esté levantada a su posición más alta. Si no, levántela girando el volante hacia usted.
3. Baje lentamente el ensartador y jale el hilo por la guía hilo (a) y jale hacia la derecha.
4. Presione la palanca todo lo que dé. El ensartador girará y el perno gancho pasará por el ojo de la aguja.
5. Jale el hilo en la guía, asegurándose que esté debajo del perno gancho.
6. Sostenga el hilo con holgura y empuje de regreso la palanca. Conforme el ensartador gira, el perno gancho pasará por el ojo de la aguja, formando un bucle de hilo.
7. Jale cerca de 10 cm (4 pulg.) de hilo fuera del ojo de la aguja.

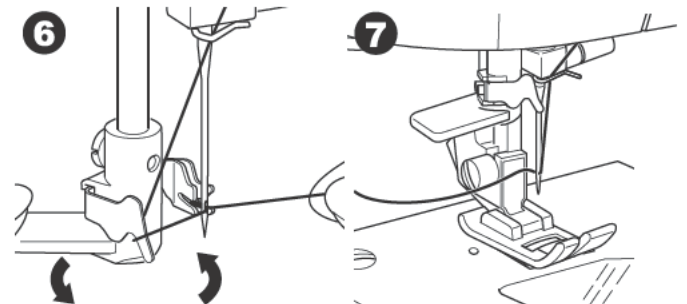
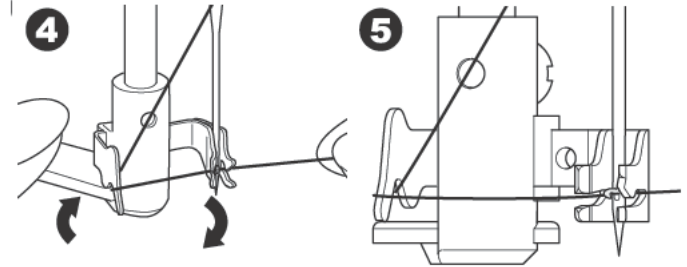
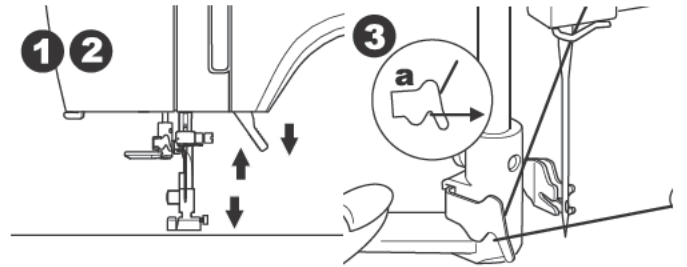

Jalando el Hilo Bobina

Esta máquina puede comenzar a coser sin jalar el hilo bobina. Si desea comenzar a coser con hilo bobina más largo, jale el hilo bobina como sigue.

1. Inserte la bobina en el porta bobina como se muestra en la página 18, pero no corte el hilo.
2. Levante el prensatelas.
3. Sostenga el hilo superior con holgura y gire el volante hacia usted una vuelta completa.
4. Jale ligeramente el hilo superior. El hilo bobina saldrá en un bucle.
5. Jale el hilo superior y el hilo bobina cerca de 10 cms. (4 pulg.) hacia atrás del prensatelas.
6. Coloque de nuevo la cubierta bobina. (Ver página 18)

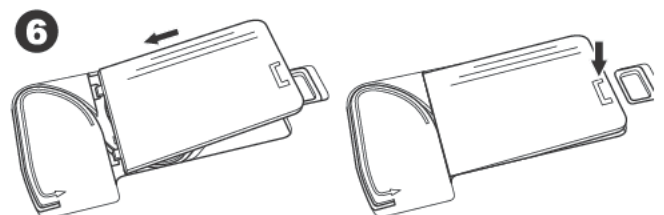
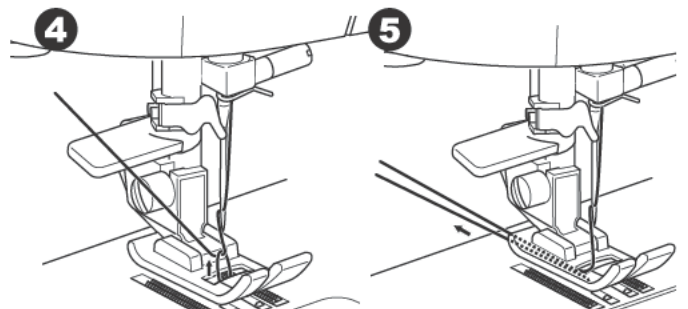
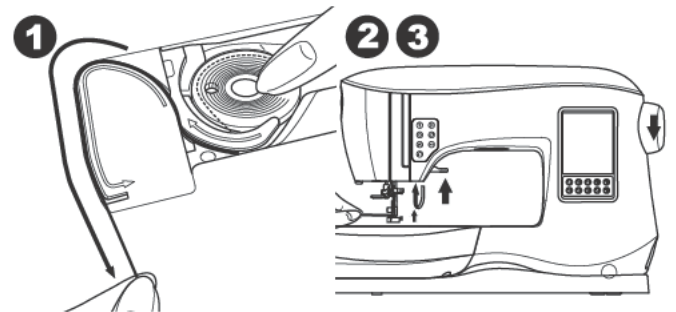

DÓNDE USAR CADA PUNTADA

Directa (0-9)

0. Puntada recta posición aguja al centro
 - Para puntada superior, costura básica, cierres, etc.
1. Puntada Zig zag
 - Para ribeteado, aplicaciones, etc.
2. Doblado Invisible
3. Ribeteado
4. Ribeteado de tela stretch, puntada decorativa
5. Puntada pluma
6. Puntada stretch recta
 - Puntada recta de refuerzo
7. Puntada múltiple Zig zag
 - Para ribeteado telas de punto, costura elástica, remiendo
8. Doblado invisible elástico
9. Puntada de panel

Básico (10-17)

10. Puntada recta posición aguja izquierda
 - Puntada arriba, costura básica, etc.
11. Pegado de botones
12. Puntada recta con puntada auto reversa posición de aguja al centro
13. Puntada recta con puntada auto reversa posición de aguja a la izquierda
14. Hilvanado
15. Puntada doble Zig zag
16. Remate
17. Zurcido

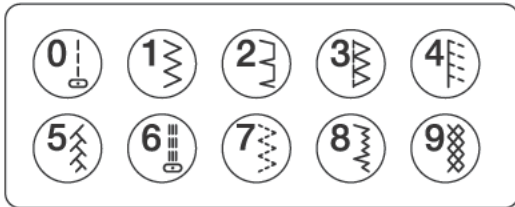

Ojales (18- 30)

18. Remate ojal (amplio)
19. Remate ojal (estrecho)
20. Marca de ojal
21. Marca de ojal con barra de cruce
22. Marca de ojal cónico
23. Ojal extremo redondo (estrecho)
24. Ojal extremo redondo con barra de cruce
25. Ojal extremo redondo (ambos extremos redondos)
26. Ojal decorativo
27. Ojal stretch
28. Ojal apariencia antigua
29. Ojal embutido
30. Ojal

Stretch (31-37)

31. Puntada para telas stretch
- 32.-37. Ribeteado de telas stretch, puntada decorativa

Decorativa (38-128)

39. Puntada Ric Rac
40. Puntada doble Ric Rac
43. Puntada de espina

Satín (129-141)

Elongación (142-159)

Acolchado (160-176)

160. Puntada de acolchado de apariencia manual

Antigua (177-199)

Patrones de Puntadas de Letras

Costura de secuencia (Ver página 39)

Basic 10 11 12 13 14 15 16 17	Buttonhole 18 19 20 21 22 23 24 25 26 27 28 29 30	Stretch 31 32 33 34 35 36 37	Decorative 38 39 40 41 42 43 44 45 46 47 48 49 50 51 52 53 54 55 56 57 58 59 60 61 62 63 64 65 66 67 68 69 70 71 72 73 74 75 76 77 78 79 80 81 82 83 84 85 86 87 88 89 90 91 92 93 94 95 96 97 98 99 100 101 102 103 104 105 106	Satín 129 130 131 132 133 134 135 136 137 138 139 140 141	Elongation 142 143 144 145 146 147 148 149 150 151 152 153 154 155 156 157 158 159	Quilt 160 161 162 163 164 165 166 167 168 169 170 171 172 173 174 175 176	Heirloom 177 178 179 180 181 182 183 184 185 186 187 188 189 190 191 192 193 194 195 196 197 198 199	ABCÇDEFGĜHIJKLMNOP QRSŞTUÜVWXYZÄÄÖ,.,_ _ abcçdefgĝhijklmnop qrsştuüvwxyzääö,.,_ _ 1234567890ÆæØøÀàÁáÈè éêÍíÓóÚúŃń&?!'@ - _ _ АБВГДЕЖЗИЙКЛМНОПРС ТУФХЦЧШЩЪЫЬЭЮЯ _ _ абвгдежзийклмнопрс туфхцчшщъыьэюя _ _ 1234567890ë&?!'@.,- _ _
--	---	--	--	---	---	---	--	--

COSIENDO

COMENZANDO A COSER

Seleccione puntada recta posición aguja al centro (0)



Comienzo y Final de la Costura

1. Revise el prensatelas (Prensatelas Multipropósito). Refiérase a la página 8 para cambiar el prensatelas.
2. Coloque la tela debajo del prensatelas y baje el prensatelas.
3. Sostenga las hebras por detrás. Presione el botón Inicio/Paro o presione el pedal de control para comenzar a coser. Continúe sosteniendo las hebras de hilo las primeras puntadas, luego suéltelas. Guíe ligeramente la tela mientras cose. Puede regular la velocidad de costura presionando los botones de Control de Velocidad o el pedal. Los botones se usan para ajustar la velocidad cuando se usan los botones Inicio/Paro y se ajusta también la velocidad máxima cuando se usa el control de velocidad.
4. Cuando alcance el final de la costura, presione el botón Inicio/Paro para dejar de coser o libere el pedal de control.
5. Presione el botón Cortador de Hilo.
6. Libere el alza prensatelas y quite la tela.



- No presione el botón Corta Hilo cuando no haya tela debajo del prensatelas y no haya hilo que cortar. El hilo puede enredarse, resultando en daños.
- No use el botón Cortador de Hilo cuando corte hilos más gruesos a #30, hilo de nylon u otros hilos especiales. En este caso, use el cortado de hilo localizado en el lado izquierdo de la máquina. (Ver página 12).
- No use el botón Corta Hilo cuando cose con una aguja doble o aguja de dobladillo (aguja de mariposa).

Puntada Reversa

La puntada reversa se usa para reforzar extremos de costuras.

1. Comience a coser 4-5 puntadas.
2. Presione y sostenga el botón Reversa para coser la puntada de reversa hasta el punto inicial.
3. Libere el botón Reversa y cose hacia adelante hasta que alcance el final de la costura.
4. Presione y mantenga presionado el botón Reversa hasta que cose 4-5 puntadas en reversa.
5. Libere el botón Reversa y cose hasta el final de la costura.
6. Deje de coser.

NOTA: Los patrones de puntada No. 12 y No. 13 tienen una puntada de reversa integrada. Vea la página 24 para la información de cómo coser tales puntadas.

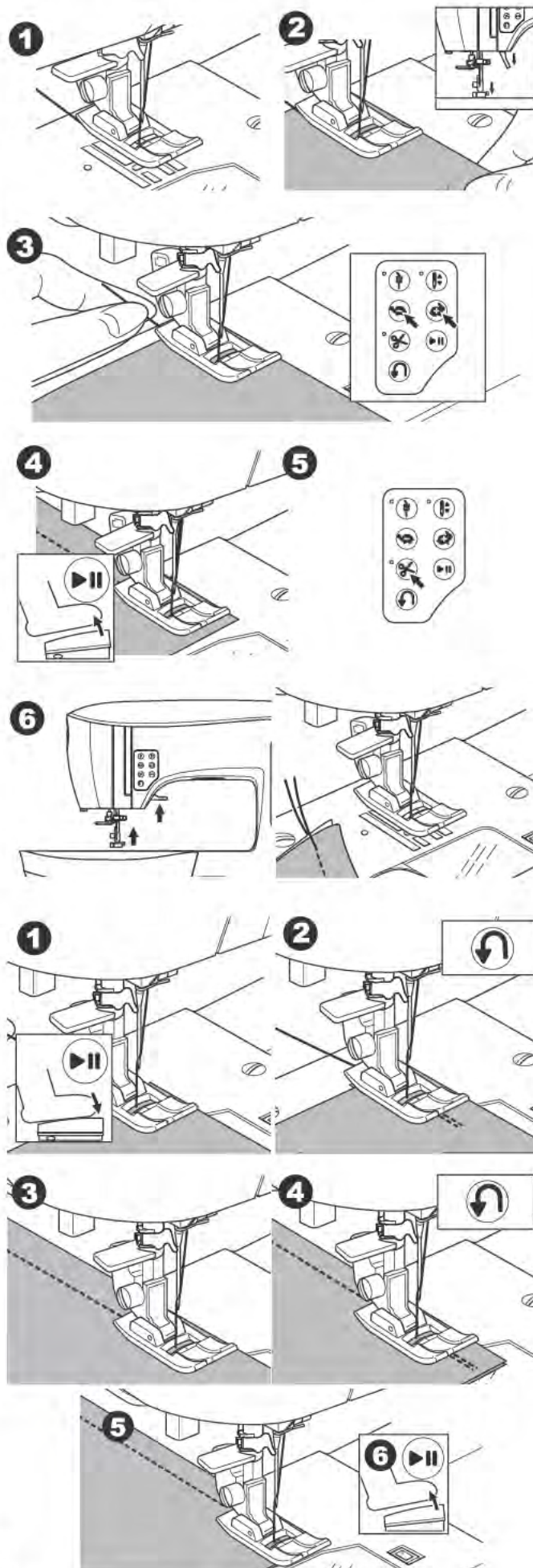

Puntada de Refuerzo

Puede coser puntadas de refuerzo al inicio y final de la puntada.

1. Presione el botón Refuerzo. Se ilumina el LED.

2. Comience a coser.

La máquina cose puntadas de refuerzo y se detiene automáticamente.

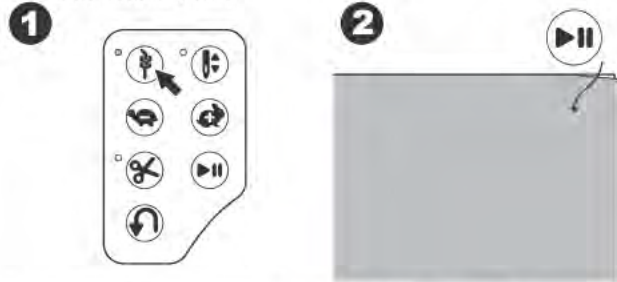

3. Comience a coser de nuevo y cose el patrón seleccionado.

4. Cuando alcance el final de la costura, presione el botón Refuerzo. La máquina cose puntadas de refuerzo y se detiene automáticamente.

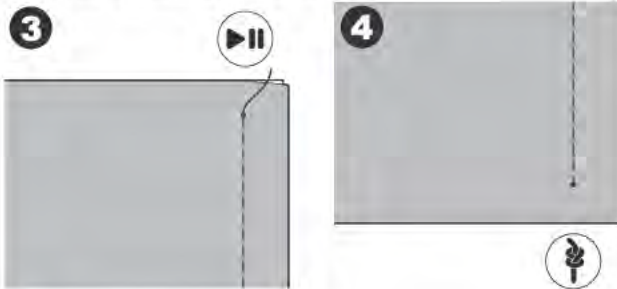

Girando en Esquinas

1. Detenga la máquina cuando llegue a una esquina.

2. Gire el volante hacia usted para insertar la aguja en la tela.

NOTA: Puede cambiar la posición de paro de la aguja presionando el botón paro aguja arriba/abajo. Cuando la posición de la aguja esté abajo, se ilumina el LED. Puede también pulsar el control de velocidad para levantar o bajar la aguja.

3. Levante el prensatelas.

4. Use la aguja como pivote y gire la tela.

5. Baje el prensatelas y vuelva a coser.

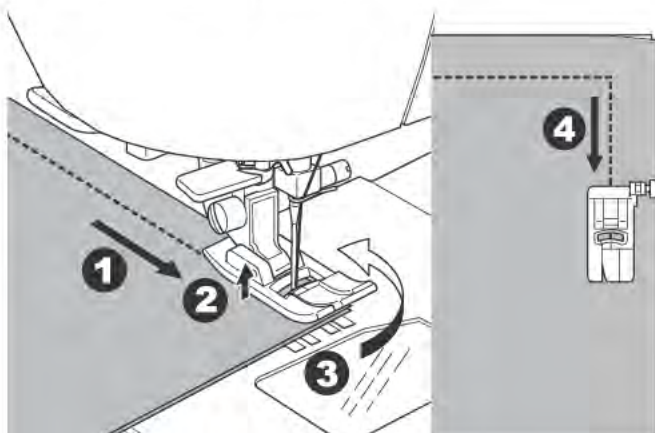

Cosiendo Tela Gruesa

Cuando cose telas gruesas, la punta del prensatelas tiende a levantarse en áreas gruesas. Para coser estas áreas gruesas o telas:

1. Cuando la punta del prensatelas comienza a levantarse, baje la aguja en la tela y levante el prensatelas.

2. Presione el perno estabilizador (ubicado en el lado derecho del Pie Multipropósito) y al mismo tiempo baje el alza prensatelas. El prensatelas debe estar ahora a nivel en la tela gruesa. Una vez que se ha bajado el prensatelas, ya no es necesario sostener el perno estabilizador.

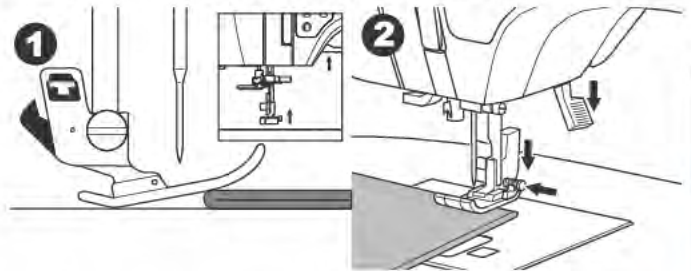

3. Comience a coser. Después de unas puntadas, el perno estabilizador se libera.

a. El alza barra presionadora puede levantarse un paso más alto para poner telas gruesas bajo el prensatelas.

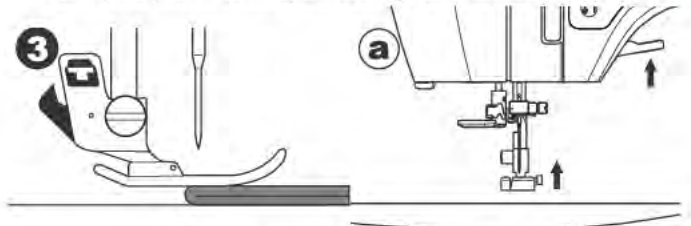

Cosiendo Áreas Empalmadas

Gufe la tela con ambas manos cuando cose sobre áreas empalmadas.

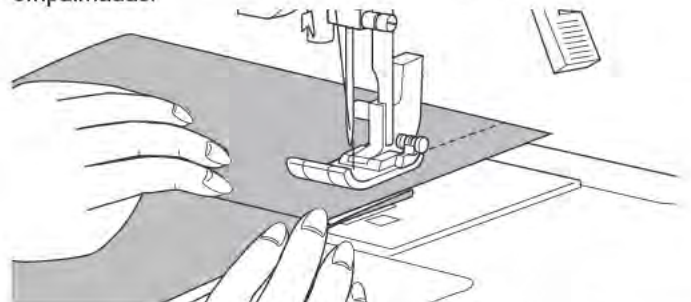

Tolerancia de Ancho de Costura

Las líneas guía en la placa aguja indican la distancia de la posición central de la aguja. Para mantener una tolerancia consistente de costura, gufe la tela a lo largo de la línea guía deseada en la placa aguja.

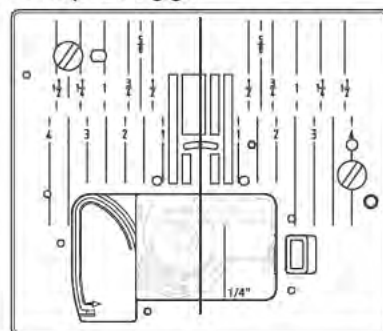

COSIENDO PUNTADA RECTA

Los patrones de puntada recta deben seleccionarse para adaptarse al tipo de tela que se cose. Posición aguja izquierda (No. 10, 13) es lo más adecuado para telas delgadas.

- No. 0. Posición aguja al centro
 - No. 10. Posición aguja a la izquierda
 - No. 12. Posición aguja al centro con puntada reversa
 - No. 13. Posición aguja a la izquierda con puntada reversa
- Prensateles Multipropósito (A)

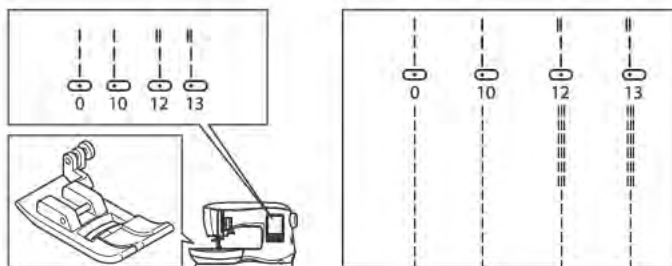

Puntada Recta

1. Coloque la tela bajo el prensateles, luego baje el prensateles.
2. Sostenga la hebras detrás del prensateles suavemente con la mano izquierda mientras empieza a coser. Gufe la tela con suavidad con su mano derecha mientras cose.
3. Cuando llegue al fin de la costura, deje de coser.
4. Presione el botón Cortador de Hilo.

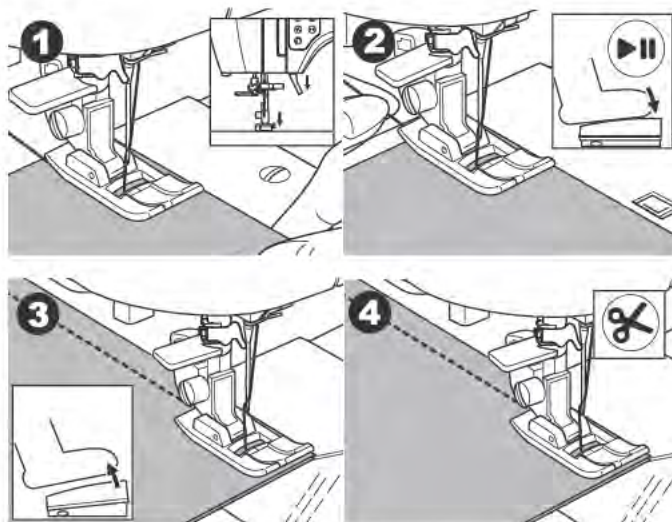

Puntada Recta con Puntada de Seguridad (Patrón No. 12, 13)

1. Coloque la tela bajo el prensateles y bájelo.
2. Sostenga con holgura el hilo superior y comience a coser. La máquina cose 4-5 puntadas adelante y 4-5 puntadas hacia atrás y continua cosiendo hacia adelante.
3. Cuando alcance el fin de la costura, presione el botón Reversa. La máquina cose unas cuantas puntadas hacia atrás y unas hacia adelante y se detiene automáticamente.
4. Presione el botón Cortador de Hilo.

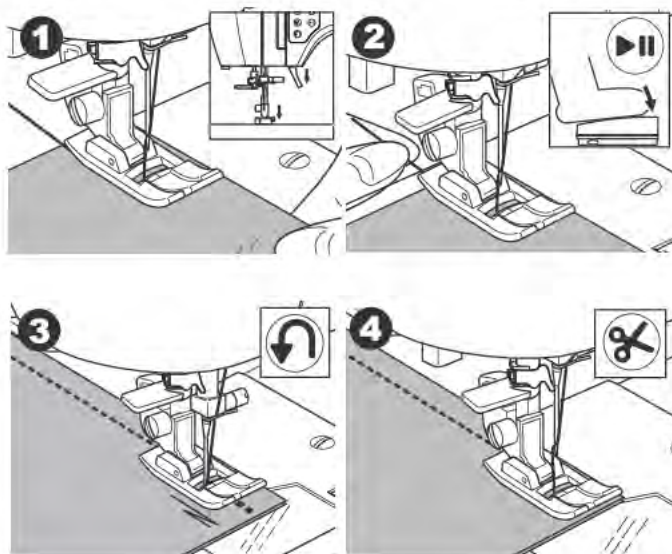

COSIENDO PUNTADA ZIG ZAG

Su máquina puede coser puntadas Zig zag de varios anchos y largos cambiando el ajuste del ancho puntada y largo puntada.

- No. 1 Puntada Zig zag
- Pie Multipropósito (A) o Pie Satín (B)

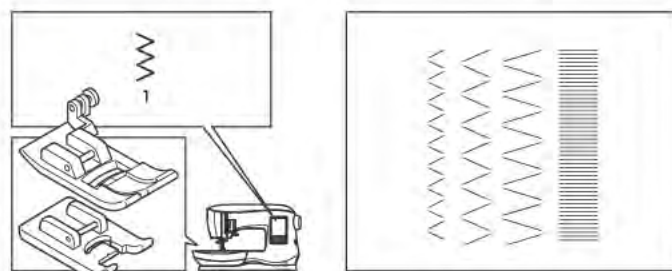

Las puntadas Zig zag se usan con frecuencia para aplicaciones y costura decorativa.

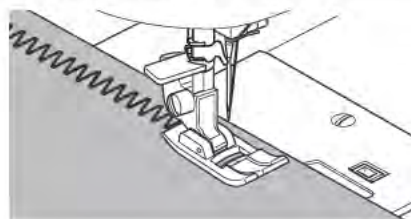

Puntada Satín

Para coser puntada satín, acorte el largo puntada y coloque el Pie Satín (B).

Refiérase a la siguiente página para usar el zig zag para ribetear.

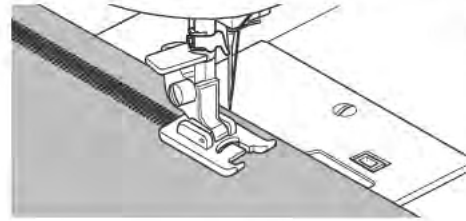

PUNTADA DOBLADILLO INVISIBLE

El dobladillo se cose sin puntadas visibles en el lado derecho de la tela.

La ilustración de la derecha muestra un ejemplo de un dobladillo invisible terminado. El lado derecho de la tela se muestra en color blanco, el lado reverso se muestra en color gris.

No. 2 Dobladillo invisible para tela no stretch

No. 8 Dobladillo invisible para tela stretch

Pie para Dobladillo Invisible (D)

1. Doble la tela como se muestra en la ilustración.
 - a. Tela de peso medio y gruesa
 - b. Tela delgada
 - c. Lado reverso de la tela
 - d. Ribeteado

2. La guía (e) en el Pie de Dobladillo Invisible ayuda a asegurar que el doblez de la tela se guíe de forma pareja cuando se cose el dobladillo. La guía (e) se ajusta con el tornillo (f).
3. Coloque la tela de modo que las puntadas rectas (o pequeñas puntadas zig zag) estén en el borde sobresaliente del dobladillo y las puntadas zig zag grandes apenas agarren un hilo del borde doblado (g). Si es necesario, gire el tornillo (f) para ajustar el pie de modo que la aguja toque apenas el borde doblado de la tela.
4. Baje el prensatelas y cosa el dobladillo, guiando la tela de forma pareja a lo largo de la guía.
5. Voltee la tela cuando haya completado la costura.
 - c. Lado reverso de la tela
 - h. Lado derecho de la tela

NOTA: Pruebe sobre un pedazo de tela similar a su proyecto de modo que pueda determinar la mejor colocación de la guía del pie. Puede ajustar también el ancho y largo de la puntada según sea necesario para la tela que coserá.

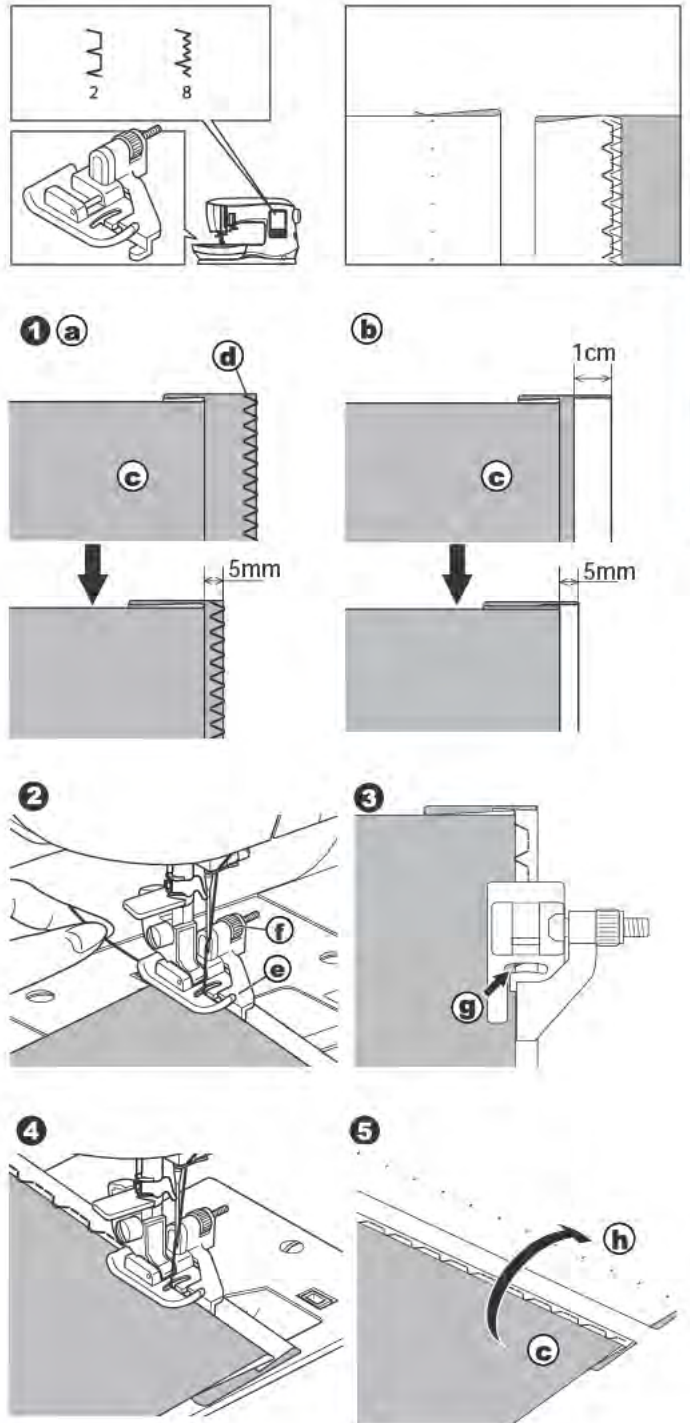

RIBETEADO Y SOBREHILADO

Usando el Pie de Ribeteado

No. 1 (ancho puntada 5.0)

No. 3, 32, 34, 35, 36 (ancho puntada 5.0 - 7.0)

Pie de Ribeteado (C)

NOTA: La ilustración a la derecha muestra la apariencia de las puntadas cuando se cosen en el borde de la tela.

Alinee la tela contra la placa guía del pie de ribeteado de modo que la aguja caiga cerca del borde de la tela.

No. 1 (ancho=5.0) se usa para ayudar a evitar el deshilachado de las telas.

No. 3, 32, 34, 35, 36 están diseñados para coser la costura y terminado de costura al mismo tiempo.

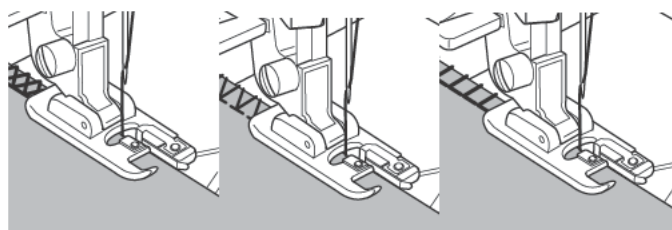
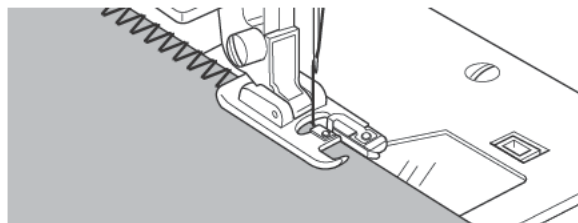
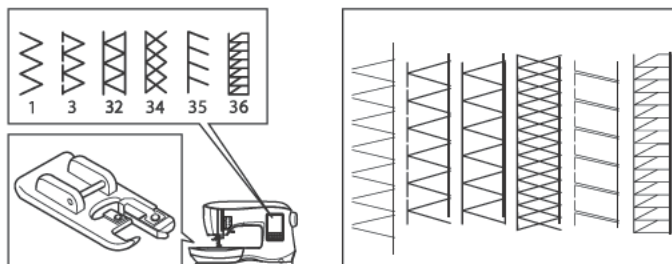

! *Para evitar accidentes, el Pie de Ribeteado debe usarse para patrones de costura 1, 3, 34, 35, 36 solamente. No cambie los ajustes de puntada. Es posible que la aguja golpee el prensatelas y se rompa cuando se cosen otros patrones y ajustes.*

Usando el Pie Multipropósito/Pie Satín

No. 1, 4, 7, 37

Pie Multipropósito (A)

No. 15, 33 Pie Puntada Satín (B)

Coloque la tela de modo que la aguja caiga cerca del borde de la tela cuando use el Pie Multipropósito/Pie Satín.

NOTA: La ilustración a la derecha muestra la apariencia de las puntadas cuando se cosen al borde de la tela.

No. 1 Para ancho zig zag más angosto (ancho=2.0 - 4.5).

No. 4, 7, 15, 33, 37 cuando cose telas stretch o fáciles de deshilachar.

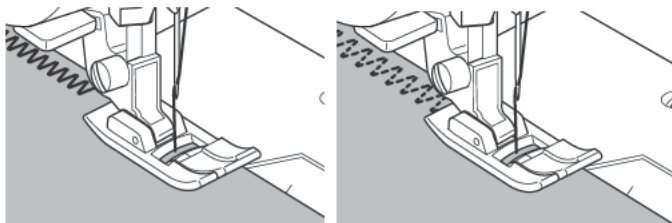
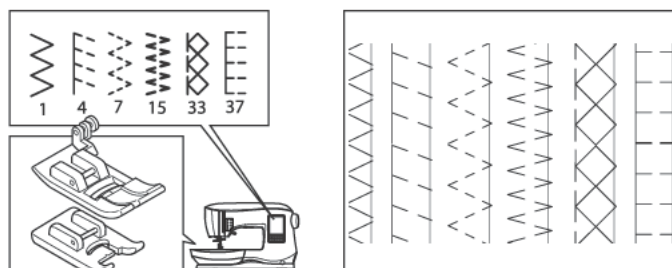

NOTA: Si desea, corte el exceso de tela después de completar la puntada. Tenga cuidado de no cortar los hilos mientras recorta.

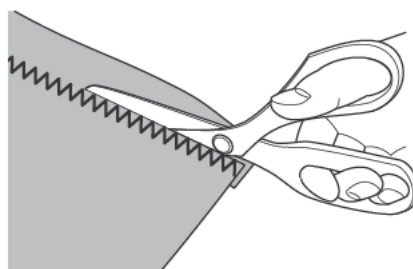

PARCHES

Cree interesantes embellecimientos mediante puntadas decorativas sobre las costuras. Intente mezclar varios tipos de tela para más variedad.

No. 0
Pie Multipropósito (A)

1. Coloque dos piezas de tela por el lado derecho juntas y cosa una puntada recta larga.
2. Abra la costura.

No. 5, 43

3. Con el lado derecho de la tela hacia arriba, cosa la puntada decorativa, asegurándose que las puntadas caigan en ambos lados de la costura.

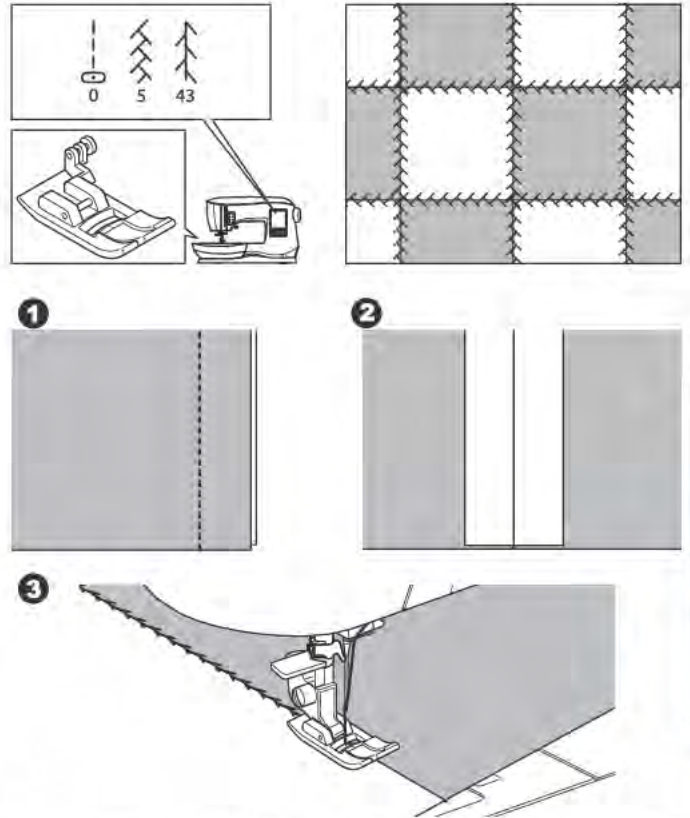

COSIENDO PUNTADA STRETCH

Las puntadas stretch son fuertes y flexibles y se flexionan con la tela sin romperse. También ideal para telas de punto y telas durables como la mezclilla.

No. 6 Puntada recta stretch
No. 31 Puntada de tallo para telas stretch
No. 39 Puntada Ric rac
Pie Multipropósito (A)

Recomendamos que use una aguja para punto y telas sintéticas para evitar que se salten las puntadas y se rompa el hilo. Consulte la página 9 para recomendaciones de aguja.

- a. Saco
- b. Pantalones
- c. Bolsa
- d. Bolsa

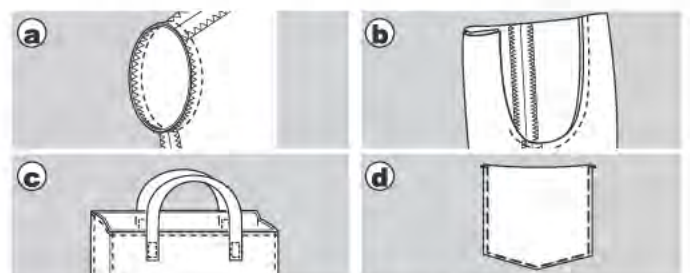
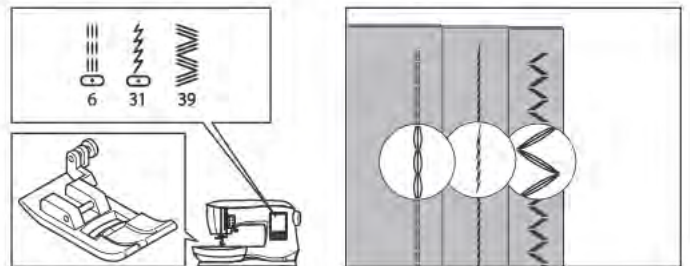

PUNTADA MÚLTIPLE ZIG ZAG

Usada para coser con puntadas elásticas y de ribeteado.

No. 7 Puntada múltiple Zig zag
Pie Multipropósito (A)

NOTA: La ilustración a la derecha muestra la apariencia de las puntadas cuando se cosen en el borde de la tela.

A. Costura de elásticos
Jale elástico en el frente y atrás de la aguja mientras cose.

B. Puntada de ribeteado
Usada para telas de punto y de fácil deshilachado.

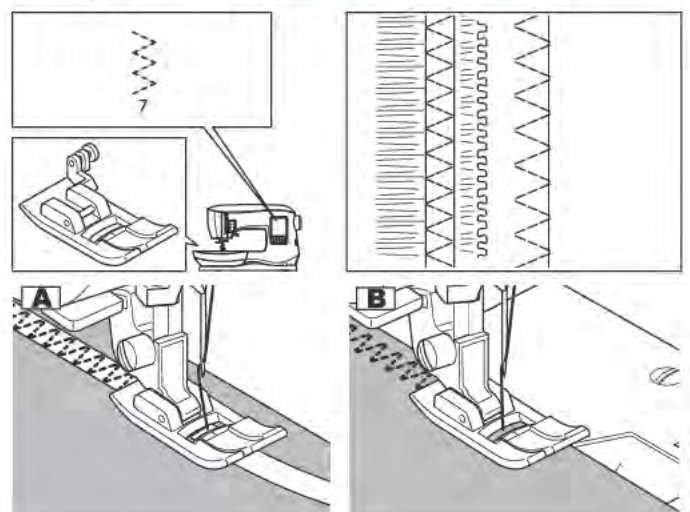

HILVANADO

El hilvanado es una puntada temporal usada para sujetar prendas y para sostener y marcar la tela.

No. 14 Puntada de hilvanado
Pie Multipropósito (A)

1. Jale el hilo bobina para buenos resultados. (ver pág. 20)
Baje el impelente moviendo la palanca del impelente a la izquierda. (aparece un mensaje cuando selecciona el No. de puntada 14, presione el botón "✓".)
2. Coloque la tela debajo de prensatelas y luego baje el alza prensatelas.
3. Sostenga holgadamente el hilo superior y el hilo bobina y comience a coser.
La máquina hará sólo dos puntadas.
4. Levante el alza prensatelas.
5. Sosteniendo el hilo superior, jale la cantidad requerida de tela hacia la parte posterior y baje el alza prensatelas.
6. Comience a coser. La máquina coserá dos puntadas.
7. Repítalas cuántas veces necesite para terminar la hilera de puntadas de hilvanado.

NOTA: Para evitar que las capas de tela se muevan, inserte alfileres transversales a la dirección del hilvanado. Jale el hilo bobina para retirar la puntada.

8. Después de coser, levante el impelente moviendo la palanca del impelente hacia la derecha.

 Para evitar accidentes, asegúrese que la aguja no golpee el impelente mientras cose.

PEGANDO BOTONES

No. 11
Pie para Botones (M)

1. Baje el impelente moviendo la palanca del impelente a la izquierda. (Aparece un mensaje cuando selecciona la puntada No. 11, presione el botón "✓".)
2. Coloque el Pie de Botones. Alinee dos orificios del botón con la ranura del prensatelas y baje el pie para sostener bien el botón.

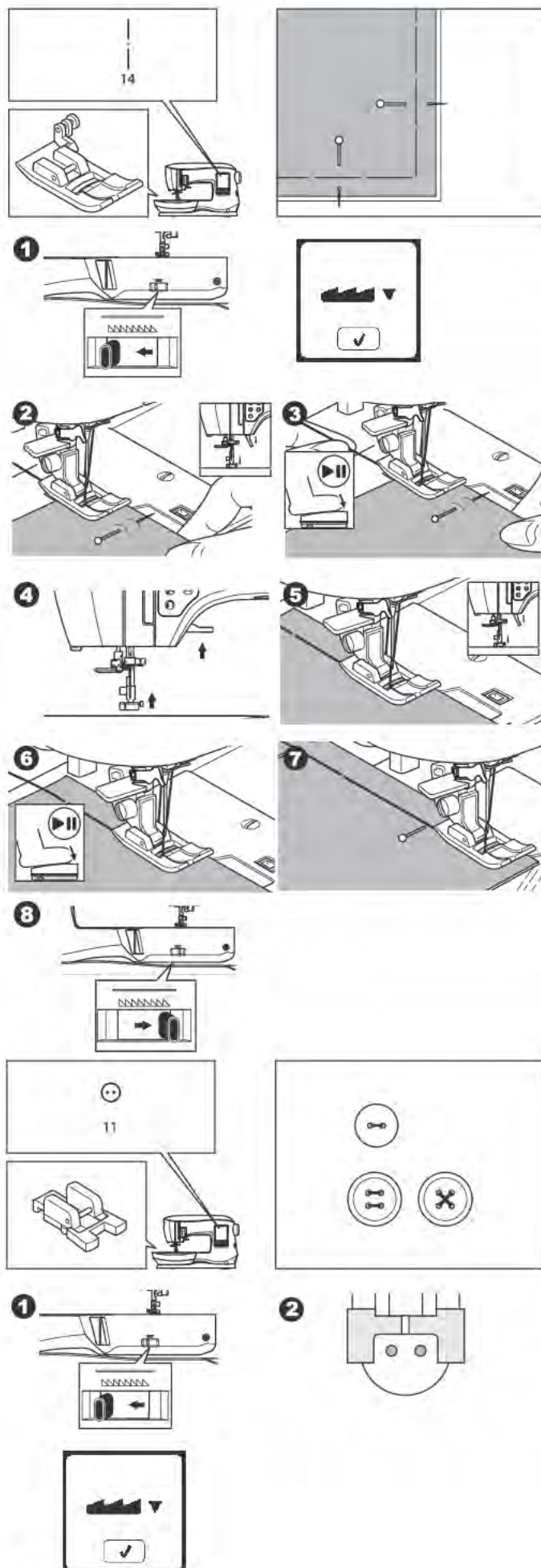

3. Ajuste el ancho de puntada de modo que la aguja entre en el orificio izquierdo del botón.
4. Revise el balanceo izquierdo y derecho de la aguja girando el volante hacia usted muy lentamente, asegurándose que la aguja no golpee el botón.

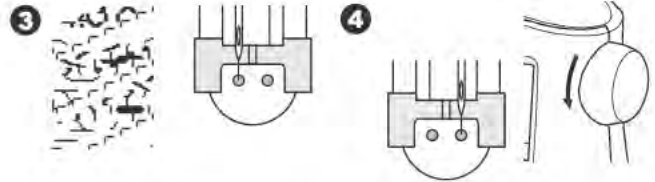

5. Ajuste el número de puntadas para coser el botón presionando los botones + y -. Ocho puntadas es el estándar.
6. Comience a coser a baja velocidad. La máquina coserá el número de puntadas establecidas en la pantalla luego las atará y se detendrá.



! Para evitar accidentes, asegúrese que la aguja no golpee el botón durante la costura, de otro modo la aguja puede romperse.

7. Levante el prensatelas y corte los hilos dejando cerca de 10cm (4") de largo.

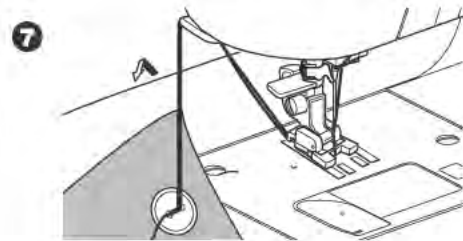

8. Jale los extremos de hilo al lado reverso de la tela con una aguja de coser a mano. Ate las hebras para asegurar.
9. Después de coser, mueva el volante hacia usted una revolución completa para re-enganchar el impelente para costura regular.

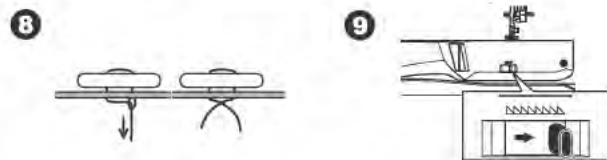

NOTA: Para coser un botón de 4 orificios, siga el procedimiento anterior para los primeros dos orificios. Luego levante ligeramente el prensatelas y mueva la tela para permitir coser los otros dos orificios, ya sea en paralelo o cruzados.

Zanco de Hilo

Los botones en abrigos y sacos con frecuencia tienen un zanco de hilo para hacerlos resaltar de la tela. Inserte un alfiler o una aguja de coser debajo de la ranura central del pie desde el frente para agregar espacio para hacer el zanco. Cosa sobre el alfiler o aguja. Para crear un zanco de hilo, jale el hilo hacia atrás del botón y devane el hilo alrededor de las puntadas. Ate los extremos de hilo de forma segura.

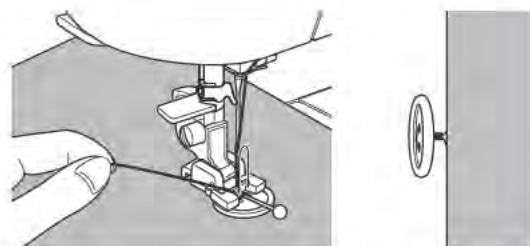

PEGANDO CIERRES

Inserción Centrada

No. 0 Puntada recta (posición de aguja al centro)
Pie de Cierres (E)

 *El cambiar la posición de la aguja en la dirección errónea cuando está colocado el Pie de Cierres puede hacer que la aguja golpee el prensatelas, que puede romper la aguja o dañar la máquina. Si ajusta la posición de aguja, asegúrese que la aguja se mueva lejos del centro del Pie de Cierres. Antes de coser, gire el volante hacia usted muy lentamente, asegurándose que la aguja no golpee el Pie de Cierres.*

- Hilvane la abertura del cierre a la línea de costura.
 - Puntada recta
 - Extremo de la abertura
 - Hilvanado
 - Lado reverso de la tela
- Abra la tolerancia de costura. Coloque la cara del cierre boca abajo en la tolerancia de costura con los dientes contra la línea de costura. Hilvane la cinta del cierre.
- Coloque el Pie de Cierres. Coloque el lado izquierdo del perno del prensatelas al sujeta prensatelas cuando cosa el lado derecho del cierre y el lado derecho del perno prensatelas al sujetador cuando cosa el lado izquierdo del cierre.
- Al coser el lado derecho de la tela, cosa el lado izquierdo del cierre de abajo hacia arriba.
- Cosa a lo largo del extremo inferior y lado derecho del cierre. Quite el hilvanado y planche.

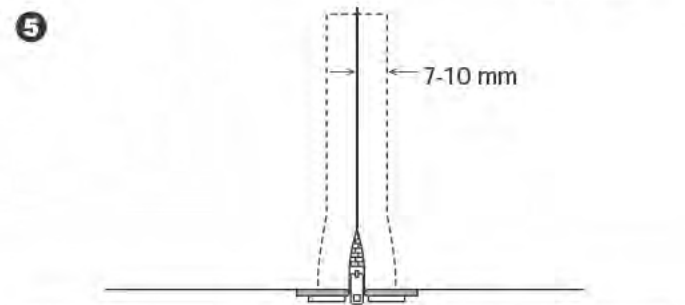
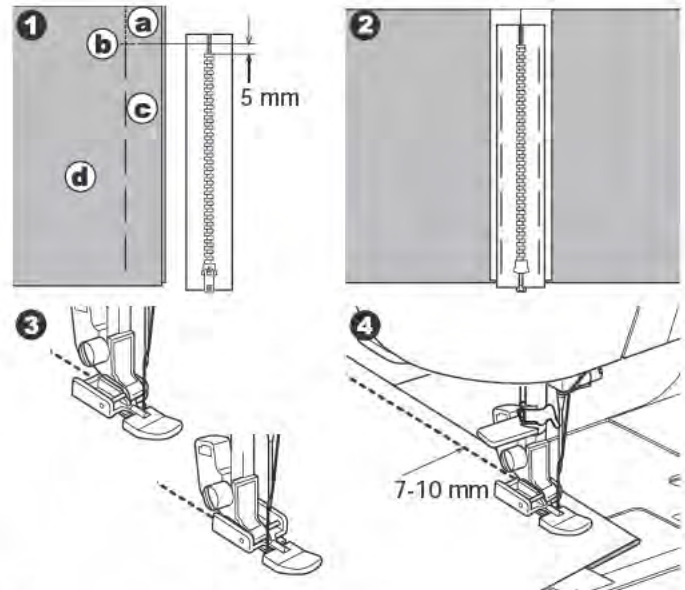
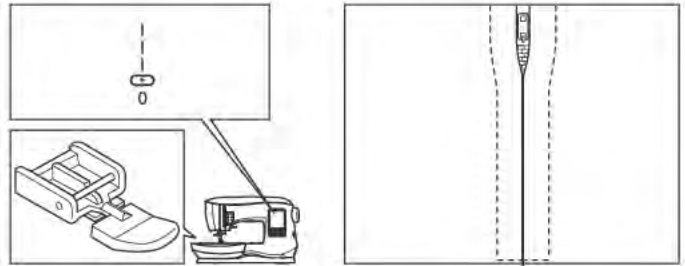

Inserción Traslapada

No. 0 Puntada Recta (posición aguja al centro)
Pie de Cierres (E)

 *El cambiar de posición la aguja en dirección errónea cuando está colocado el Pie de Cierres puede hacer que la aguja golpee el prensatelas, que puede romper la aguja o dañar la máquina. Si ajusta la posición de la aguja, asegúrese que la aguja se mueva lejos del centro del Pie de Cierres. Antes de coser, gire el volante hacia usted muy lentamente, asegurándose que la aguja no golpee el Pie de Cierres.*

- Hilvane la abertura del cierre a la línea de costura.
 - Puntada recta
 - Extremo de la abertura
 - Hilvanado
 - Lado reverso de la tela
- Doble la tolerancia de costura. Gire debajo de la tolerancia de costura para formar un doblez de 3mm (1/8").

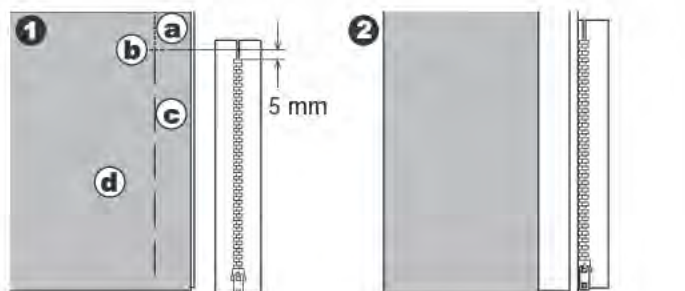
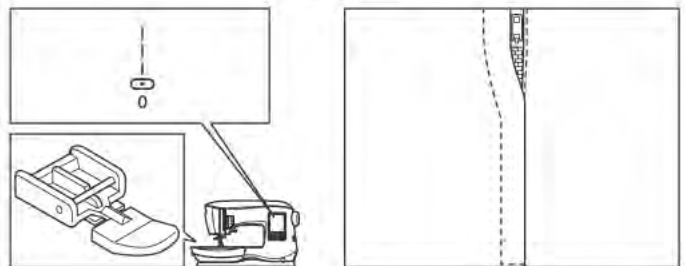

3. Coloque el Pie de Cierres.
Coloque el lado izquierdo del perno prensatelas al sujeta prensatelas cuando cosa el lado derecho del cierre y el lado derecho del perno prensatelas al sujetador cuando cosa el lado izquierdo del cierre.
4. Cosa el lado izquierdo del cierre de abajo hacia arriba.
5. Voltee la tela. Cosa a lo largo del extremo inferior y el lado derecho del cierre.
6. Deje de coser con la aguja abajo en la tela cuando el Pie de Cierres alcance el tirador del cierre, cerca de 5 cm. (2") de la parte superior del cierre.

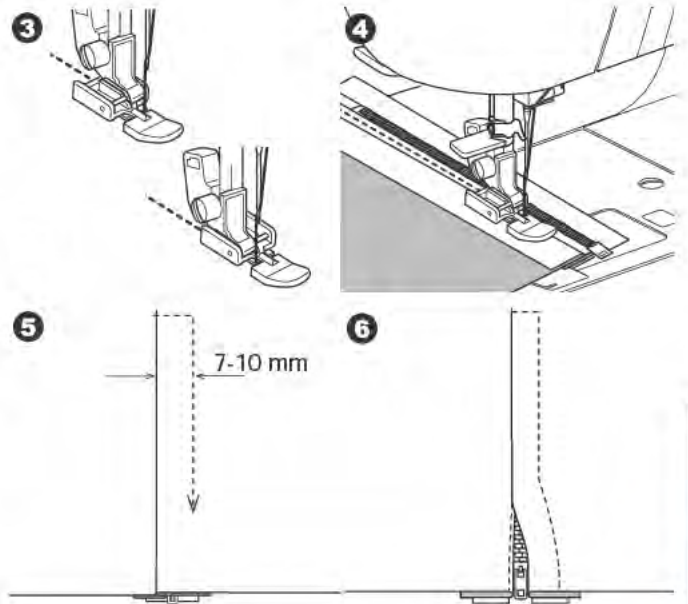

Para Coser alrededor del Tirador del Cierre

1. Detenga la costura antes de llegar al tirador del cierre.
2. Baje la aguja en la tela.
3. Levante el prensatelas y deslice el tirador del cierre hacia atrás para librar el Pie de Cierres.
4. Baje el prensatelas y continúe cosiendo.
5. Quite las puntadas de hilvanado.

a. Tirador del cierre.

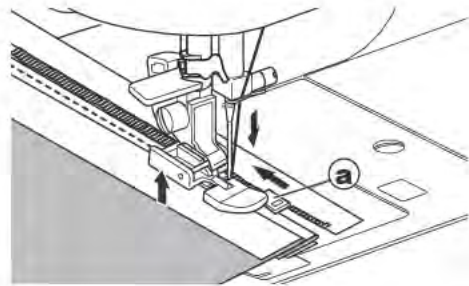

ACOLCHADO

Un acolchado se compone de tres capas: La cubierta, la guata y la tela de soporte. La capa superior se forma por piezas de telas unidas, creando la cubierta del acolchado.

- No. 0 Puntada recta (posición aguja centro)
- No. 160 Puntada acolchado apariencia manual
- Puntada recta / Pie de Parches Acolchado
- Guía de acolchado

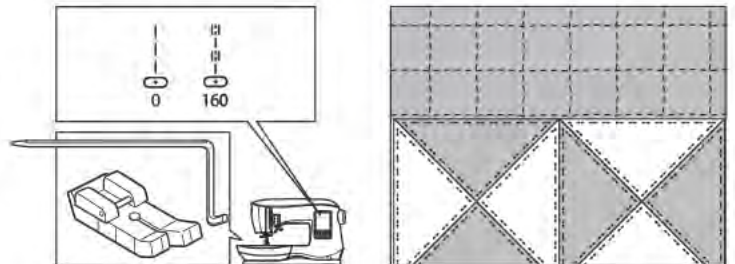

⚠ Para evitar accidentes, no cambie la posición de la aguja. Cambiar la posición de la aguja puede hacer que la aguja golpee el prensatelas, lo que puede romper la aguja o dañar la máquina.

Uniando Piezas de Tela

Una las piezas de tela usando el patrón No. 0 con una tolerancia de costura de 1/4 pulg. (6.3 mm).

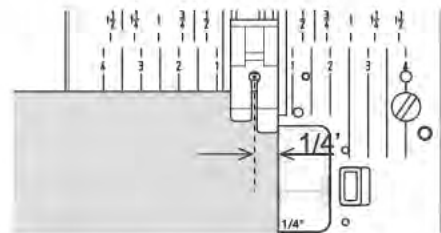

Acolchando

Cosa tres capas de material (cubierta, guata, soporte). Use la guía de acolchado para coser hileras sucesivas. Inserte la guía de acolchado en el orificio del sujeta prensatelas y establezca el espaciado que desee.

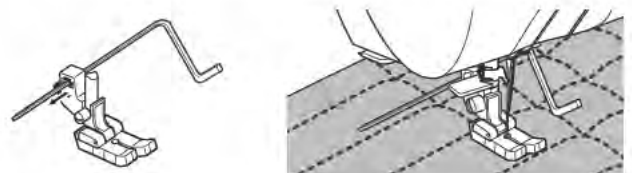

Puntada Acolchado Apariencia Manual (No. 160)

Use hilo de nylon o hilo delgado que combine o se mezcle bien con la tela en la cubierta. Ponga hilo que contraste al color de la tela en la bobina. Ajuste la tensión superior al máximo o casi cerca del máximo. Cuando cosa, el hilo bobina se jalará hacia la parte superior y dará la apariencia de una puntada de acolchado a mano tradicional. Ajuste la tensión del hilo y el largo puntada según desee la apariencia que quiera lograr para su proyecto.



REFUERZO Y ZURCIDO AUTOMÁTICO

Puede coser refuerzo y zurcido automático usando el Pie de Ojales.

No. 16 Refuerzo, para reforzar áreas que estarán sujetas a triones, como esquinas de bolsas.

No. 17 Zurcido, remendar y otras aplicaciones.

Pie de Ojales.

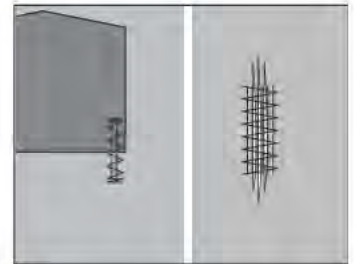
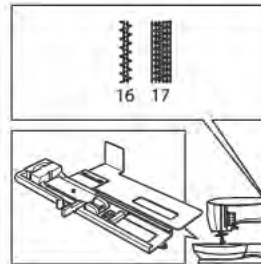

1. Ajuste la corredera en la base del Pie de Ojales según el largo del refuerzo o zurcido a coser.
a= Largo del refuerzo o zurcido
2. Pase el hilo superior por el orificio del Pie de Ojales y pase el hilo superior a la izquierda.
3. Coloque la tela debajo del prensatelas de modo que el punto de inicio esté sobre el área gruesa.
Baje el pie.
b. Cuando cosa el refuerzo en el borde de tela gruesa, como una bolsa, coloque una cartulina o pedazo de tela del mismo espesor detrás de la tela para ayudar a mantener el nivel del pie mientras cose.

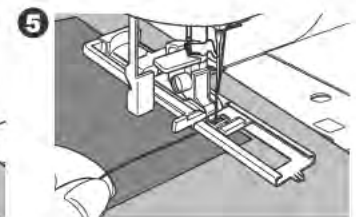
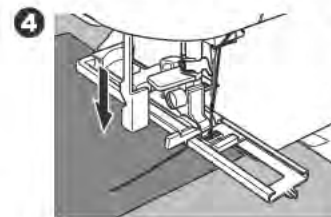
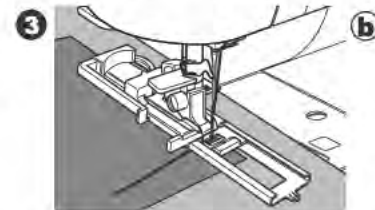
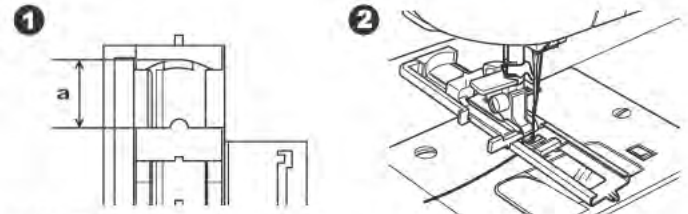

4. Baje completamente la Palanca del Ojalador.

NOTA: La máquina no coserá si la Palanca del Ojalador no está abajo o el Pie de Ojales no está bien colocado.

5. Sostenga ligeramente el hilo superior y ponga en marcha la máquina.
6. La máquina coserá un refuerzo o zurcido, como se muestra. La máquina se detendrá automáticamente cuando se haya concluido el patrón de costura.

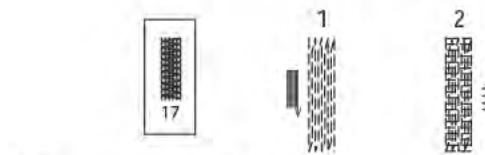
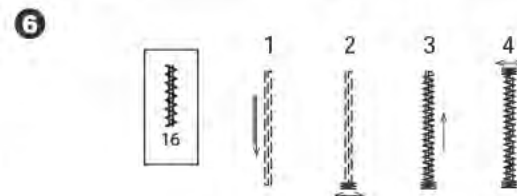

7. Levante el alza prensatelas para quitar la tela.

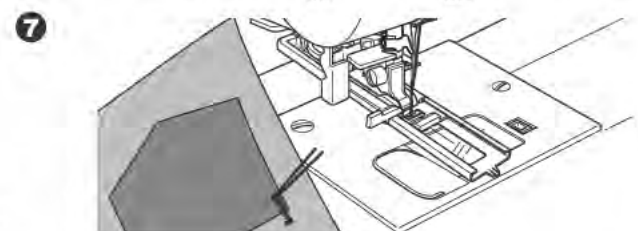

PEGADO DE BOTONES

Seleccione el estilo de ojal que desee coser.
Esta máquina puede coser 12 tipos de ojales.

18. Ojal de refuerzo (amplio)
19. Ojal de refuerzo (estrecho)
20. Ojal de cerradura
21. Ojal de cerradura con cruce
22. Ojal de cerradura cónico
23. Ojal de extremo redondo (estrecho)
24. Ojal de extremo redondo con cruce
25. Ojal de extremo redondo (ambos extremos redondos)
26. Ojal decorativo
27. Ojal stretch
28. Ojal apariencia antiguo
29. Ojal embutido

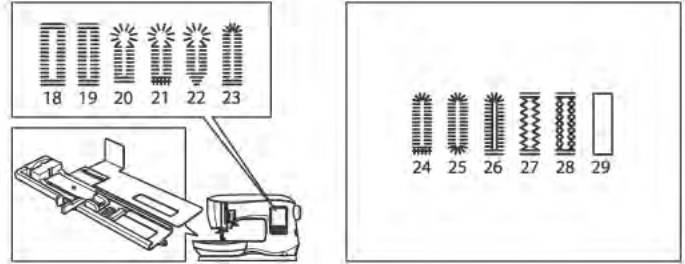

NOTA: La densidad de los lados del ojal puede ajustarse con el control de largo puntada.

1. Marque la posición y largo del ojal en la tela.
2. Abra la corredera en el pie. Coloque el botón en la base del pie.
Ajuste la corredera al diámetro del botón, de modo que el botón encaje bien en el pie.



Para botones con forma irregular que no encajan bien en el Pie de Ojales, quite el botón de la base del pie. Ajuste la corredera en la base al diámetro del botón, más el espesor del botón.

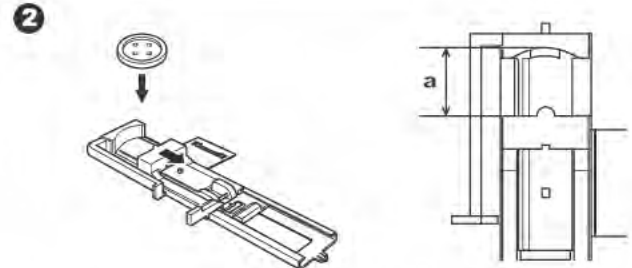

$a = \text{Largo del botón} + \text{espesor}$

3. Pase el hilo superior por el orificio del Pie de Ojales y pase el hilo superior a la izquierda.
4. Coloque la tela debajo del prensatelas de modo que la marca de la línea de centro esté en el centro del Pie de Ojales.
Baje el pie mientras jala el marco del Pie de Ojales hacia usted.

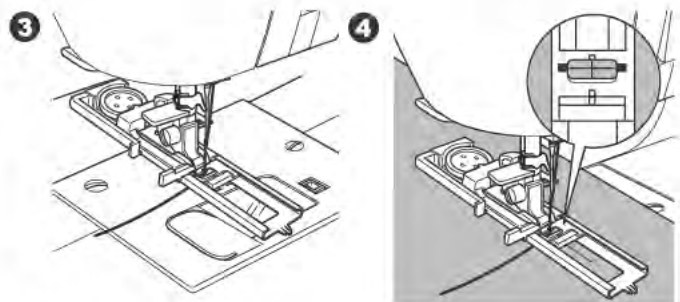

NOTA: Se sugiere que use entretela en la parte de atrás de la tela.

5. Baje completamente la palanca del ojalador.

NOTA: La máquina no coserá si la palanca del ojalador no está abajo o el marco del Pie de Ojales no está colocado todo hacia adelante.

6. Sostenga ligeramente el hilo superior y ponga en marcha la máquina.

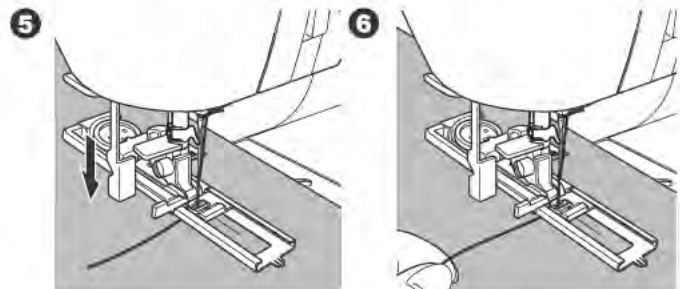

7. La máquina coserá el ojal en el orden mostrado a continuación y se detendrá automáticamente después de coserlo.

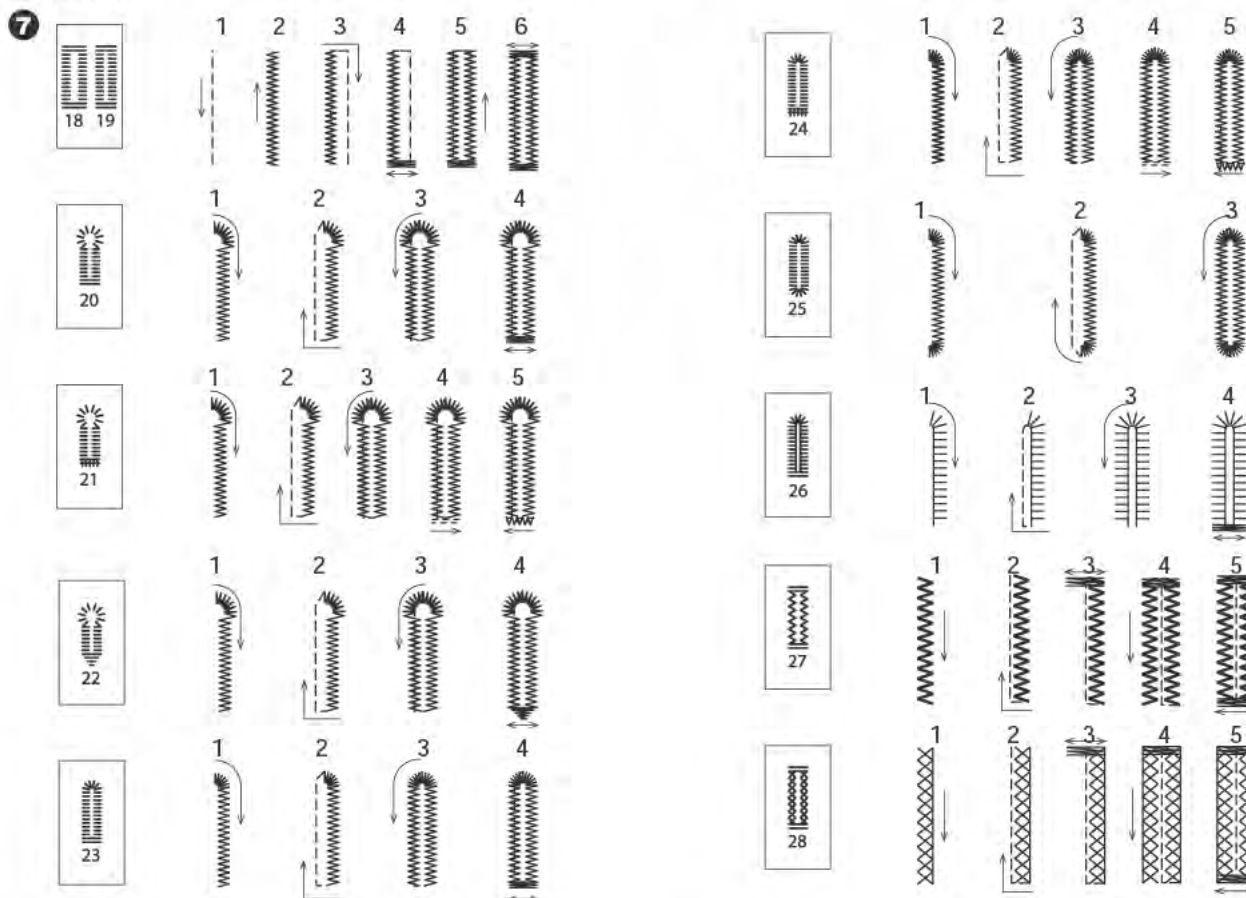

8. Levante el pie prensatelas para quitar la tela.
9. Use un descosedor para abrir el centro del ojal, tenga cuidado de no cortar los extremos del ojal. Es útil colocar un alfiler en el extremo del ojal para que sirva como un tope a la hora de abrir el ojal.

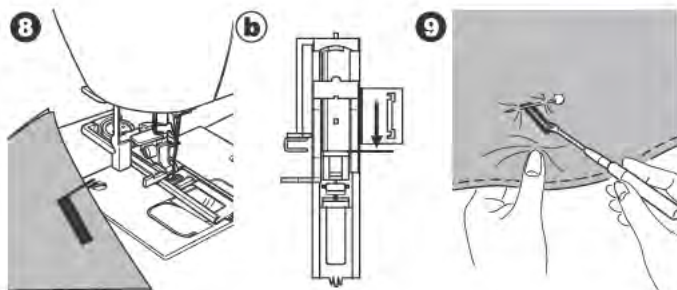

NOTA: Para coser ojales en proyectos como telas difíciles de coser o a lo largo de prendas con muchas capas de tela, instale la placa inferior. Coloque la tela entre la placa inferior y el Pie de Ojales.

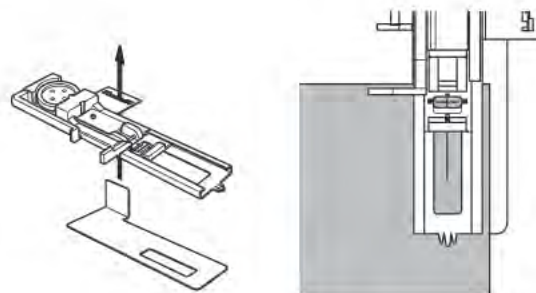

OJAL ATADO

Un ojal atado proporciona un toque profesional a prendas de sastrería, como trajes, abrigos y sacos.

29. Ojal atado
Pie de Ojales

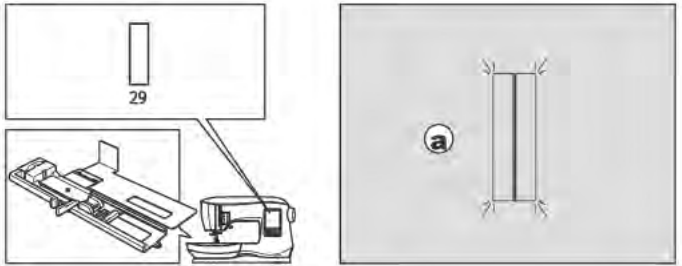

1. Corte un pedazo de tela de 2.5 cm (1") de ancho, 1 cm (1/3") más largo que el ojal terminado.
Hilvane un parche de modo que la línea de centro del parche se alinee con la marca de línea de centro del ojal.
 - a. Lado derecho de la tela
 - b. Lado reverso del parche
2. Baje la Palanca del Ojalador y cosa el ojal (Ver páginas anteriores)
La máquina coserá el botón en el orden mostrado y se detendrá automáticamente después de coser.

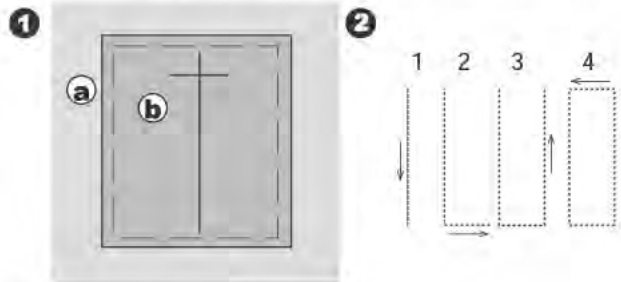

3. Levante el pie prensatelas para quitar la tela.

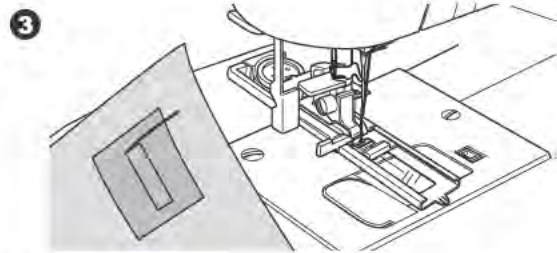

4. Corte con cuidado por el centro del ojal hasta 3mm antes de cada extremo. Corte diagonalmente a cada esquina como se muestra. Quite el hilvanado.
5. Jale el parche por la apertura hacia el lado de abajo.

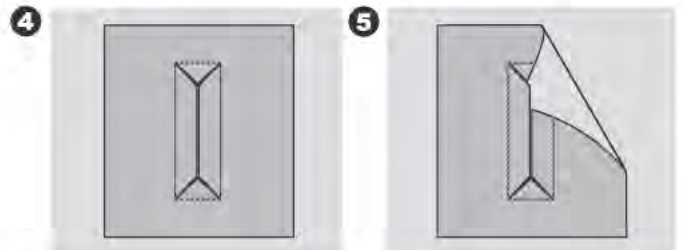

6. Voltee la tela y jale el parche por el rectángulo del ojal. Planche el parche.
 - c. Lado reverso de la tela
 - d. Lado derecho del parche
7. Voltee el parche y planche la tolerancia de costura lateral.

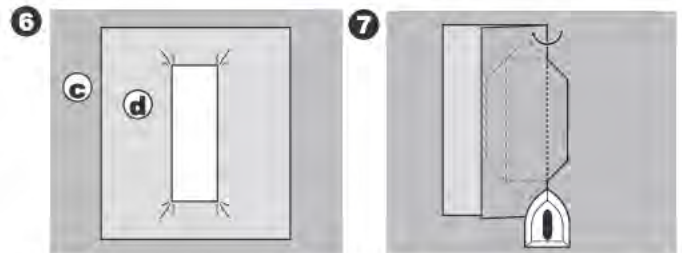

8. Doble cada lado del parche para formar pliegues que se junten en el centro del ojal y cubra la apertura. Planche el parche.
9. Voltee la tela al lado derecho e hilvane a lo largo del centro de cada doblez.
 - a. Lado derecho de la tela



10. Doble la tela y cosa a lo largo de las costuras en cada lado, sólo el ancho de una aguja de la línea de la puntada original. Quite el hilvanado.
 - c. Lado reverso de la tela
11. Doble la tela a lo largo del extremo del ojal y cosa extremos triangulares en la línea de puntada original.

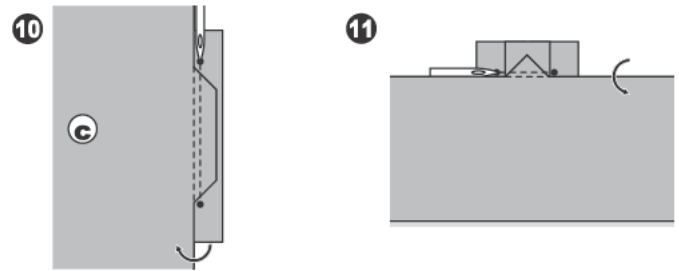

12. Planche y corte el parche hasta antes de 5mm (3/16") de la puntada.
 - a. Lado derecho de la tela
 - b. Lado reverso de la tela

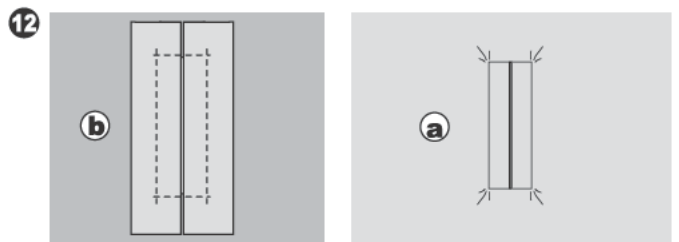

NOTA: Cuando cosa telas delgadas, refuerce el área del ojal. Corte un parche de entretela fusionable de 3 cm (1 1/4") más ancho y 2 cm (3/4") más largo que el ojal. Fusione en el lado reverso sobre cada marca de ojal.

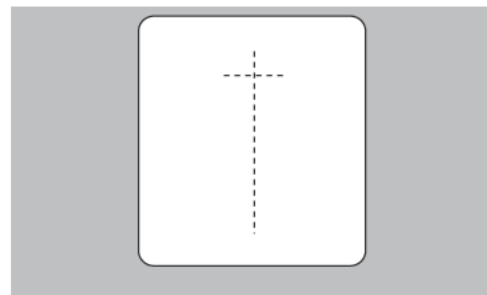

OJILLO

Este patrón de costura se usa para marcar orificios de cinturones y otras aplicaciones similares.

30 Ojillo
Pie de Satín (B)

1. Coloque la tela debajo del pie prensatelas y baje el pie prensatelas. Ponga en marcha la máquina. La máquina coserá el ojillo y se detendrá automáticamente.
2. Presione el botón Cortador de Hilo y levante el pie prensatelas.
3. Haga un orificio en el centro del ojillo.

NOTA: El perforado del ojillo no es una función provista en esta máquina.

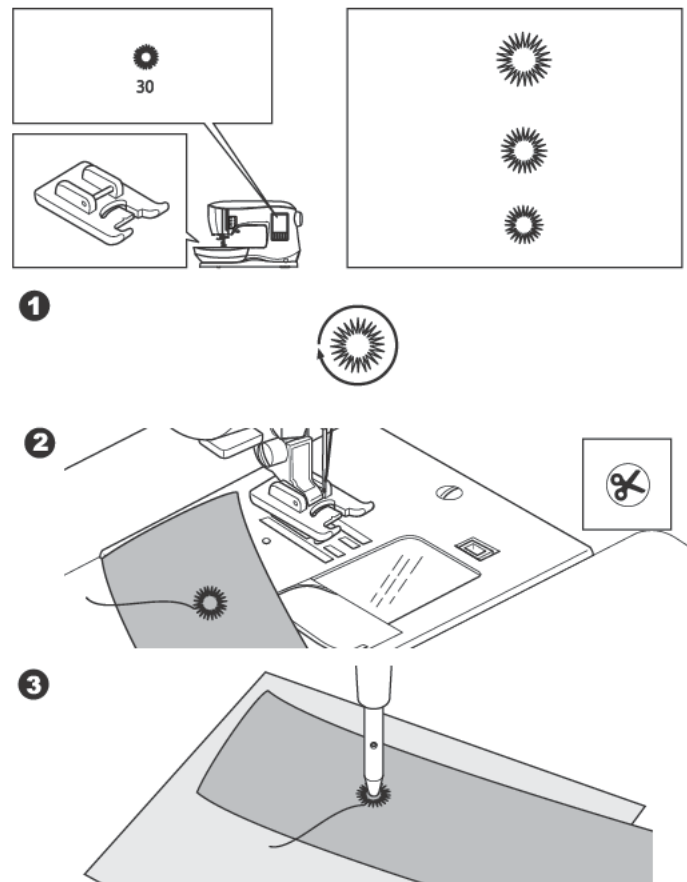

PATRÓN DECORATIVO CONTÍNUO

Use el Pie Satín para patrones de puntada decorativa continua. El pie tiene una ranura debajo que permite que las puntadas de satén (u otras puntadas muy juntas) pasen con libertad debajo del pie.

No. 38-199
Pie Satín (B)

NOTA: La ilustración a la derecha muestra la apariencia de las puntadas cuando se cosen continuamente en la tela.

Para personalizar el patrón de puntada decorativa continua, puede ajustar el largo y ancho del patrón. Pruebe con pedazos de tela hasta que logre el largo y ancho deseados.

Se sugiere que use entretela en la parte de abajo de la tela. Esto ayuda a evitar que las puntadas se vean fruncidas en la tela.

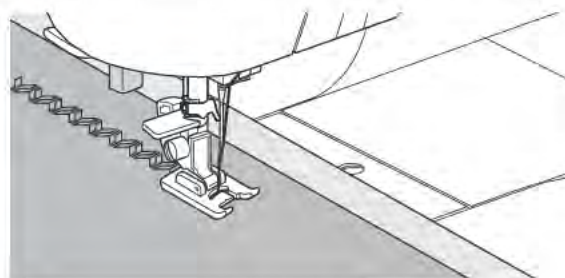
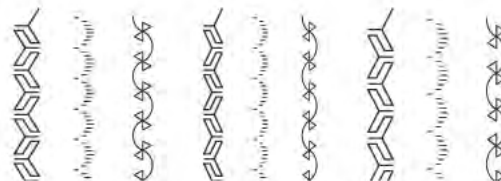
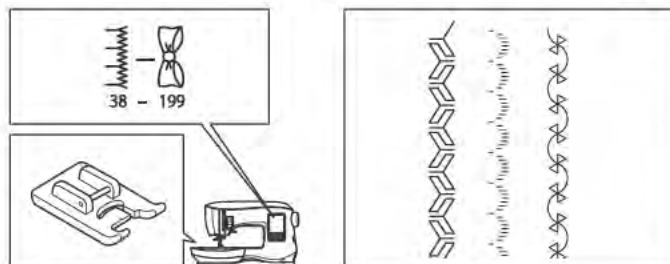

APLICACIONES

No. 162, 163, 164
Pie Abierto

 *Para evitar accidentes, no cambie el ancho a más de 5.0. De otro modo, la aguja puede golpear el prensatelas y romperse.*

1. Coloque la aplicación en su sitio en la base de la tela con adhesivo temporal en aerosol o usando cinta fusible.
2. Cosa con el lado derecho de la puntada siguiendo el borde derecho de la aplicación lo más cerca posible.

Quando cosa ángulos obtusos o curvas, lleve la aguja a su posición más baja y levante el prensatelas. Con la aguja en la tela, gire la tela.

NOTA: Las aplicaciones pueden hacerse con puntada de satén usando el Pie Satín (página 24). Puede ser útil colocar entretela debajo de su trabajo, lo que puede ayudar a prevenir que la tela se vea fruncida.

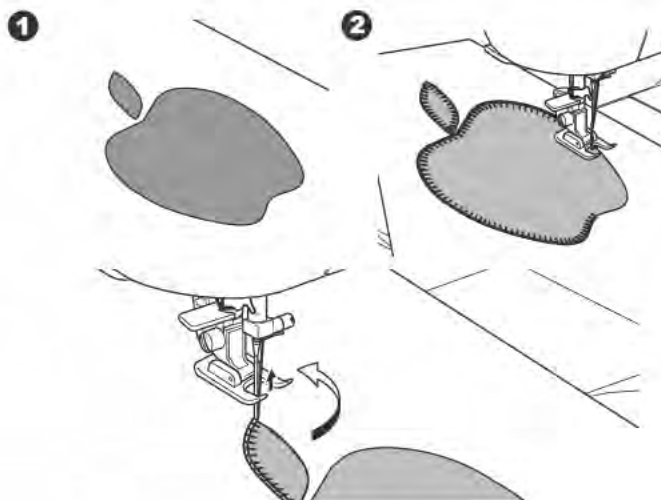
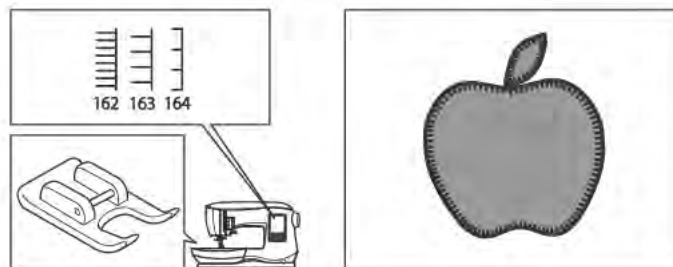

COSTURA A BRAZO LIBRE

Al simplemente quitar el compartimiento removible, puede tener acceso al brazo libre, facilitando coser áreas difíciles de alcanzar como dobladillos de pantalones, puños y ropa de niños.

NOTA: Refiérase a la página 8 para instrucciones de cómo quitar el compartimiento removible.

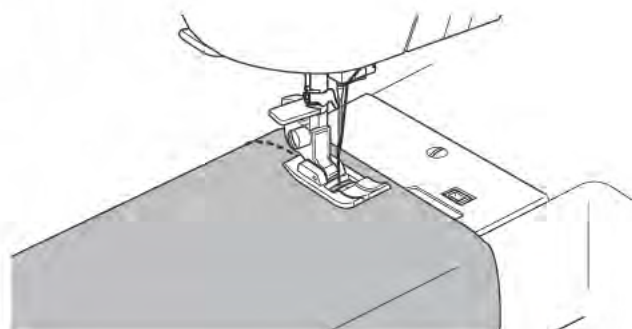

COSIENDO

COSTURA CON AGUJA DOBLE

Pueden producirse efectos interesantes con puntadas decorativas usando aguja doble. Intente usar dos colores diferentes de hilo para más variedad. Siempre haga una prueba primero para determinar los mejores ajustes para su proyecto de costura.

NOTA: La figura a la derecha muestra un ejemplo de la apariencia de las puntadas cuando se usa la aguja doble. La aguja doble no se proporciona con esta máquina.

Todos los patrones excepto el No. 11, 16-30 pueden coserse con una aguja doble.

Pie Multipropósito (A) o Pie Satin (B)

1. Quite la aguja normal e inserte la aguja doble.
2. Ensarte el primer hilo como de costumbre.
3. Ensarte el ojo izquierdo de la aguja de adelante para atrás.

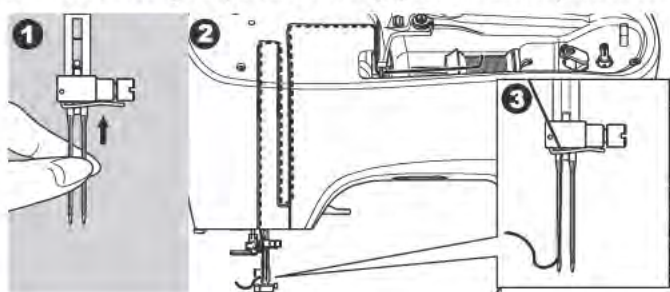

4. Empuje el porta carrete auxiliar con fieltro en el orificio.

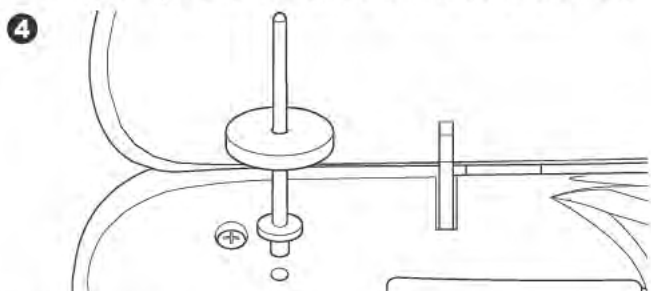

5. Coloque el segundo carrete de hilo.
6. Pase el segundo hilo al gancho desde la abertura posterior.
7. Ensarte el segundo hilo igual que el primero.
8. Para mejores resultados, no ponga el hilo en la guía hilo de la barra aguja.
9. Ensarte el ojo derecho de la aguja a mano de atrás para adelante.

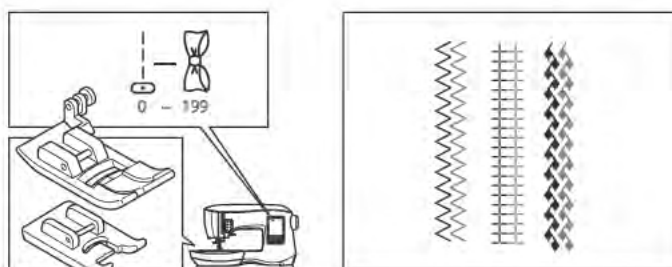
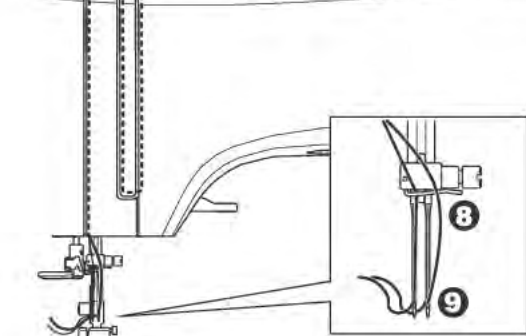
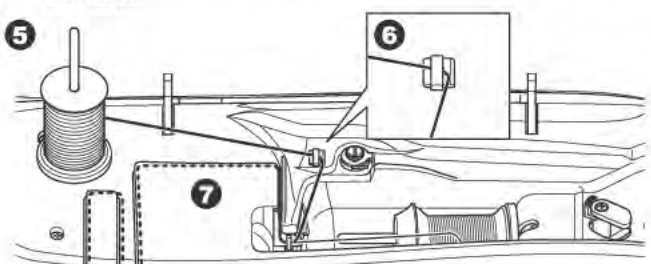

⚠ Para evitar accidentes:

- a. Use sólo agujas dobles SINGER® con esta máquina. Otras podrían romperse.
- b. El ensartador de aguja no puede usarse. Ensarte cada ojo de la aguja doble a mano.

10. Presione el botón de Ajustes.
11. Ajuste el ancho de la aguja doble presionando el botón "+" o "-".

⚠ Asegúrese ajustar correctamente el ancho de la aguja doble o la aguja puede golpear la placa aguja y romperse.

12. Presione de nuevo el botón Ajustes y seleccione el patrón que desee. Aparece el ícono de aguja doble en la pantalla y el ancho de puntada se reduce automáticamente.
13. Siempre pruebe la puntada seleccionada primero, girando lentamente el volante hacia usted, para asegurar que el movimiento de la aguja no golpee los lados del pie.

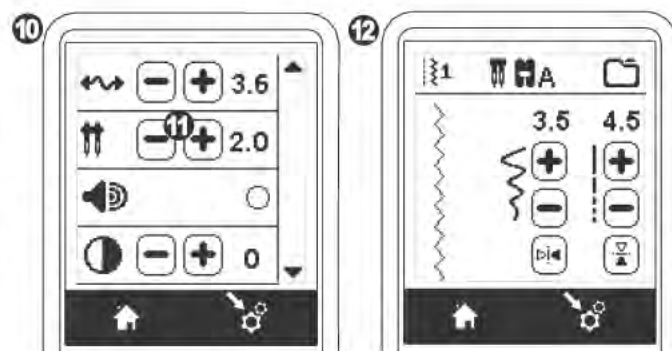

14. Cosa las puntadas.

El modo de aguja doble permanecerá hasta que cambie el ajuste a "-.-". Cuando el modo aguja doble se ha colocado de nuevo en "-.-", el ícono de aguja doble desaparecerá de la pantalla.

NOTA: La costura con aguja doble puede usarse también con secuenciado, ajustando al modo de aguja doble.

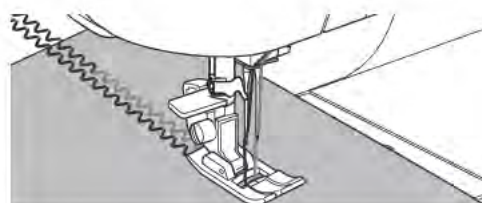

COSIENDO EN SECUENCIA

Puede combinar patrones de puntada y puntadas de letras en una secuencia. Hay 2 memorias para guardar secuencias de puntada. Cada puntada puede contener hasta 40 caracteres. Para ingresar al modo de secuencia, presione el botón Secuencia en la pantalla inicial. La pantalla LCD mostrará la Pantalla de Secuencia.

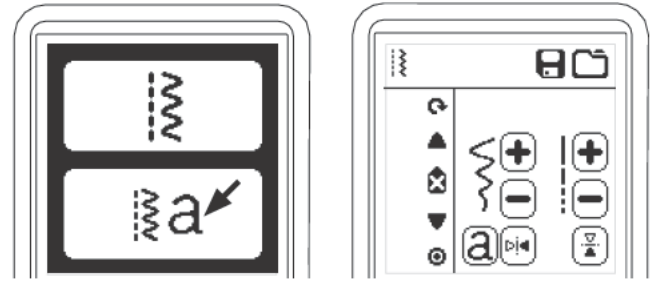

Seleccionando los Patrones de Puntada

1. Seleccione los patrones deseados de puntada de la misma forma que lo hace en costura normal. (Ver página 14 para más información sobre selección de patrones) Los patrones seleccionados se desplegarán en el lado superior izquierdo de la pantalla LCD.
2. Después de seleccionar un patrón, use el mismo procedimiento para seleccionar el siguiente patrón. El patrón seleccionado será agregado y se desplegará en lado izquierdo de la pantalla LCD debajo del patrón previamente seleccionado.

NOTA: Algunos patrones pueden no combinarse en la secuencia. Si selecciona un patrón que no puede combinarse, aparecerá un mensaje en la pantalla advirtiéndole. Presione "✓".

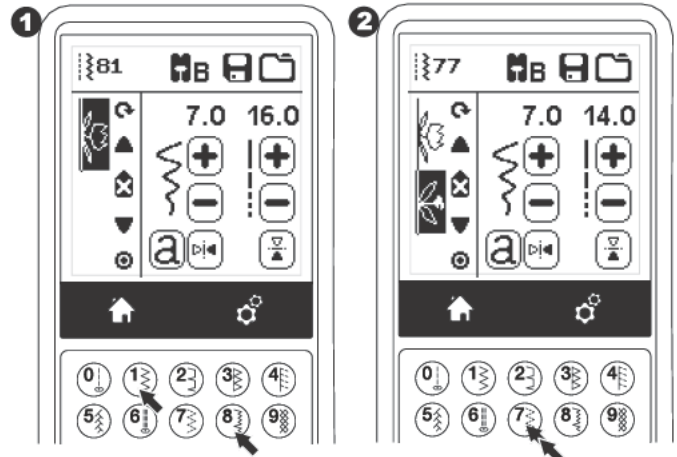
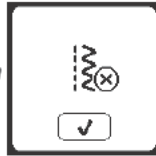

Seleccionando Puntadas de Letras

1. Para ingresar una puntada de letra en la secuencia, presione el botón de letra en la pantalla LCD, que se indica por una 'a' minúscula, como se muestra abajo. Aparecerá la pantalla de selección de estilo de letra.
2. Presione el botón izquierdo para tipo Bloque, presione el botón derecho para letra en Cirílico. Se resaltará el botón seleccionado.
3. Presione el botón "✓". Aparecerá la letra mayúscula del estilo seleccionado.
4. Presione directamente la letra deseada. Presione las pestañas de carácter (ubicadas abajo de la pantalla LCD) para cambiar a minúsculas, números, etc.
 - a. Letras mayúsculas
 - b. Letras minúsculas
 - c. Números y caracteres especiales
5. Las letras seleccionadas aparecerán en la línea superior de la pantalla LCD.
6. Los botones de flecha en la línea superior mueven el cursor.
7. Para insertar la letra, mueva el cursor al punto de inserción y seleccione la letra. Para borrar la letra, mueva el cursor al lado derecho de la letra a borrar, luego presione el botón Borrar (d). Para cambiar el estilo de letra presione el botón Estilo (e).
8. Cuando el secuenciado de letras esté completo, presione el botón "✓". Aparecerá de nuevo la Pantalla Secuencia.

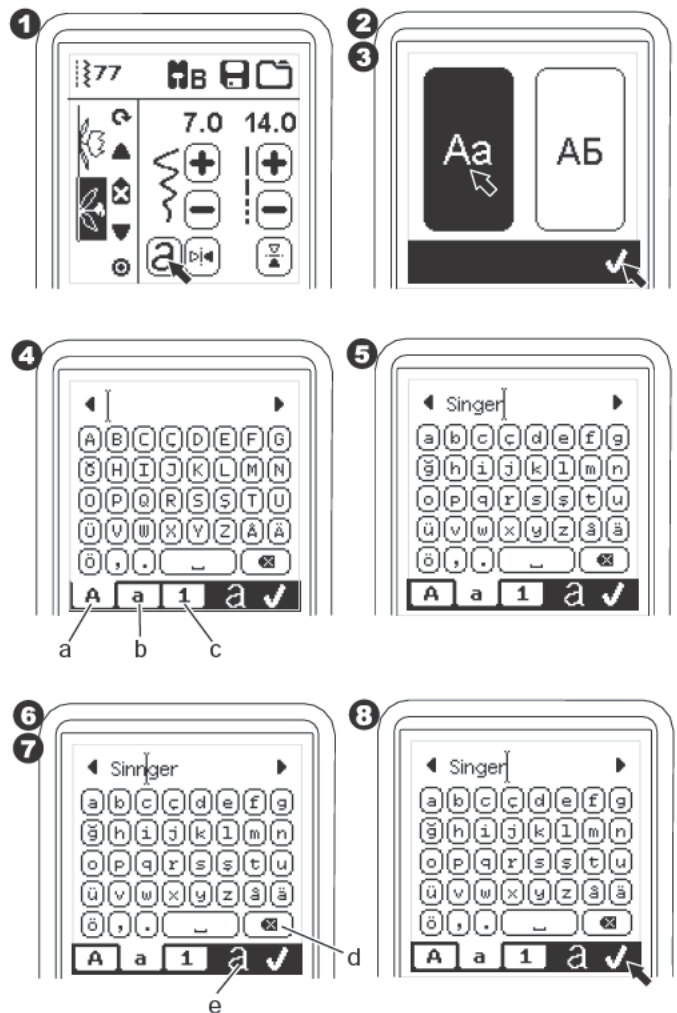

SECUENCIADO

Cuando regresa a la Pantalla Secuencia, la última letra ingresada será mostrada en el lado izquierdo de la pantalla LCD.

NOTA:

1. Si es seleccionada una letra, que tenga una alineación diferente (como la "j" o "g"), el ancho y largo de otras letras se ajusta en proporción automáticamente.
2. La secuencia puede contener un máximo de 40 patrones y letras. Aparece un mensaje cuando alcanza el límite. Presione el botón "✓".

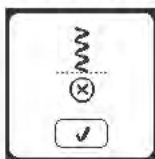

Cambiando el Cursor (Resaltar)

La posición del cursor es el patrón resaltado o letra. Al presionar los botones del Cursor (a, b), el cursor subirá o bajará. El cursor se usa para revisar los patrones seleccionados, insertar patrones o editarlos como se describe a continuación.

NOTA: Cuando el cursor es cambiado a la parte superior de la secuencia, desaparecerá. (c)

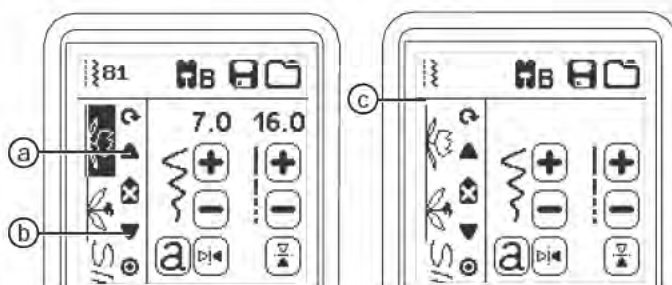

Revisando los Patrones y Letras Seleccionados

Conforme el largo de la secuencia aumenta, los patrones y letras desaparecerán de la vista en la pantalla. Puede revisar los patrones y letras moviendo el cursor hacia arriba o abajo usando los botones del cursor.

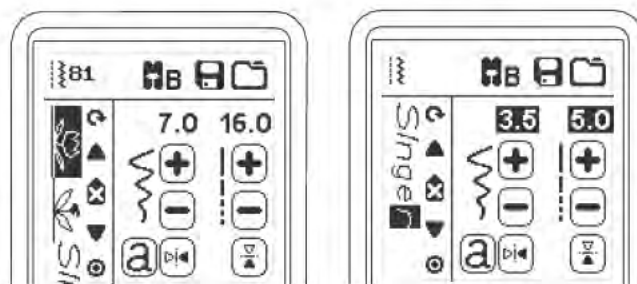

Insertando Patrón o Letra

La máquina insertará un patrón o letra después del patrón o letra resaltados. Cambie el cursor para resaltar el patrón justo antes de la posición deseada. Para insertar un patrón, seleccione el número de patrón. Para insertar una letra, presione el botón Letra y seleccione o edite la letra como se describe en la página anterior.

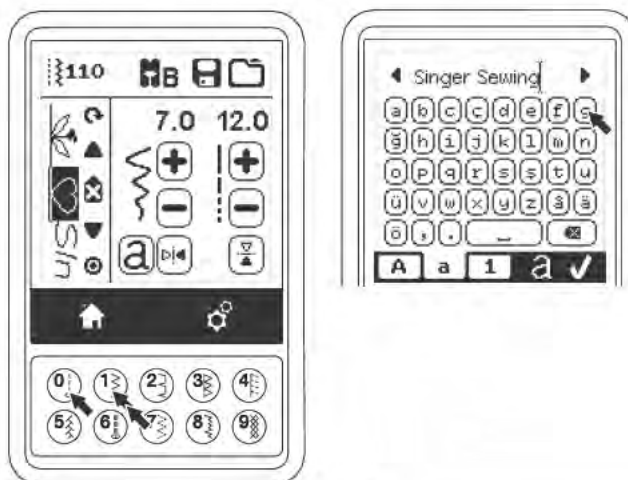

Borrando un Patrón o Letra

1. Coloque el cursor en el patrón o letra que desee borrar.
2. Presione el botón Borrar (d) rápidamente (menos de 0.5 segs). La máquina borrará el patrón o letra y el cursor se moverá al siguiente patrón o letra. (Si era el último patrón o letra, se moverá al patrón o letra previo.)
3. Si desea borrar todos los patrones y letras, presione y mantenga presionado el cursor en la parte superior de la secuencia y presione el botón Borrar.

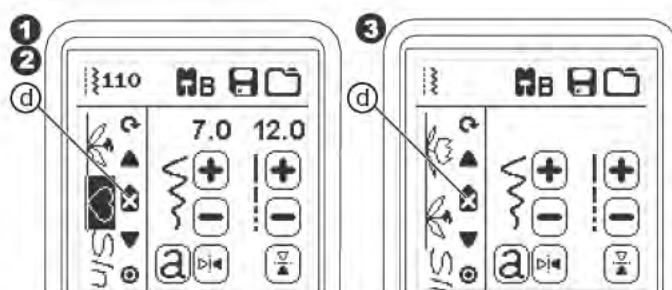

Cuando se borren todos los patrones, aparece un mensaje, presione "✓". La máquina borrará todos los patrones y letras seleccionados. Para cancelar, presione el botón "X".

Cómo Editar una Letra en una Secuencia

1. Coloque el cursor en la letra que quiere editar.
2. Presione el botón de Letra.
Aparece la Pantalla de Selección de Estilo de Letra.
3. Seleccione estilo de letra y presione el botón "✓".
Aparece la Pantalla de Secuencia de Letras.

4. Edite la letra como se describe en la página anterior.

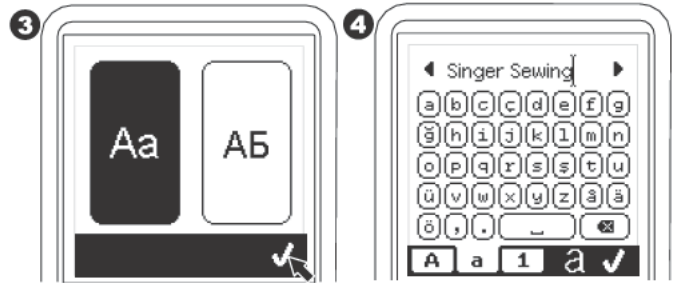
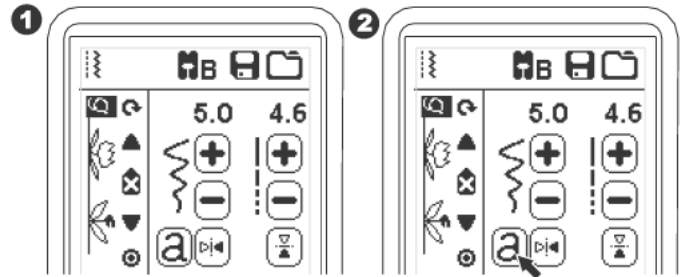

Ajustando Cada Patrón o Letra en una Secuencia

Puede cambiar los ajustes (ancho puntada/largo, espejo, reversa) de cada patrón de puntada.

1. Coloque el cursor en el patrón que desee editar.
2. Cambie los ajustes según el ajuste normal. (Página 14)

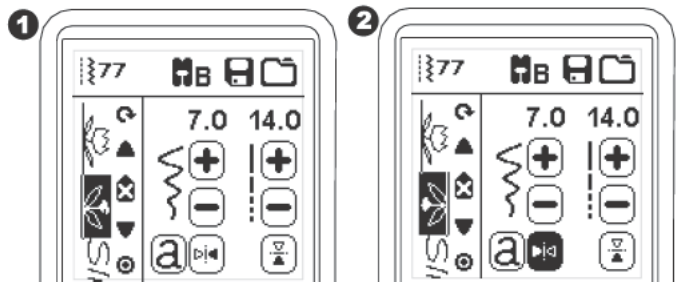

Guardando la Secuencia

Puede guardar las secuencias de puntada en la memoria. Hay dos carpetas separadas para guardar secuencias de puntadas. Las secuencias memorizadas permanecen en la memoria hasta que apague la máquina.

Para memorizar o Guardar una Secuencia

1. Presione el botón Memoria después de haber seleccionado patrones o letras.
2. Seleccione una de las dos memorias presionando directamente. (Para cancelar, presione el botón "X")

NOTA: Si la carpeta seleccionada ya tiene una secuencia memorizada, aparece un mensaje preguntando sobrescribir la secuencia anterior o no. Para sobrescribir (borrar la secuencia previa), presione el botón "✓". Para cancelar (salir), presione "X". El mensaje desaparecerá.



3. Cuando el número de memoria es resaltado, presione el botón "✓".
4. Aparecerá la Pantalla de Secuencia y el icono de carpeta indicará el número de carpeta memorizada.

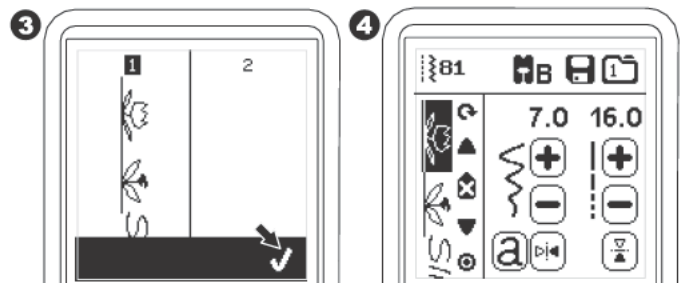
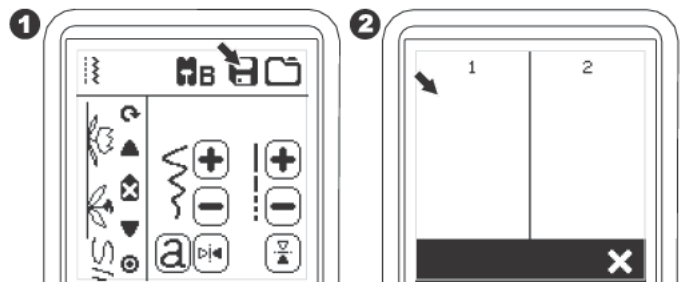

Para Recordar una Secuencia Memorizada

1. Presione el botón Cargar en la Pantalla Secuencia.
2. Las memorias se indican con números. Presione la secuencia/Memoria deseada.

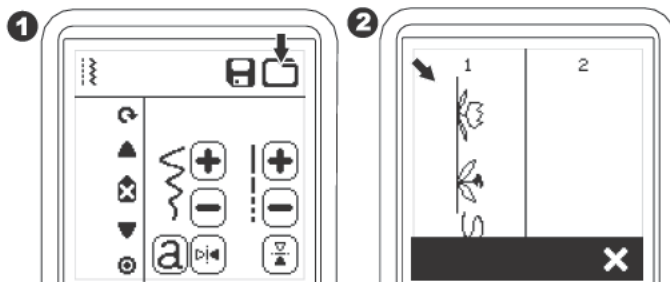

3. Cuando el número de archivo está resaltado, presione "✓".
4. La secuencia cargada se muestra en el lado izquierdo de la LCD. Puede ahora coser la secuencia cargada.

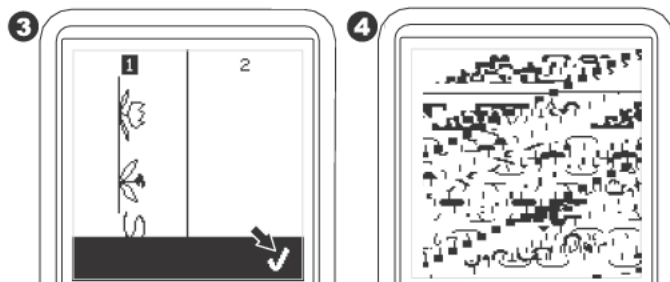

NOTA: Si otra secuencia se ha creado o cargado antes de cargar de la memoria, la secuencia cargada será añadida en la posición del cursor.

Coser la Secuencia

Después de seleccionar puntadas para una secuencia, la secuencia se coserá repetidamente.

1. Coloque el Pie Satin cuando cosa puntadas decorativas y de letras.
2. Baje el pie prensatelas y comience a coser. La máquina comienza a coser desde el primer patrón ingresado y cose la secuencia repetidamente.

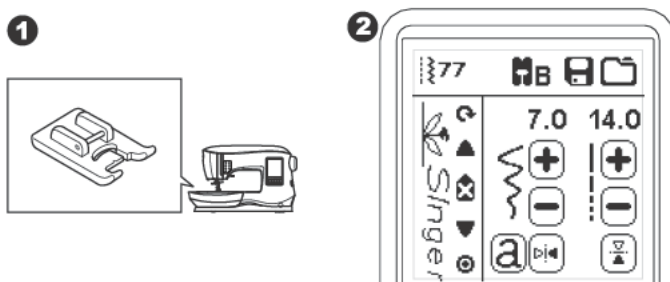

NOTA: Al presionar el botón Cortador de Hilo mientras se cose la máquina se detiene al final de la secuencia y corta los hilos.

Modo de Secuencia Simple

Al presionar el botón Secuencia Simple, el ícono cambia a un círculo y se activa el modo de secuencia simple. Este modo tiene dos funciones.

1. Ajustes como un patrón de costura: El valor del largo puntada y ancho son ahora comunes para todos los patrones de puntada en la secuencia. Puede cambiar el largo/ancho y espejo/reversa de todas las puntadas como un patrón.
2. Cosiendo una sola vez: La secuencia de puntada cose una vez y luego se detiene al final de la secuencia.

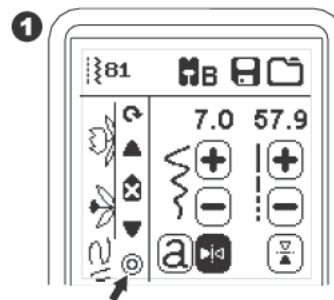

NOTA: En este modo, el botón Borrar no está activo. Presione el botón Secuencia Simple de nuevo para activar.

Cosiendo Secuencia desde el Inicio

Siempre que presione el botón Reinicio, la máquina reinicia la secuencia de costura desde el inicio.



Levantar Aguja

Si la aguja está en posición abajo y necesita levantarse antes que la función pueda ejecutarse, se muestra este mensaje. Levante la aguja y presione el botón "✓" para cerrar el mensaje.

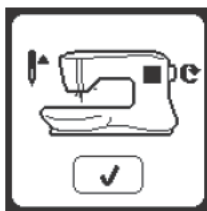

Ajuste para Aguja Doble

Aparece este mensaje cuando se activa el programa de Aguja Doble. Revise la aguja y presione el botón "✓" para continuar.

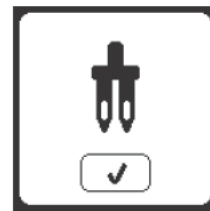

Levantarse el Prensateles

Este mensaje aparecerá cuando la función elegida indique que el prensateles debe estar en posición arriba. Presione el botón "✓" y levante el prensateles.



Esta Puntada no Puede Coserse con Aguja Doble

Este mensaje aparece cuando se selecciona una puntada que no puede coserse con aguja doble. Presione "✓" y seleccione otro patrón o reinicie el programa de aguja doble.

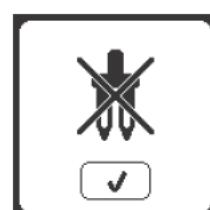

Bajar el Prensateles

Este mensaje aparece cuando comienza a coser sin bajar el prensateles. Presione el botón "✓" y baje el alza prensateles para comenzar a coser.



Ancho Puntada Limitado por la Aguja Doble

Este mensaje aparece cuando el ancho puntada está ajustado al límite. Presione "✓" para continuar.

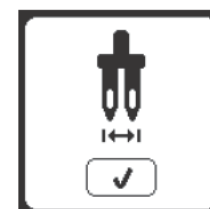

Calibración Fallida

Si la calibración no se ha completado correctamente, aparece el mensaje. Presione "✓" y reintente la calibración.



Bajar la Palanca del Impelente

Cuando pega un botón, aparece este mensaje. Baje la palanca del impelente y presione "✓" para continuar.



Atasco de Hilo

Si el hilo superior o bobina están atascados bajo la placa aguja, la máquina se detiene y aparece este mensaje. Quite la placa aguja (ver página 45) Quite el atasco y coloque la placa aguja. Presione el botón "✓".



Esta Puntada no Puede Combinarse

Algunos patrones pueden no combinarse en la secuencia. Si selecciona un patrón que no puede combinarse, aparece un mensaje en la pantalla para alertarle. Presione "✓".



Sobrecarga del Motor Principal

Si está cosiendo tela muy gruesa o la máquina se bloquea cuando cose, el motor puede sobrecargarse y la máquina dejará de coser. El mensaje se cerrará cuando el motor y la alimentación eléctrica sean seguras.



Programa Muy Largo para Añadir más Puntadas

La secuencia puede contener un máximo de 40 patrones y letras. Aparece un mensaje cuando llega al límite. Presione "✓".

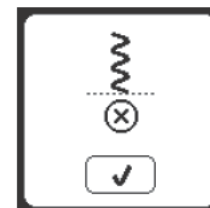

Borrar Programa

Cuando se borran todos los patrones, aparece un mensaje, presione "✓". La máquina borrará todos los patrones seleccionados y letras. Para cancelar, presione el botón "X".



Sobrescribir

Si la carpeta seleccionada ya tiene una secuencia memorizada en ella, aparece un mensaje preguntando sobrescribir la secuencia previa. Para sobrescribir (borrar la secuencia previa) presione "✓". Para cancelar (salir), presione "X". El mensaje desaparecerá.

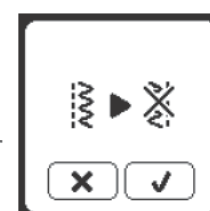



Para reducir el riesgo de choque eléctrico, desconecte la clavija del tomacorriente antes de realizar cualquier labor de mantenimiento.

LIMPIEZA

Si se acumulan restos de hilo y pelusa en el gancho, esto interferirá con una buena operación de la máquina. Revise con regularidad y limpie el mecanismo de puntadas si es necesario.

NOTA:

- * Se utiliza una lámpara LED para iluminar el área de puntada. No requiere reemplazo. En el remoto caso que no encienda, vaya a www.singer.com para más información sobre el servicio a la máquina.
- * No hay necesidad de lubricar esta máquina.

Porta Bobina

Quite la cubierta bobina y la bobina. Limpie el porta bobina con un cepillo.

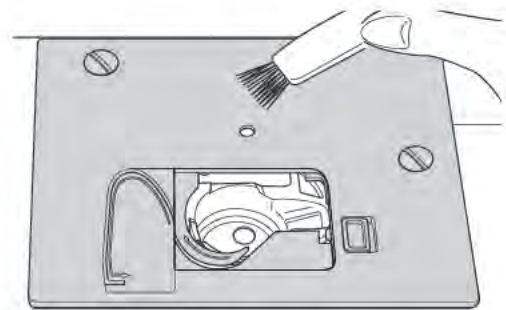

Caja Bobina e Impelente

1. Quite la aguja, pie prensatelas y sujetador. Quite la cubierta bobina y la bobina. Quite los tornillos que sujetan la placa aguja.
2. Quite la placa aguja levantando el lado derecho de la placa.

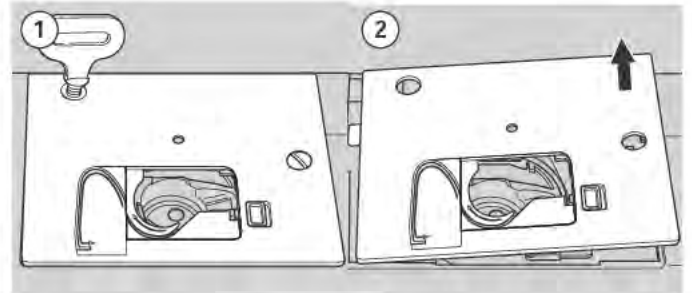

3. Levante el porta bobina y quítelo.



Para evitar accidentes, no toque la unidad cortadora de hilo (a)

4. Limpie la caja bobina, impelente y porta bobina con un cepillo. Limpie también usando un paño seco y suave.

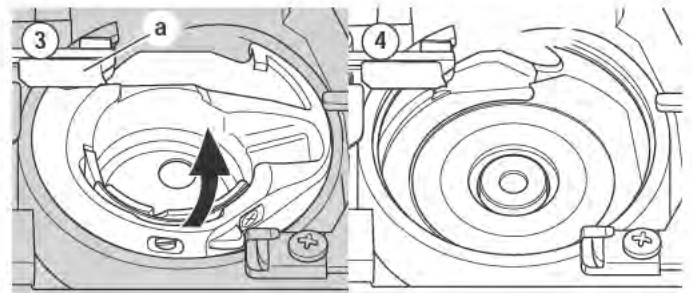

5. Coloque de nuevo el porta bobina en la caja bobina de modo que la punta (b) encaje en el tope (c) como se ilustra.
6. Coloque la placa aguja insertando el gancho en la máquina. Coloque los tornillos y apriete.

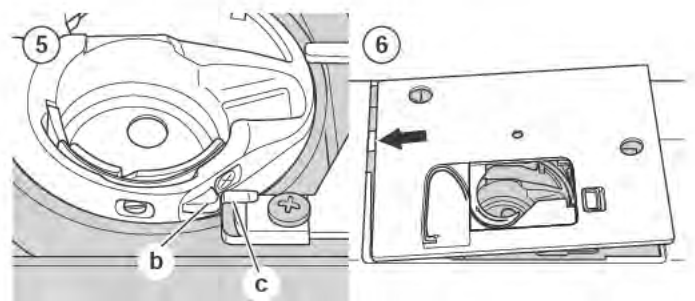

PROBLEMA	CAUSA	CORRECCIÓN	Pág.
Se rompe el hilo superior	Máquina mal ensartada.	Vuelva a ensartar la máquina.	19
	Hilo enredado en la bobina.	Quite en enredo y reensarte la bobina.	18
	Aguja mal colocada.	Vuelva a colocar la aguja.	9
	Demasiada tensión en el hilo.	Ajuste de nuevo la tensión del hilo.	15
	Hilo de calibre incorrecto o mala calidad.	Elija un hilo correcto.	9
Se rompe el hilo inferior	Bobina mal ensartada.	Reensarte la bobina.	18
	Bobina mal devanada o muy llena.	Devane de nuevo la bobina	17
	Polvo o pelusa en el porta bobina.	Limpie el porta bobina.	45
La máquina se salta puntadas	Aguja mal colocada.	Reinserte la aguja.	9
	Aguja doblada o mellada.	Inserte una nueva aguja.	9
	Tamaño incorrecto de aguja. (en tela stretch)	Elija el tamaño correcto de aguja para la tela. (use aguja stretch)	9
La tela se frunce	Máquina mal ensartada.	Reensarte la máquina.	19
	Bobina mal ensartada.	Reensarte la bobina.	18
	Aguja mellada.	Inserte una aguja nueva.	9
	Demasiada tensión en el hilo.	Ajuste la tensión del hilo.	15
La máquina hace puntadas o bucles sueltos	Bobina mal ensartada.	Reensarte la bobina.	18
	Máquina mal ensartada.	Reensarte la máquina.	19
	Tensión incorrecta.	Reajuste la tensión del hilo.	15
Patrón de puntada distorsionado	Pie prensatelas incorrecto para el patrón.	Coloque el pie correcto.	8
	Tensión de hilo no balanceada.	Ajuste la tensión del hilo.	15
El ensartador no ensarta por el ojo de la aguja.	La aguja no está en su posición más alta.	Levante la aguja.	20
	Aguja mal insertada.	Inserte de nuevo la aguja.	9
	Aguja mellada.	Inserte una nueva aguja.	9
La máquina no avanza la tela adecuadamente	El impelente está abajo.	Levante el impelente.	12
	Largo de puntada inadecuado para la tela.	Ajuste el largo de puntada.	14
	Polvo y pelusa acumulado en el impelente.	Limpie el área del impelente.	45
La aguja se rompe	La tela se jala mientras cose.	No jale la tela.	21
	La aguja golpea el pie prensatelas.	Seleccione el pie y patrón correctos.	24-
	Aguja mal insertada.	Vuelva a insertar la aguja.	9
	Tamaño incorrecto de aguja o hilo incorrecto para la tela que se está cosiendo.	Elija el tamaño correcto de aguja y de hilo.	9
La máquina funciona con dificultad	Polvo o pelusa acumulado en la caja bobina e impelente	Quite la placa aguja y porta bobina y limpie la caja bobina	45
La máquina no funciona	Cable no conectado en el tomacorriente.	Inserte bien la clavija en el tomacorriente.	10
	Interruptor en posición de apagado.	Encienda el interruptor.	10
	El prensatelas no se ha bajado.	Baje el pie.	12



Voltaje nominal	100-240V ~50/60Hz
Consumo Nominal	55W
Iluminación	LED
Velocidad de costura	800 rpm máximo
Dimensiones	
Largo (mm)	241
Ancho (mm)	512
Alto (mm)	310
Peso neto (kg)	8.4
Control de velocidad	
Modelo	C-9001
Voltaje nominal	DC 15V, max. 3mA

• Las especificaciones técnicas y este Manual de instrucciones puede cambiar sin previo aviso.

MANUEL D'INSTRUCTIONS

C440
C440Q

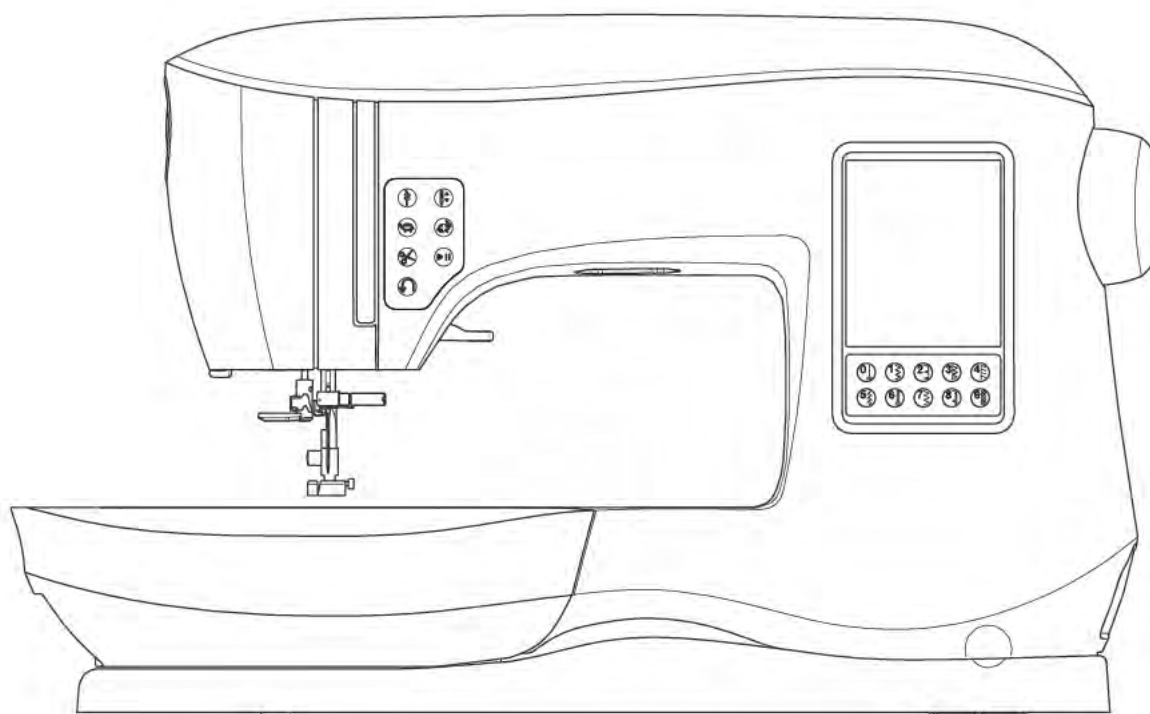

 **SINGER®**

Cette machine à coudre à usage domestique est conçue pour répondre aux normes IEC/EN 60335-2-28 et UL1594.

CONSIGNES DE SÉCURITÉ IMPORTANTES

Lors de l'utilisation d'un appareil électrique, les précautions de sécurité essentielles doivent toujours être respectées, y compris les suivantes :

Lisez attentivement toutes les instructions avant d'utiliser cette machine à coudre à usage domestique. Conservez ces instructions près de la machine à titre de commodité. Veillez à les transmettre avec la machine si celle-ci est donnée à une autre personne.

DANGER

Pour réduire le risque d'électrocution :

Vous ne devez jamais laisser une machine à coudre sans surveillance lorsqu'elle est branchée. Débranchez toujours cette machine à coudre de la prise immédiatement après l'avoir utilisée et avant de la nettoyer, d'enlever les capots ou lorsque vous faites n'importe quels autres réglages mentionnés dans le manuel d'instruction.

AVERTISSEMENT

Pour réduire le risque de brûlures, d'incendie, de décharge électrique ou de blessures corporelles :

- Ne laissez personne jouer avec la machine. Il est fortement recommandé de redoubler d'attention lorsque cette machine à coudre est utilisée par ou près d'enfants.
- N'utilisez cette machine à coudre que pour son usage prévu, comme décrit dans ce manuel. N'utilisez que les accessoires recommandés par le fabricant, conformément aux indications fournies dans ce manuel.
- Ne faites jamais fonctionner cette machine à coudre si la prise ou le cordon sont endommagés, si elle ne fonctionne pas correctement ou si elle est tombée par terre ou a été endommagée ou plongée dans l'eau. Retournez la machine au distributeur ou au centre technique le plus près de vous pour toute révision, réparation ou réglage mécanique ou électrique.
- Ne faites jamais fonctionner la machine à coudre si une ou plusieurs ouvertures de ventilation sont bouchées. Évitez toute présence de peluche, poussières, chutes de tissus dans la ventilation ou dans la pédale de commande.
- N'approchez pas les doigts des parties mobiles, en particulier au niveau de la zone située autour de l'aiguille de la machine.
- Utilisez toujours la plaque à aiguille appropriée. L'utilisation d'une plaque inappropriée risquerait de briser les aiguilles.
- N'utilisez jamais d'aiguilles tordues.
- Ne tirez pas sur le tissu et ne le poussez pas pendant la couture. Vous éviterez ainsi de faire dévier l'aiguille puis de la casser.
- Portez des lunettes de sécurité.
- Éteignez la machine (interrupteur sur « 0 ») lors des réglages au niveau de l'aiguille, par exemple : enfilage de l'aiguille, changement d'aiguille, bobinage de la canette, changement de pied presseur, etc.
- Ne faites jamais tomber, ni glisser un objet dans les ouvertures.
- N'utilisez pas la machine à l'extérieur.
- N'utilisez pas votre machine à proximité de bombes aérosols ou de vaporisateurs, ou lorsque de l'oxygène est administré.
- Pour débrancher, commencez toujours par éteindre votre machine (interrupteur sur « 0 »), puis retirez la prise du secteur.
- Ne débranchez pas la machine en tirant sur le cordon. Pour débrancher, saisissez la prise et non le cordon.

- La pédale est utilisée pour faire fonctionner la machine. Évitez de placer d'autres objets sur la pédale.
- N'utilisez pas la machine si elle est mouillée.
- Si le voyant LED est endommagé ou cassé, il doit être remplacé par le fabricant ou son agent de service, ou toute autre personne qualifiée, afin d'éviter les risques.
- Si le cordon de la pédale est endommagé, il doit être remplacé par le fabricant ou son agent de service, ou toute autre personne qualifiée, afin d'éviter les risques.
- Cette machine est équipée d'une double isolation. N'utilisez que des pièces détachées d'origine. Voir les instructions relatives à l'entretien des appareils à double isolation.

CONSERVER CES INSTRUCTIONS

POUR L'EUROPE UNIQUEMENT :

Cet appareil peut être utilisé par des enfants de plus de 8 ans ainsi que des personnes ayant des capacités physiques, sensorielles ou mentales réduites ou un manque d'expérience et de connaissances, s'ils sont supervisés ou ont reçu des instructions quant à l'utilisation de l'appareil en toute sécurité et s'ils comprennent les éventuels risques encourus. Les enfants ne doivent pas jouer avec l'appareil. Le nettoyage et l'entretien à réaliser par l'utilisateur ne doivent pas être effectués par des enfants sans surveillance.

Le niveau sonore en conditions normales est inférieur à 70db.

La machine ne doit être utilisée qu'avec une pédale du type C-9001 fabriquée par CHIEN HUNG TAIWAN Ltd.

POUR LES PAYS HORS EUROPE :

Cette machine à coudre n'est pas destinée à être utilisée par des personnes (y compris des enfants) ayant des capacités physiques, sensorielles ou mentales réduites ou un manque d'expérience et de connaissances, sauf si une personne responsable de leur sécurité les surveille ou les aide à utiliser la machine à coudre. Ne laissez pas les enfants jouer avec la machine à coudre.

Le niveau sonore en conditions normales est inférieur à 70db.

La machine ne doit être utilisée qu'avec une pédale du type C-9001 fabriquée par CHIEN HUNG TAIWAN Ltd.

ENTRETIEN DES PRODUITS ÉQUIPÉS D'UNE DOUBLE ISOLATION

Une machine à double isolation est équipée de deux systèmes d'isolation au lieu d'une mise à la terre. Aucun branchement à la terre n'est livré avec un produit à double isolation et ne doit non plus y être ajouté. L'entretien d'un produit à double isolation nécessite une attention toute particulière ainsi qu'une bonne connaissance technique et doit obligatoirement être effectué par du personnel qualifié. Les pièces détachées d'un appareil à double isolation doivent être des pièces d'origine. La mention « DOUBLE ISOLATION » doit figurer sur tout appareil équipé d'une double isolation.

L'entretien devrait être réalisé par un représentant d'entretien autorisé.

BIENVENUE

Bienvenue dans la famille SINGER® et FÉLICITATIONS d'avoir fait l'achat d'une toute nouvelle machine à coudre SINGER®!

La marque SINGER® est synonyme de qualité en couture depuis plus de 160 ans. Nous concevons nos machines pour les couturières de tous les niveaux de compétence pour offrir le plaisir de coudre, la création, le faire soi-même, l'artisanat et pour que tous aient du plaisir à faire de la couture. C'est important pour nous que vous ayez une expérience de couture la plus facile et la plus réussie. Nous avons fourni, avec cette machine, un mode d'emploi comprenant des graphismes et des instructions étape-par-étape facile à comprendre. De l'aide supplémentaire, selon les régions, peut être trouvée sur le Web à www.singer.com.

Nous sommes prêts à vous aider et nous espérons que vous aimerez votre machine à coudre SINGER®.

Bonne Couture!

RÉGLAGE DE LA MACHINE

Pièces Principales	6
Accessoires	7
Compartment de Rangement Amovible	8
Pour ouvrir le compartiment des accessoires.....	8
Pour Retirer/Fixer le Compartiment de Rangement Amovible	8
Remplacement du Pied Presseur	8
Enlever le Support du Pied Presseur.....	8
Aiguilles	9
Enlever et Insérer une Aiguille	9
Tableau des Tissus, du Fil et des Aiguilles	9
Réglage de la Machine	10
Déballage	10
Branchement Électrique	10
Rhéostat	10
Fonctions de Commande de la Machine	11
Bouton du Point d'Arrêt avec indicateur DEL.....	11
Bouton d'Arrêt de la Position Haute/Basse de l'Aiguille avec indicateur DEL	11
Boutons de Commande de la Vitesse.....	11
Bouton du coupe-fil avec indicateur DEL	11
Bouton de Marche/Arrêt.....	11
Bouton du point de renverse.....	11
Lever du pied presseur	12
Coupe-fil	12
Régulateur de la Pression du Pied Presseur	12
Couvercle.....	12
Volant	12
Soulever/Abaissier les Griffes d'Entraînement	12
Installer la machine dans un meuble de couture	12

Préparation de la Couture	13
Écran Tactile LCD	13
Écran d'Accueil	13
Bouton d'Accueil	13
Mode de Couture	13
Information sur les Points	13
Sélection d'un Motif	14
Options de Couture d'un Motif	14
Largeur du Point/Position d'aiguille	14
Longueur du Point/Densité	14
Largeur du Point Miroir	14
Longueur du Point Miroir	14
Allongement	14
Réglages de la Machine	15
Bouton de réglage	15
Tension du Fil.....	15
L'Aiguille Double	16
Signal Sonore	16
Luminosité de l'Écran	16
Calibrage de l'Écran	16
Version du Logiciel.....	16
Enfilage de la Machine	17
Préparation de la Canette	17
Bobinage de la Canette	17
Insérer la Canette	18
Enfilage de l'Aiguille	19
Préparation pour Enfiler la Machine	19
Installer une Bobine de Fil sur la Tige Porte-Bobine.....	19
Enfilage du Fil Supérieur	19
Enfilage du Chas de l'Aiguille	20
Récupérer le Fil de la Canette	20

COUTURE

Démarrage de la Couture	21
Où Utiliser Chaque Point	21
Démarrage de la Couture	22
Début et fin d'une Couture	22
Couture en Marche-Arrière	22
Point d'Arrêt	23
Tourner les Coins	23
Coudre un Tissu Lourd	23
Coudre sur des Zones de Chevauchement	23
Largeur de la Distance de Couture	23
Couture	24
Couture au Point Droit	24
Point Droit	24
Point Droit avec Point d'Arrêt automatique	24
La Couture au Point Zigzag	24
Point Bourdon	25
Couture Ourlet Invisible	25
Surjetter	26
Utilisation avec le pied surjet	26
En utilisant le pied Tout-Usage	26
Rapiécage en Folie	27
Couture Point Extensible	27
Zigzag Multi-Point	27
Fautilage	28
Coudre sur des Boutons	28
Pose de Fermeture à Glissière	30
Pose Centrée	30
Pose Sous Pli	30
Coudre autour de l'onglet glissière	31
Matelassage	31
Joindre des pièces de tissus.....	31
Matelassage	31
Point Matelassage apparence fait à la main	32
Point de Renfort à Arrêt	
Automatique et Reprisage	32
Confection d'une Boutonnière	33
Boutonnière à Borne	35
Œillet	36
Couture en Continue de Motif Décoratif	37
Appliqué	37
Couture à l'aide du Bras Libre	37
Couture avec une Aiguille Double	38

CRÉER UNE SÉQUENCE

Créer une Séquence	39
Coudre une Séquence	39
Sélectionnez le motif de point	39
Sélection d'une lettre	39
Déplacer le Curseur (En Surbrillance)	40
Vérification des Motifs et des Lettres Sélectionnés	40
Insérez un motif ou une lettre	40
Supprimer un Motif ou une Lettre	40
Modifier chaque Motif ou Lettre dans une Séquence	41
Comment Éditer une Lettre dans une Séquence.....	41
Sauvegarder une Séquence	41
Pour ouvrir une séquence mémorisée	42
Coudre d'une Séquence	42
Mode de Séquence Unique	42
Coudre une Séquence depuis le Début	42

MESSAGES CONTEXTUELS

Messages Contextuels	43
-----------------------------------	-----------

ENTRETIEN

Entretien	44
Nettoyage	44
Support de Canette.....	44
Compartiment du Crochet et des Griffes d'Entraînement	44
Conseil Utiles	45
Spécifications Techniques	46

1. Plaque frontale
2. Régulateur de pression
3. Couvercle supérieure
4. Releveur de fil (Intérieure)
5. Levier du pied presseur
6. Panneau tactile LCD
7. Volant
8. Compartiment de rangement amovible
9. Lumières DEL
10. Dix boutons clés
11. Bouton de point d'arrêt avec DEL
12. Bouton de position d'aiguille Haute/Basse avec DEL
13. Bouton - pour la vitesse
14. Bouton + pour la vitesse
15. Bouton coupe-fil avec indicateur DEL
16. Bouton de Marche/Arrêt
17. Bouton du point de renverse
18. Interrupteur
19. Prise pour brancher le cordon d'alimentation
20. Prise pour brancher le rhéostat
21. Coupe-fil
22. Levier pour la boutonnière
23. Guide-fil
24. Levier d'enfile-aiguille
25. Levier de déverrouillage du pied presseur
26. Vis du pied presseur
27. Support du pied presseur
28. Pied presseur
29. Griffes d'entraînement
30. Vis de l'aiguille
31. Guide-fil de l'aiguille
32. Aiguille
33. Plaque d'aiguille
34. Couvercle de la canette
35. Verrou du couvercle de la canette
36. Trou pour la tige de la bobine auxiliaire
37. Guide de référence des points
38. Guide-fil
39. Guide-fil
40. Disque de tension du bobineur
41. Porte-bobine
42. Butée d'arrêt du bobinage
43. Axe du bobineur
44. Coupe-fil du bobineur
45. Poignée
46. Levier d'abaissement des griffes

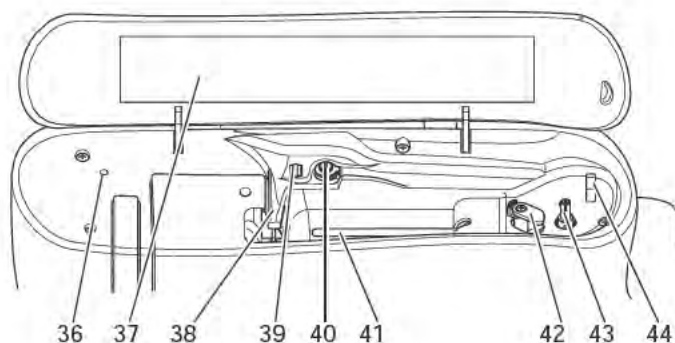
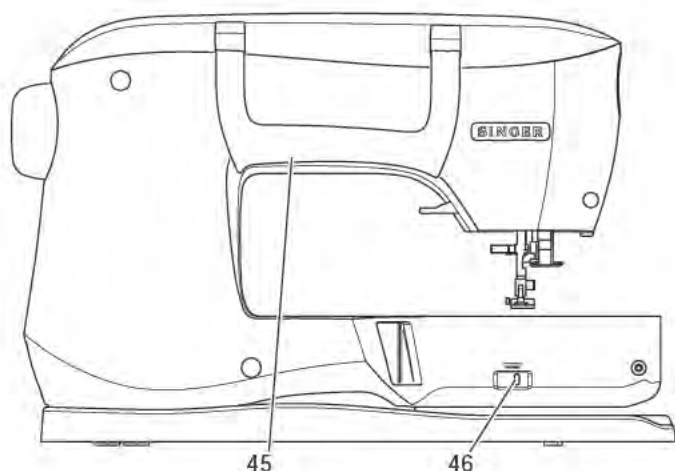
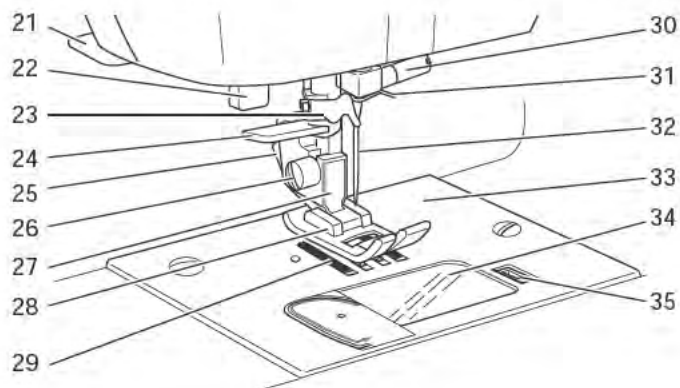
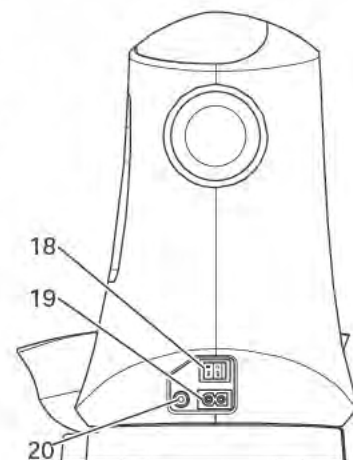
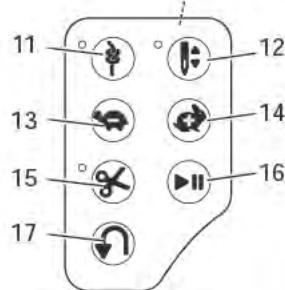
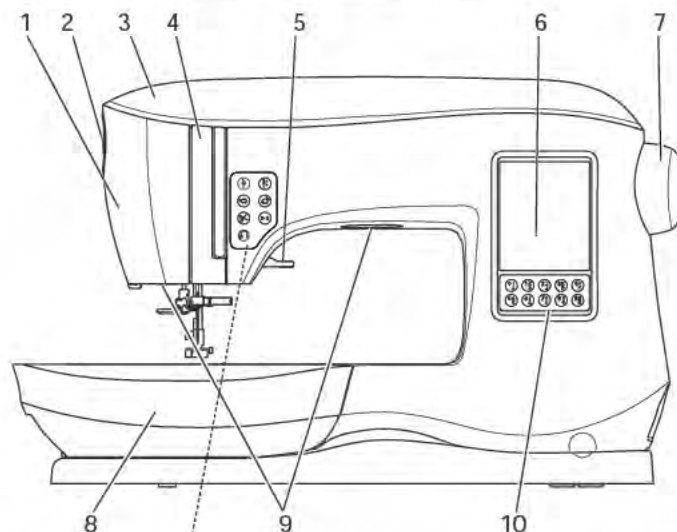

Les accessoires sont remisés dans le compartiment de rangement amovible.

1. Paquet d'aiguilles
2. 5 canettes SINGER type 15 (transparente) (dont une dans la machine)
3. Découseur
4. Brosse
5. Tournevis
6. Porte-bobine auxiliaire
7. Rondelles de feutre
8. Tournevis pour la plaque aiguille
9. Gros chapeau pour bobine
10. Petit chapeau pour bobine
11. Pied tout usage (A) (sur la machine lorsque livrée)
12. Pied point bourdon (B)
13. Pied point surget (C)
14. Pied ourlet invisible (D)
15. Pied fermeture à glissière (E)
16. Pied boutonnière (F) avec sous-plaque
17. Pied point droit / patchwork (G)
18. Pied pour coudre un bouton (M)
19. Pied ouvert (N)
20. Guide de piquage
21. Filet pour le fil
22. Rhéostat
23. Cordon d'alimentation

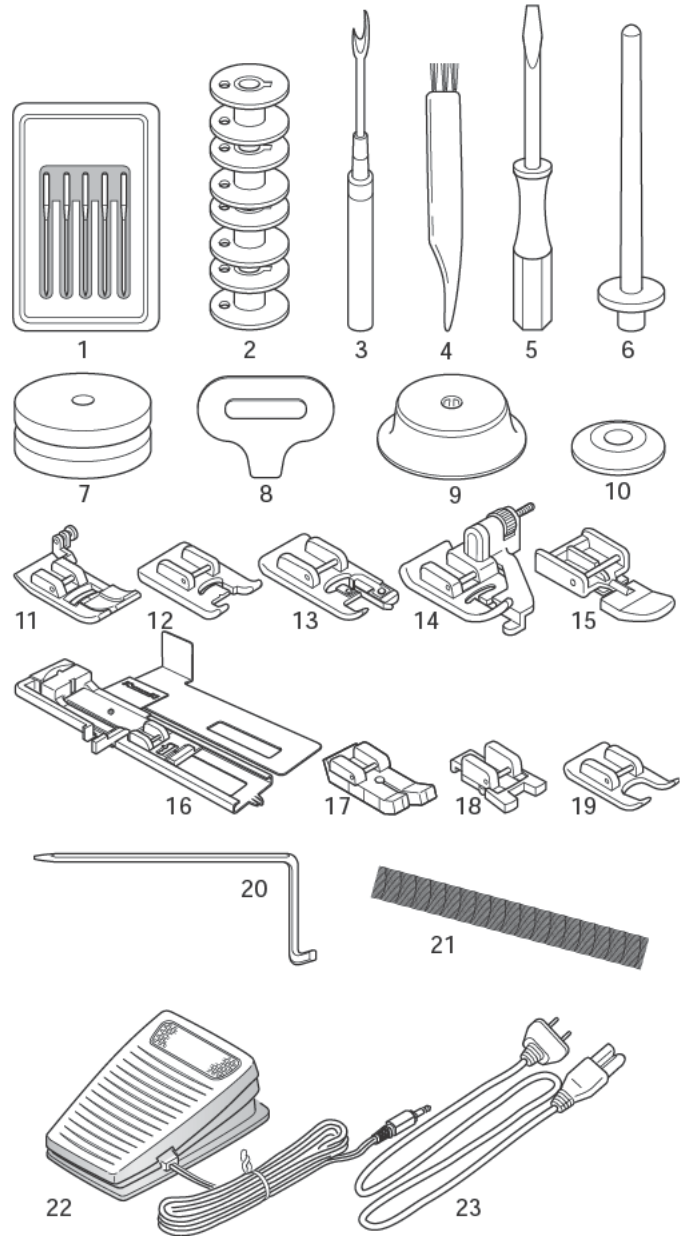

RÉGLAGE DE LA MACHINE

COMPARTIMENT DE RANGEMENT AMOVIBLE

Pour ouvrir le compartiment des accessoires

Les accessoires de la machine sont remis à l'intérieur du plateau du compartiment de rangement amovible. Pour ouvrir le plateau, insérer vos doigts en dessous du compartiment de rangement amovible, ensuite appuyer sur le levier situé sous le compartiment de rangement amovible, tout en appuyant votre pouce sur le rebord supérieur.

Pour Retirer/Fixer le Compartiment de Rangement Amovible

Tenir le côté gauche du compartiment de rangement amovible et tirer vers la gauche. (NE tirer pas sur le levier pour le plateau des accessoires.)

Pour réinstaller, faite glisser le compartiment de rangement amovible du côté droit.

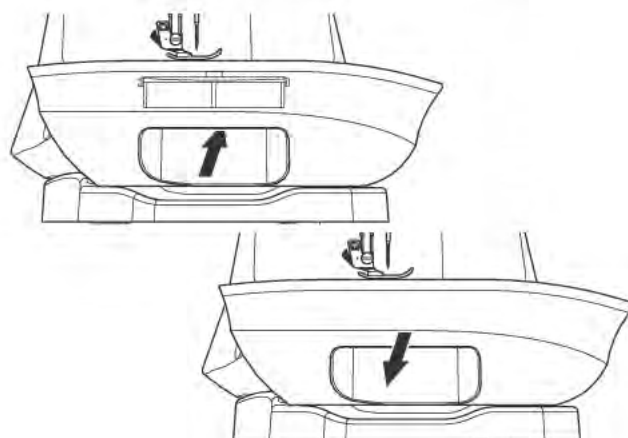

REEMPLACEMENT DU PIED PRESSEUR

 Par mesure de sécurité, déplacez l'interrupteur à la position d'arrêt (« 0 ») avant de remplacer le pied presseur.

Le pied presseur doit être remplacé dépendent du point ou de la technique de couture utiliser. Les informations sur la couture et les techniques de couture débutent à la page 21.

1. Relevez l'aiguille au maximum en tournant le volant vers vous.
2. Relevez le pied presseur.
3. Enlevez le pied presseur en poussant le levier de déverrouillage du pied presseur vers vous.
4. Placez le pied choisi ainsi que la tige directement en dessous de la rainure du support du pied presseur.

5. Rabaissez le levier du pied presseur et le pied presseur s'enclenchera sur le support du pied.

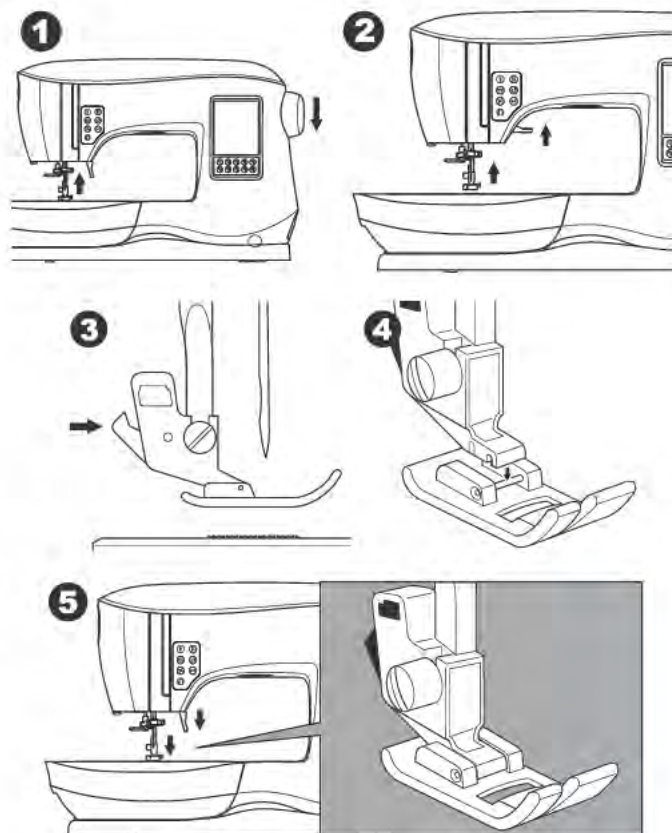

Enlevez le support du pied presseur

Lorsque vous devez installer un pied presseur avec un support qui lui est propre, ou lorsque vous nettoyez la machine, vous devez enlever le support du pied presseur.

1. Enlevez le pied presseur.
2. Desserrez la vis du pied presseur et enlever le support du pied presseur.
3. Pour remettre le support, remonter le support le plus haut possible à partir du bas de la barre du pied.
4. Serrez la vis du pied presseur solidement à l'aide d'un tournevis.

Remarque: Cette machine à coudre est de type à pied bas. Lorsque vous magasinez pour des pieds presseurs et des accessoires optionnels SINGER®, assurez-vous qu'ils sont dessinés pour un modèle à pied bas.

ENLEVER & INSÉRER UNE AIGUILLE

Sélectionner une aiguille de style et grosseur approprié au tissu à coudre.

 Par mesure de sécurité, déplacez l'interrupteur à la position d'arrêt (« 0 ») avant de remplacer l'aiguille.

1. Faites tourner le volant vers vous jusqu'à ce que l'aiguille atteigne son point le plus haut.
2. Desserrez la vis de l'aiguille.

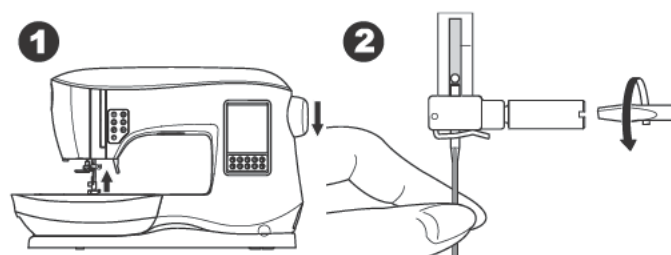

3. Enlevez l'aiguille.
4. Insérez une nouvelle aiguille dans le pince aiguille avec le côté plat orienté vers l'arrière et poussez la vers le haut le plus possible.

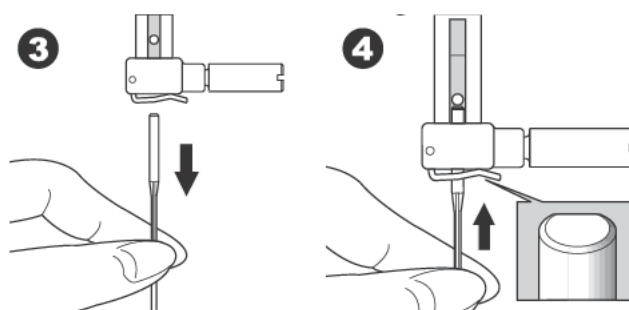

5. Resserrez la vis de l'aiguille.

Remarque : n'utilisez pas une aiguille gauchi ou épointé (a). Placez l'aiguille sur une surface plane pour vous assurer qu'elle soit droite.



TABLEAU DES TISSUS DU FIL ET DES AIGUILLES

Sélectionnez une grosseur de fil et une aiguille de style et grosseur approprié au tissu à coudre. Les aiguilles de marque SINGER® sont recommandées pour cette machine.

Tissu	Fil Grosseur	Modèle d'Aiguille	Grosseur d'Aiguille
Tissus légers: - cotons légers, voile, serge, soie, mousseline etc.	Fil polyester tout-usage, coton fin, soie.	SINGER® Modèle 2000 ou 2020	9/70-11/80
Tissus d'épaisseur moyenne: - Lainage, coton, satin, corduroy léger, velour.	Fil polyester tout-usage, coton fin, à matelassage.	SINGER® Modèle 2000 ou 2020	11/80-14/90
Tissus épais: - Gabardine, lainage, denim, corduroy.	Fil polyester tout-usage, à surpiqûre, très résistant.	SINGER® Modèle 2000 ou 2020	14/90-16/100
Tissus Extensibles: - double tricot, les lainages, le spandex et le jersey.	Fil polyester tout-usage.	SINGER® Modèle 2001 ou 2045	11/80-14/90 Aiguille pour tricot ou tissus extensibles.
Tissus d'entraînement, costume de bain, double tricot et tricot.	Fil polyester tout-usage.	SINGER® Modèle 2001 ou 2045	14/90 Aiguille pour tricot ou tissus extensibles.
Cuir léger	Fil polyester tout-usage, à surpiqûre, très résistant.	SINGER® Modèle 2032 Aiguille pour le cuir	14/90 - 16/100

DÉBALLAGE

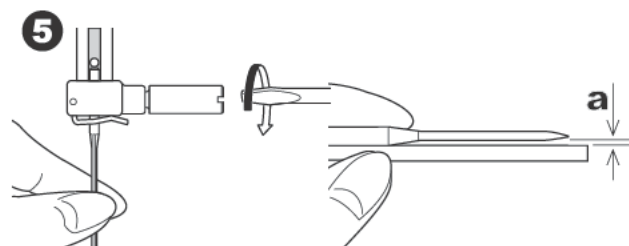
1. Placer la boîte sur une surface plane et stable. Retirer votre machine de la boîte en la soulevant et enlever l'emballage protecteur.
2. Enlever tous les autres emballages ainsi que le sac de plastique.

BRANCHEMENT ÉLECTRIQUE

1. Placez la machine sur une surface stable.
2. Branchez le cordon d'alimentation à la machine en insérant la fiche à 2-trous dans la prise de branchement de la corde électrique.
3. Branchez la fiche du cordon dans la prise électrique.
4. Mettez la machine en marche.
5. Les ampoules de couture DEL s'allument lorsque la machine est mise en marche (symbole I).
6. Pour débrancher la machine, mettre l'interrupteur en position arrêt (symbole O), et retirer ensuite la fiche de la prise électrique.

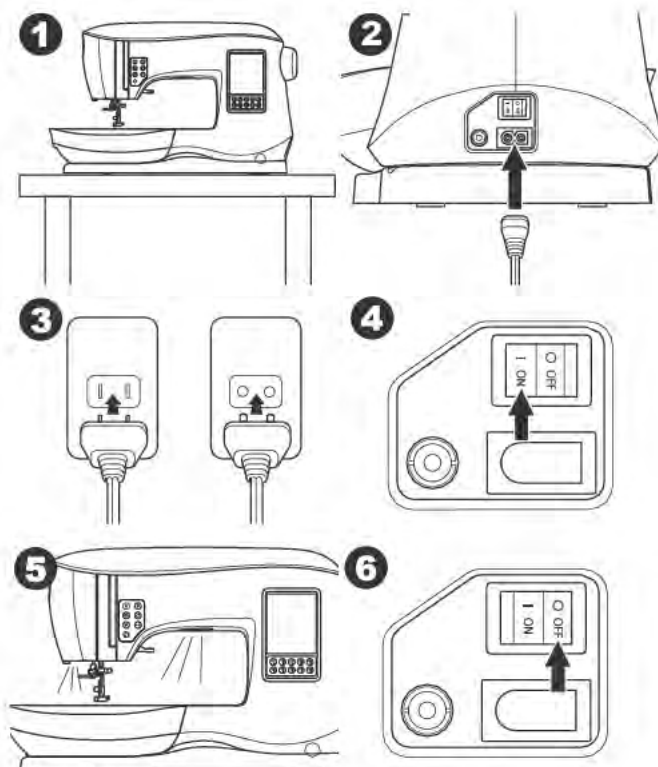
**RENSEIGNEMENT SUR LA FICHE POLARISÉE: POUR LES UTILISATEURS DES ÉTATS UNIS ET DU CANADA**

Cette machine à coudre utilise une fiche polarisée (une lame est plus large que l'autre). Afin de réduire les risques de choc électrique, cette fiche ne s'insère d'un seul sens dans une prise électrique polarisée. Si la fiche ne s'adapte pas entièrement à la prise, inversez la fiche. Si elle ne s'adapte toujours pas, contactez un électricien qualifié pour qu'il installe la prise appropriée. Ne modifiez la fiche d'aucune façon.

RHÉOSTAT

Utiliser seulement le rhéostat qui est fourni avec la machine. (Modèle C-9001 fabriqué par CHEN HUNG TAIWAN Ltd.)

Le rhéostat est activé par votre pied. Il permet de contrôler le départ, l'arrêt ainsi que la vitesse de la machine.

1. Mettre l'interrupteur en position fermée (symbole O)
2. Insérez la fiche du rhéostat dans la prise pour brancher le rhéostat de la machine.
3. Placez le rhéostat à vos pieds.
4. Mettre l'interrupteur en position ouvert (symbole I).

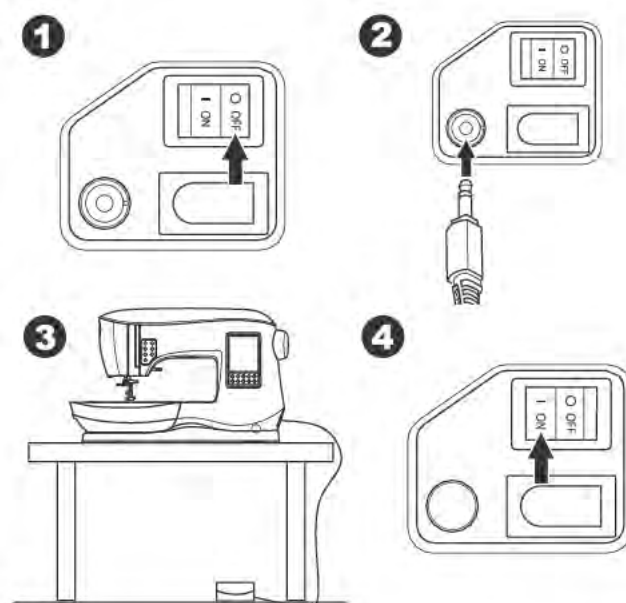

5. Les ampoules DEL s'allument lorsque la machine est mise en marche.
6. Plus vous appuyez sur le rhéostat, plus vite la machine coudra. La machine s'arrêtera lorsque vous relâcherez le rhéostat.

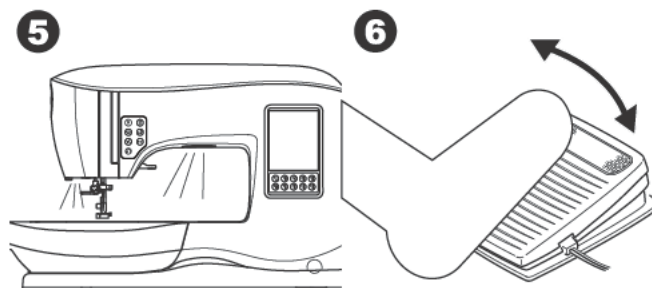

REMISAGE APRÈS LA COUTURE

1. Mettre l'interrupteur en position fermé.
2. Débrancher le cordon d'alimentation de la prise murale et ensuite de la machine.
3. Débrancher la fiche du rhéostat de la machine. Enrouler le cordon autour du rhéostat pour faciliter le remisage.
4. Ranger tous les accessoires dans le plateau d'accessoire. Installer le plateau sur la machine autour du bras libre.
5. Mettre le rhéostat dans l'espace au-dessus du bras libre.

FONCTIONS DE COMMANDE DE LA MACHINE

Bouton du Point d'Arrêt avec indicateur DEL (A)

Appuyez sur le bouton du point d'arrêt pendant que vous cousez et votre machine fera quelques points d'arrêt et s'arrêtera automatiquement. Si vous appuyez lorsque vous ne cousez pas, la machine fera un point d'arrêt et s'arrêtera automatiquement au début de la prochaine couture. L'indicateur DEL s'allumera jusqu'à ce que le point d'arrêt soit complété.

Bouton d'Arrêt de la Position Haute/Basse de l'Aiguille avec indicateur DEL (B)

Appuyez sur ce bouton pour déplacer l'aiguille vers le haut ou le bas. Le réglage de la position d'arrêt de l'aiguille changera au même moment. Le DEL est allumé lorsque la position de l'aiguille est réglée à bas. Vous pouvez aussi faire monter ou descendre l'aiguille en tapant sur le rhéostat.

BOUTONS DE COMMANDE DE LA VITESSE (C, D)

Le rhéostat vous permet de diminuer ou d'augmenter la vitesse de couture. Lorsque vous appuyez sur un des boutons (C ou D), un message apparaîtra vous indiquant la gamme des réglages de vitesse disponibles.

Remarque: lorsque le rhéostat est branché, ces boutons diminuent ou augmentent la vitesse maximum.

Bouton du coupe-fil avec indicateur DEL (E)

Appuyez sur ce bouton après avoir terminé une couture pour couper les fils du haut et du bas. L'indicateur DEL s'allumera et les fils seront coupés automatiquement. Pour couper le fil avant que l'aiguille ne se déplace vers la position de la prochaine couture, appuyez sur le bouton du coupe-fil tout en cousant. Les indicateurs DEL (A & E) resteront allumés et la machine coupera les fils après que la couture ou la séquence sera terminée.



- N'appuyez pas sur ce bouton lorsqu'il n'y a pas de tissu sous le pied presseur ou si vous n'avez pas besoin de couper les fils. Le fil pourrait s'entremêler, ce qui pourrait entraîner des dommages.
- N'utilisez pas ce bouton pour couper du fil d'une

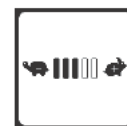
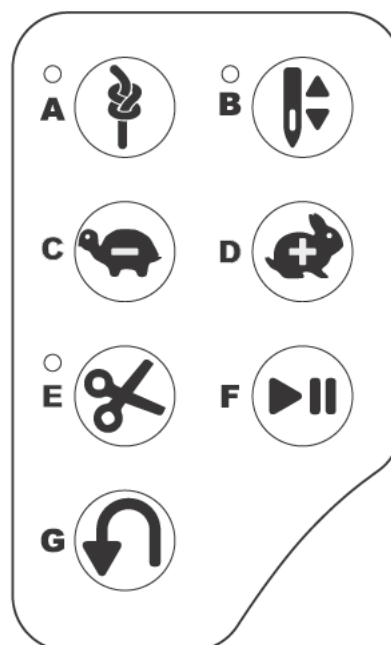

épaisseur supérieure à du fil n° 30, en nylon ou d'autres fils spéciaux. Dans ce cas, utilisez le coupe-fil (I).

- N'utilisez pas le bouton du coupe-fil lorsque vous cousez avec une aiguille double ou une aiguille sabre (à ailette).

Bouton de Marche/Arrêt (F)

La machine commencera à fonctionner en appuyant sur le bouton marche/arrêt et s'arrêtera en appuyant sur ce même bouton une deuxième fois. La machine démarrera lentement au début de la couture.

Bouton du point de renverse (G)

La machine fera une couture en marche-arrière lorsque vous appuierez sur ce bouton. Lorsque vous le relâcherez, la machine recommencera à coudre de l'avant.

Levier du pied presseur (H)

Le pied presseur peut être relevé ou abaissé grâce à ce levier. Si vous cousez un tissu très épais ou sur plusieurs couches de tissu, vous pouvez surélever le pied presseur ce qui permettra d'installer le tissu plus facilement en dessous du pied presseur.

Remarque: la machine ne démarrera pas lorsque le pied presseur est levé (sauf pour le bobinage de la canette).

Coupe-fil (I)

Utilisez-le si le bouton coupe-fil n'est pas utilisé.

1. Lorsque la couture est terminée; relevez le pied presseur et tirez le tissu et les fils vers l'arrière.
2. Accrochez les fils dans le coupe-fil de l'arrière vers l'avant.
3. Tirez les fils pour les couper.

Régulateur de la Pression du Pied Presseur (J)

Un bon ajustement de la pression du pied presseur facilite l'entraînement du tissu pendant la couture. Le réglage de la pression du pied presseur est déterminé principalement par l'épaisseur de tissu à être cousue. Pour un tissu léger comme un tissu transparent, batiste, voile, etc. la pression devrait être diminuée. Pour des tissus lourds (épais) comme le denim ou le canevas, la pression devrait être augmentée.

Pour augmenter la pression, tourner le cadran à 4 ou 5.

Pour diminuer la pression, tourner le cadran à 1 ou 2.

Pour la plupart des tissus, tourner le cadran à N.

Couvercle (K)

Pour ouvrir le couvercle, tirez vers le haut par le côté droit du couvercle.

Volant (L)

En faisant tourner le volant, l'aiguille sera remontée ou abaissée. Vous devriez toujours faire tourner le volant vers vous.

Soulever/Abaisser les Griffes d'Entraînement (M)

Les griffes d'entraînement se retrouvent en dessous de la plaque aiguille, directement en dessous du pied presseur. Leurs fonctions est d'entraîner le tissu lors de la couture. Le levier d'abaissement des griffes d'entraînement est situé à l'arrière de la machine à coudre à la base du bras libre.

Faites glisser le levier (M) vers la droite pour faire remonter les griffes d'entraînement pour la couture normale. Les griffes d'entraînement vont se soulever lorsque vous débuterez la couture ou lorsque vous ferez une révolution complète en tournant le volant, vers vous.

Faites glisser le levier vers la gauche pour abaisser les griffes d'entraînement pour la couture de boutons et la couture à main libre.

Installer la machine dans un meuble de couture (N)

Vous retrouverez, en dessous de la machine, deux trous qui sont utilisé pour installer la machine dans un meuble de couture. Alignez les trous (tel qu'indiquer sur la photo) aux trous correspondant sur la base du meuble. Fixez la machine à l'aide de deux vis. (Vis n'ont incluses)

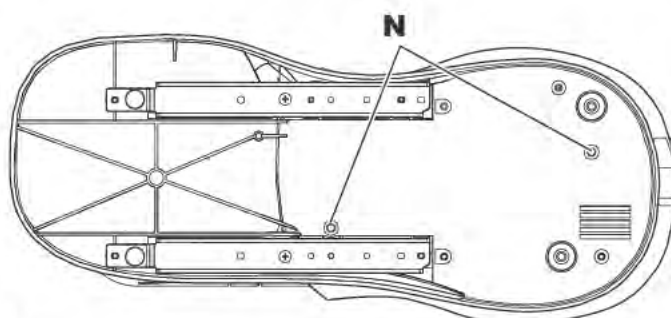
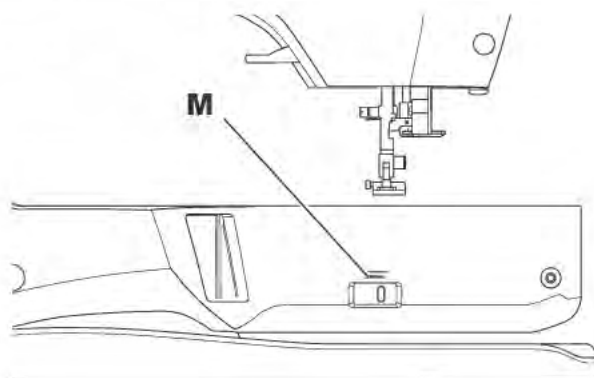
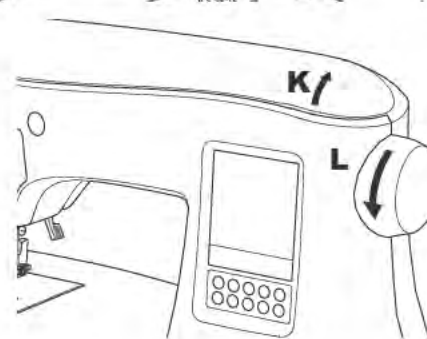
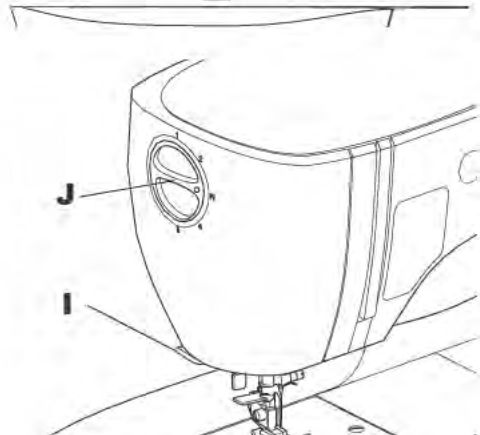
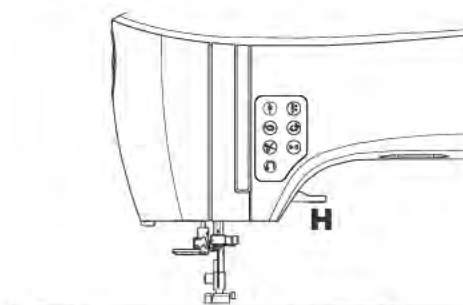

ÉCRAN TACTILE LCD

Lorsque vous allumez la machine, l'Écran d'Accueil apparaîtra à l'écran LCD.

REMARQUE: si ce pictogramme apparaît, cela signifie que l'aiguille n'est pas dans la bonne position. Faites tourner le volant vers vous pour relever l'aiguille à sa position la plus haute. Ensuite appuyer sur le bouton "✓".

 N'appuyez pas trop fort sur l'écran et n'utilisez pas un objet pointu pour lui toucher. Cela pourrait causer des dommages à l'écran. Touchez l'écran seulement avec vos doigts.

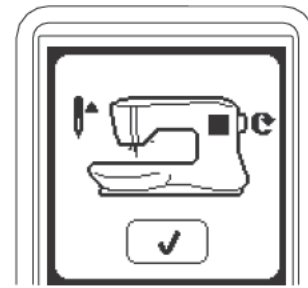

Écran d'Accueil (A)

Lorsque vous allumez la machine, l'écran d'accueil apparaîtra à l'écran LCD (voir plus bas). Deux boutons apparaissent à l'écran d'accueil.

a. Bouton du Mode de Couture

En appuyant sur ce bouton, vous pouvez sélectionner des motifs et les coudre de façon continue. Vous pouvez aussi sélectionner des boutonnières.

b. Bouton de Mode Séquentiel

En appuyant sur ce bouton, vous pouvez combiner des motifs de couture ainsi que des lettres aisément en sélectionnant chaque motif ou lettre.

Remarque: pour le mode séquentiel, voir page 39.

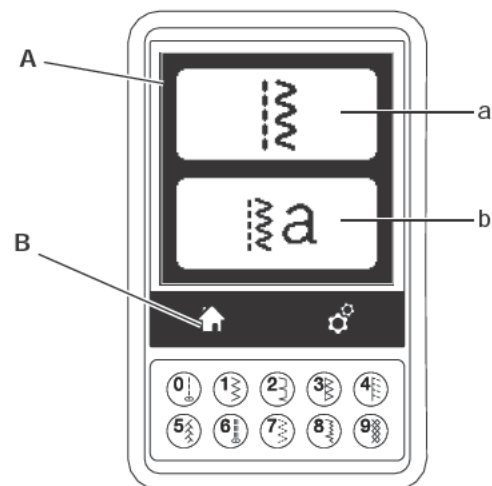

Bouton d'Accueil (B)

Vous pouvez retourner à tout moment à l'écran d'accueil en appuyant sur le bouton d'accueil.

MODE DE COUTURE

À l'écran d'accueil, en appuyant sur le bouton de mode de couture, la machine sélectionnera en premier lieu le point droit. Vous pouvez sélectionner et coudre tous les motifs du mode d'accès direct ainsi que les motifs que vous retrouverez dans la charte située à l'intérieur du couvercle supérieur.

Information sur les Points

a. Motif à coudre

L'apparence du motif à coudre changera dépendamment du réglage de sa longueur, sa largeur, l'apparence miroir/renverser et de son allongement.

b. Numéro du motif

c. Pied presseur recommandé

Le pied presseur indiqué dans l'illustration est celui suggéré pour une couture normale. Le pied presseur recommandé peut changer, dépendent du motif sélectionné. L'utilisation des pieds presseurs inclus avec votre machine est décrite dans ce manuel d'instruction.

d. Largeur du Point/Position d'aiguille

e. Longueur du Point/Densité

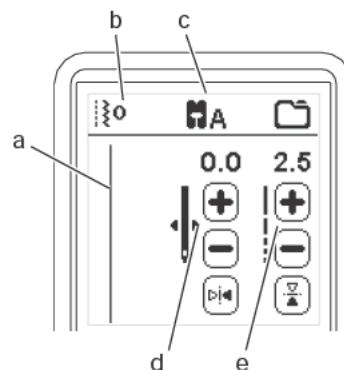

SÉLECTION D'UN MOTIF

Sélectionnez directement un motif en appuyant sur un des Bouton de sélection des motifs à accès directe (0-9), vous pouvez sélectionner ce numéro du motif aussitôt.

Appuyez sur deux ou trois numéros en succession pour sélectionner un motif dont le numéro est de 10 et plus. Si le numéro de motif que vous avez sélectionné est non valide, vous entendrez un timbre sonore et le dernier motif sélectionné sera toujours affiché.

OPTIONS DE COUTURE D'UN MOTIF

Votre machine sélectionnera automatiquement les réglages optimaux pour chaque point. Vous pouvez ajuster tous les points selon vos désirs. Le réglage n'affecte que le motif sélectionné et reviendra au réglage par défaut lorsqu'un autre motif sera sélectionné. Les réglages ne sont pas automatiquement sauvegardés lorsque vous éteignez la machine.

a. Largeur du Point/Position d'aiguille

Augmentez ou diminuez la largeur du point en utilisant les boutons + et - . Pour le point droit, utiliser le + et le - pour déplacer la position de couture de gauche à droite.

Les réglages par défaut sont indiqués dans l'illustration ci-contre. Lorsqu'un réglage a été modifié, les numéros vont être en surbrillance. Si vous essayez d'excéder les réglages minimum ou maximum, un avertissement sonore se fera entendre.

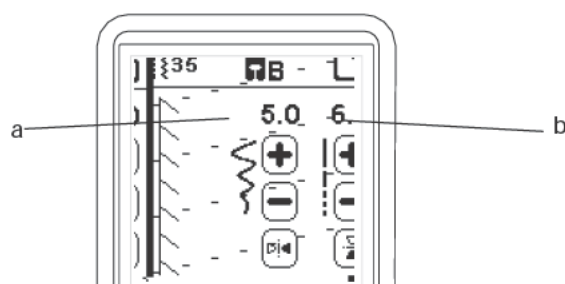
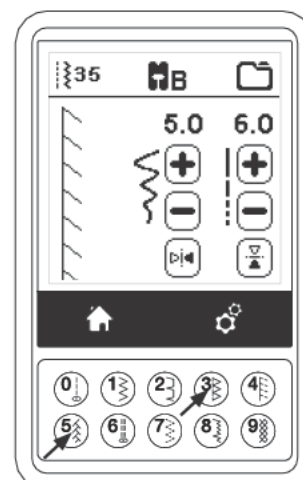

b. Longueur du Point/Densité

Augmentez ou diminuez la longueur du point en utilisant les boutons + et - . Lorsque vous cousez des motifs qui font partie de la catégorie de point Boutonnière ou d'Allongement (points 16 - 29, 142 - 159), utilisez les boutons + et - pour augmenter ou diminuer la densité du point. Cela pourrait être nécessaire dépendamment du type de fil employé. Lorsqu'un de ces points est sélectionné, l'icône change pour identifier que la densité du point est activée au lieu de la longueur du point.

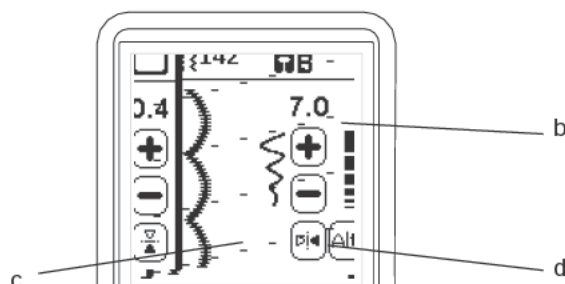

c. Largeur du Point Miroir

En appuyant sur le bouton de la largeur du point miroir, le point se renversera de la gauche vers la droite.

d. Longueur du Point Miroir

En appuyant sur le bouton de la longueur du point miroir, le point se renversera du haut vers le bas. Lorsque le mode miroir est activé, le bouton sera en surbrillance. Si la fonction miroir n'est pas disponible, un avertissement sonore se fera entendre.

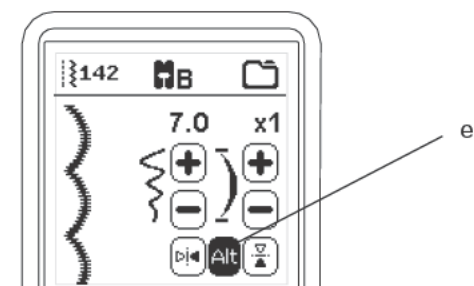

e. Allongement

Seuls les points de la catégorie Allongement (points 142-159) peuvent être allongés. Le point entier sera plus long mais sa densité restera la même. Appuyez sur le bouton Alt pour afficher les réglages d'allongement au lieu de la densité du point Bourdon. La densité sera remplacée par le symbole de l'allongement. En utilisant les boutons + et - vous augmenterez ou en diminuerez l'allongement du point Bourdon.

RÉGLAGES DE LA MACHINE

Bouton de réglage (A)

Avant ou pendant le processus de couture, vous pouvez changer les réglages en appuyant sur le Bouton de Réglage (A). L'écran de réglage apparaîtra. Vous pouvez faire défiler l'écran en appuyant sur les boutons des flèches situés sur la côté droit de l'écran. En appuyant de nouveau sur le Bouton de Réglage (A), la machine retournera à l'écran précédent.

Remarque: tous les réglages excepter celui pour la tension du fil seront mémorisés jusqu'à ce que vous les changiez de nouveau. Lorsque vous sélectionnez un nouveau point, la valeur de la tension du fil retournera à celle qui est pré-réglée. Les valeurs par défaut seront différentes dépendamment du point sélectionné.

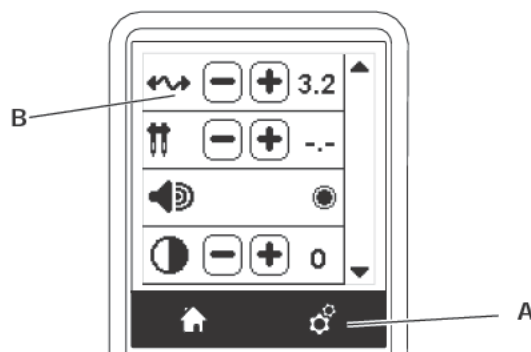

Tension du Fil (B)

Pour obtenir un point durable et de belle apparence assurez-vous que les fils se rejoignent entre les deux épaisseurs de tissu. Lorsque vous sélectionnez un point, cette machine règle la tension du fil automatiquement. Cependant, vous pouvez changer le réglage de la tension de la façon suivante:

Pour augmenter la tension du fil supérieur, appuyer sur le bouton +.

Pour diminuer la tension du fil supérieur appuyer sur le bouton -. Si vous changez la valeur de la tension pré-réglée la valeur sera en surbrillance.

Vous pouvez débuter la couture tout en étant dans ce mode et changer la valeur de la tension tout en cousant. Pour retourner à l'écran précédent, arrêtez de coudre et appuyez sur le bouton de réglage à nouveau. Lorsque vous sélectionnez un nouveau point, la valeur de la tension retournera à la valeur pré-réglée.

Tension du Fil Pré-réglée

Le fil du bas et du haut se noue approximativement dans le centre du tissu.

La Tension du Fil Supérieur est Trop Serrée

Si le fil de la canette apparaît sur le dessus du tissu, la tension du fil est trop serrée. Diminuez la valeur de la tension du fil.

La Tension du Fil Supérieure est Trop Lâche

Si le fil supérieur apparaît en dessous du tissu, la tension est trop basse. Augmentez la valeur de la tension du fil.

Tension du Fil pour la Couture Point Décorative.

La tension du fil devrait être réglée légèrement plus basse que celle pour le point droit.

Le fil supérieur devrait apparaître légèrement en dessous du tissu, par exemple, lorsque vous faites une couture décorative.

Conseils Utiles

1. Si votre couture apparaît comme dans l'illustration (les points sur le dessus du tissu sont bons, mais ceux du dessous semblent très lâches), cela devrait très probablement être causé par le fil supérieur qui n'a pas été enfilé correctement. Référez-vous à la page 19 pour comment enfiler le fil supérieur correctement.
2. Après avoir vérifié l'enfilage du fil supérieur et que le fil de la canette apparaît toujours sur le dessus du tissu, vérifiez si la canette a été mise en place correctement. Référez-vous à la page 18 pour comment mettre en place la canette correctement.

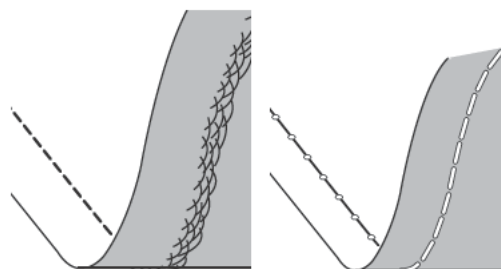
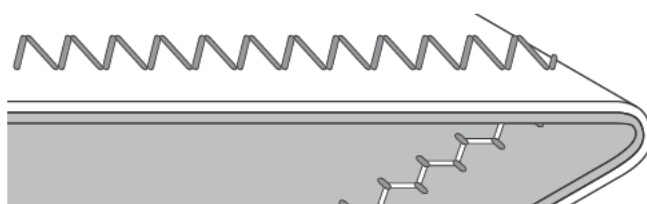
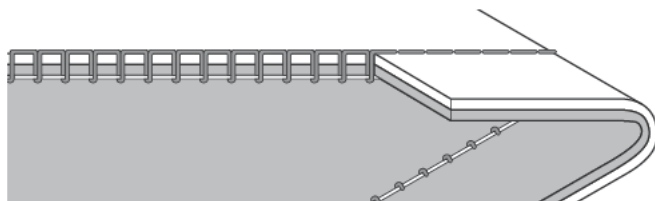
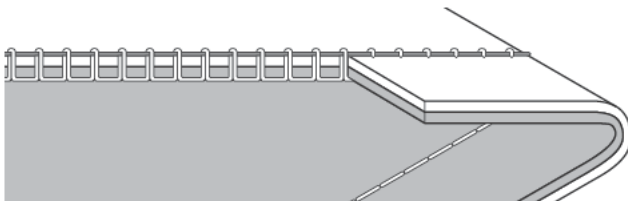
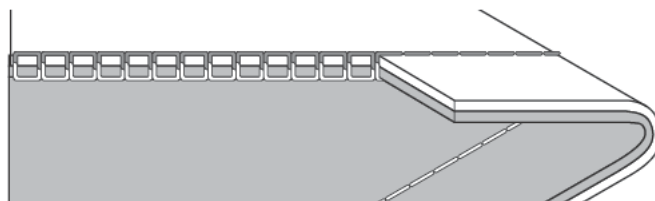

L'Aiguille Double

Pour activer le mode de l'aiguille double appuyer sur les boutons – ou + ceci réglera la largeur du point de double aiguille. Lorsqu'une largeur pour la double aiguille est sélectionnée, la largeur de tous les points sera limitée pour prévenir les bris d'aiguille.

Pour désactiver, appuyer sur le bouton – jusqu'à ce que la valeur de la largeur du point de double aiguille disparaisse. L'icône de la double aiguille apparaît en mode de couture. Les réglages sont maintenus jusqu'à ce que vous les désactiviez. Référez-vous à la page 38 pour plus d'information au sujet de la couture avec une aiguille double.

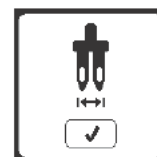
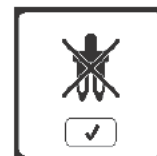
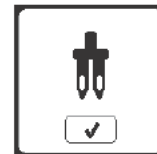
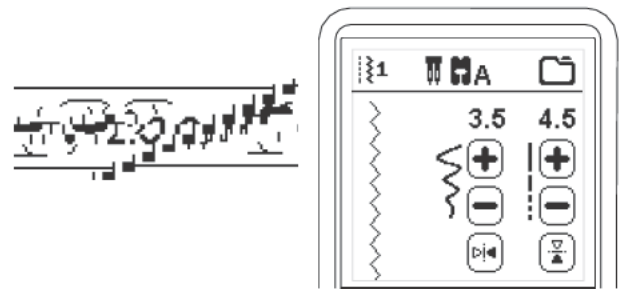

MESSAGES S'AFFICHANT AU SUJET DE L'AIGUILLE DOUBLE

Ce message s'affichera lorsque le mode de l'aiguille double est activé.

Vérifiez l'aiguille et appuyer sur le bouton "✓" pour continuer.

Ce message s'affichera lorsqu'un point sélectionner ne peut-être utiliser avec une aiguille double. Appuyez sur le bouton "✓" et sélectionner un autre point ou sortez du programme de l'aiguille double.

Ce message s'affichera lorsque la largeur a atteint son maximum. Appuyez sur le bouton "✓" pour continuer.

Signal Sonore

Vous pouvez désactiver le signal sonore en appuyant sur ce bouton.

- i. Le signal sonore est activé.
- ii. Le signal sonore est désactivé.

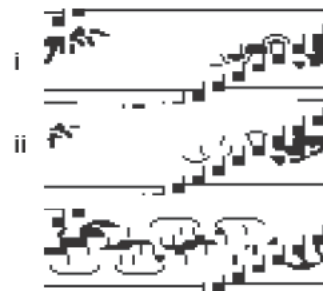

Luminosité de l'Écran

Vous pouvez ajuster la luminosité de l'écran LCD. En appuyant sur le bouton "+" ou "-", la luminosité augmente ou diminue.

Calibrage de l'Écran

Si les icônes sur l'écran, par rapport à l'endroit où vous touchez sur l'écran, semblent mal alignées, il est peut-être nécessaire de calibrer l'écran comme suit :

1. Faites défiler le menu des réglages, vers le bas et ensuite appuyez sur le bouton de calibrage de l'écran.
2. Appuyez sur chaque point "O", un total de 5, qui apparaîtrons simultanément à l'écran. (1 à chaque coins et 1 au centre)

Lorsque le calibrage est terminé, l'écran de réglage s'affiche à nouveau.



Remarque: si la calibration n'a pas été compléter correctement, un message s'affichera à l'écran. Appuyez sur le bouton "✓" et refaite la calibration.

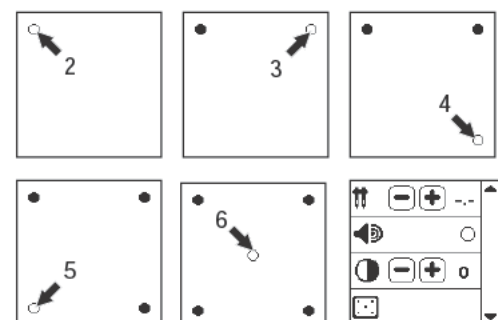

(exemple)

Version du Logiciel

La version du logiciel de cette machine à broder sera indiquée en bas de cet écran.

PRÉPARATION DE LA CANETTE

Assurez-vous d'utiliser uniquement des canettes (transparentes) SINGER® Classe 15 dans cette machine.

1. Tirez le verrou du couvercle de canette vers la droite et enlevez le couvercle de canette.
2. Retirez la canette de la machine.

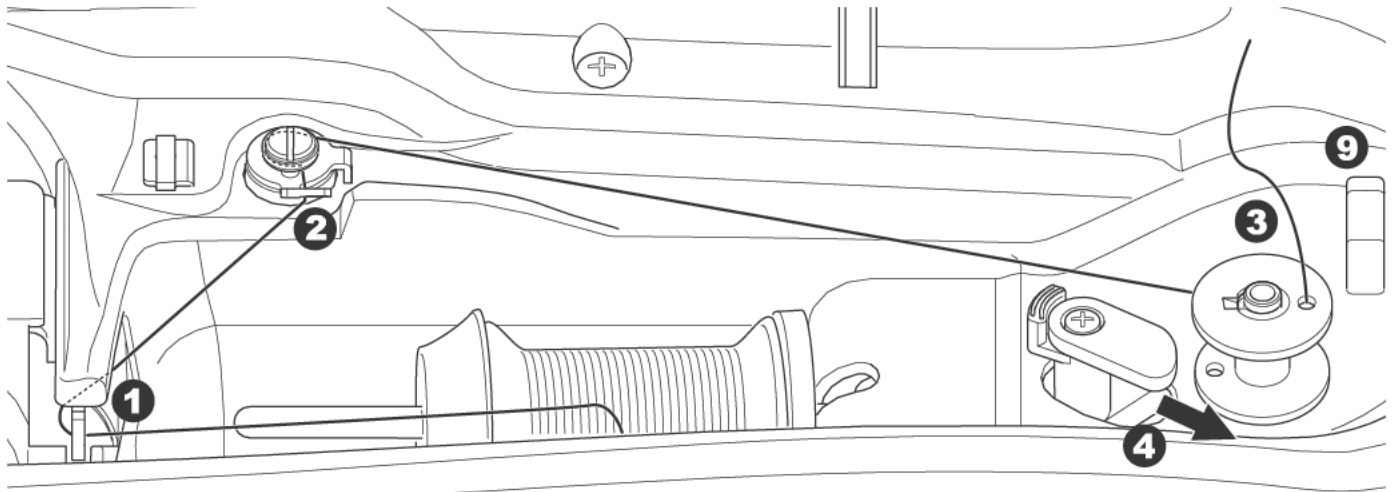
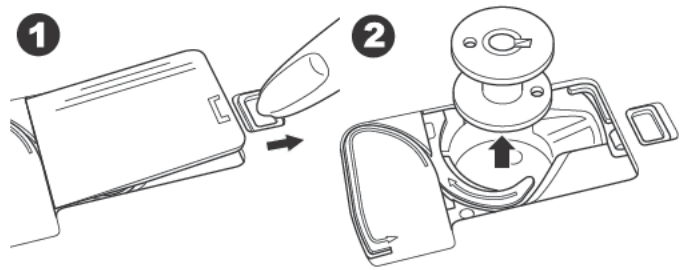

Installer une Bobine de Fil sur la Tige Porte-Bobine

Voir page 19.

Bobinage de la Canette

1. Tenez le fil dans les deux mains et insérez le fil dans le guide à partir de l'ouverture de devant.
2. Amenez le fil vers la droite et faites-le passer à travers le guide-fil depuis l'arrière. Faites passer le fil sous le disque de tension dans le sens des aiguilles d'une montre, en vous assurant qu'il soit inséré parfaitement sous le disque.
3. Insérez le fil dans le trou dans la canette et placez la canette sur la tige du bobineur.
4. Tenez le bout du fil et poussez la butée de canette vers la droite. Lorsque l'écran de bobinage de canette s'affiche, appuyez sur le bouton marche/arrêt sur l'écran pour commencer à bobiner.
5. Après quelques tours de la canette, arrêtez la machine en appuyant sur le bouton marche/arrêt à l'écran.
6. Coupez le fil près du trou sur le dessus de la canette. Aucune partie du fil ne doit paraître au-dessus du trou.
7. Démarrez à nouveau la machine en appuyant sur le bouton Marche/Arrêt à l'écran. Vous pouvez ajuster la vitesse de bobinage en appuyant sur le bouton "+" (plus rapide) ou "-" (plus lent) sur l'écran.
8. Une fois que la canette est complètement bobinée, la butée de canette revient à gauche et cesse de bobiner automatiquement.
9. Enlevez la canette de la tige et coupez le fil avec le coupe-fil.

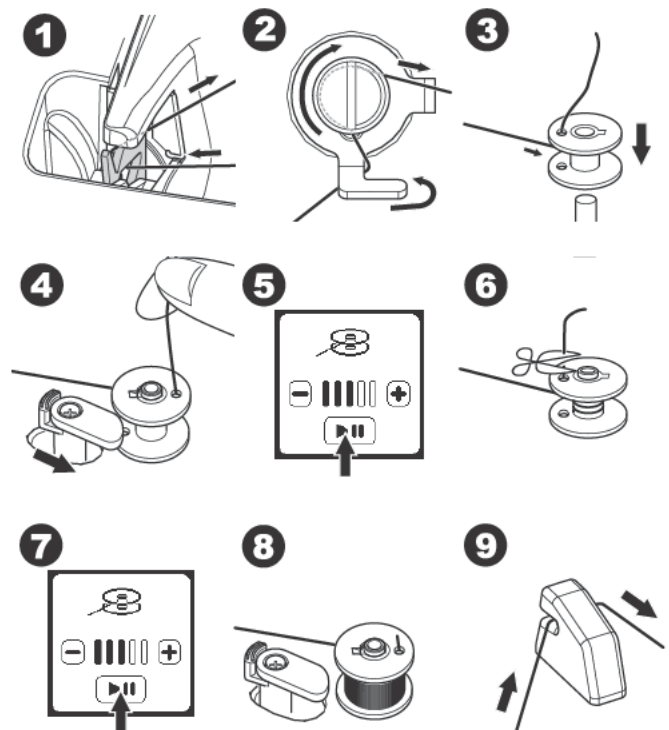

Insérer la Canette

1. Placez la canette dans le support de canette, en vous assurant que la canette tourne dans le sens des aiguilles d'une montre.

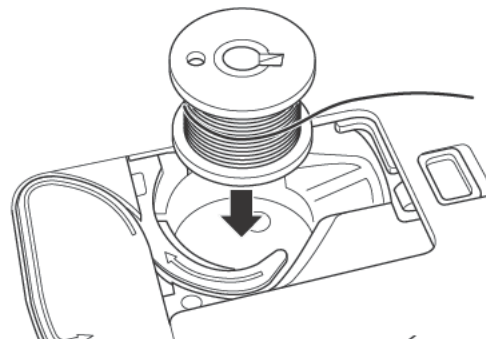

2. Tirez le fil dans l'encoche (a) tout en tenant légèrement la canette avec votre doigt.

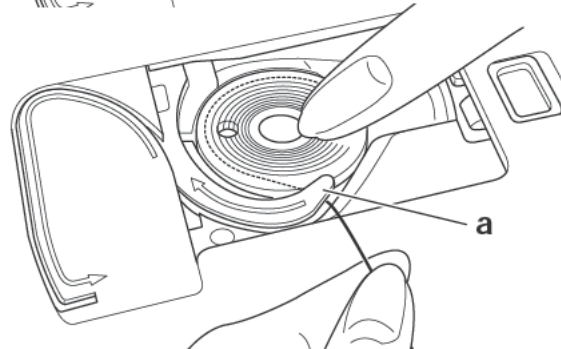

3. Tirez le fil le long de la rainure, vers le haut et autour du haut, vers la gauche, puis vers le bas. Tirez le fil vers la droite pour le couper.

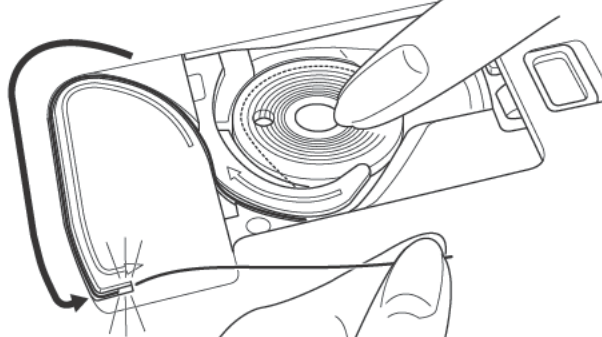

4. Remettez le couvercle de canette en place. Insérez les languettes, à gauche du couvercle, dans les trous de la plaque aiguille et appuyer sur le côté droit du couvercle de canette jusqu'à ce qu'il s'enclenche.

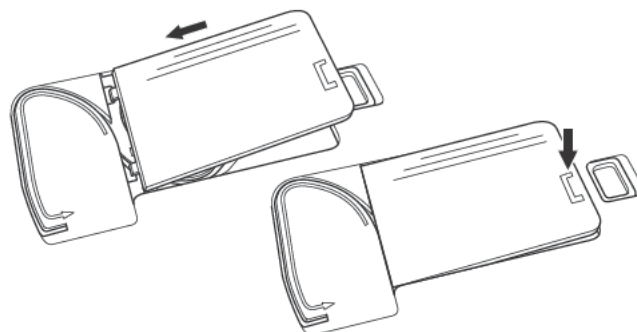

Remarque: cette machine peut commencer à coudre sans récupérer manuellement le fil de canette. Si vous voulez récupérer manuellement le fil de canette, voir page 20. Assurez-vous d'utiliser uniquement des canettes SINGER® Class 15 (transparente) sur cette machine.

Installer une Bobine de Fil sur la Tige Porte-Bobine

1. Remonter le bout du fil de la bobine et placez une rondelle de feutre et la bobine de fils sur le support de la bobine afin que le fil se déroule par l'avant de la bobine.
2. Poussez le chapeau de bobine sur la tige porte bobine aussi loin que possible.
 - a. Le chapeau de bobine peut être retourné afin de s'adapter aux bobines de fil plus petites.
 - b. Utilisez le petit chapeau de bobine lorsque vous utilisez de petite bobine de fil.
 - c. Installer un filet sur la bobine, si le fil se déroule trop facilement ou si le fil s'entremêle ou se coince dans le guide fil.

Remarque: les bobines de fil se vendent dans une gamme variée de style et de taille. Le chapeau de bobine de fil devrait permettre au fil de circuler librement, tout en maintenant la bobine solidement sur la tige de la bobine. Des bobines de fil différentes peuvent donner des résultats différents, selon le chapeau de bobine que vous placez devant le fil. Si le fil ne circule pas librement ou s'il se coince derrière la tige de la bobine ou dans les guides de fil, essayer des chapeaux de bobine de tailles différentes pour trouver celui qui vous donneras le meilleur résultat.

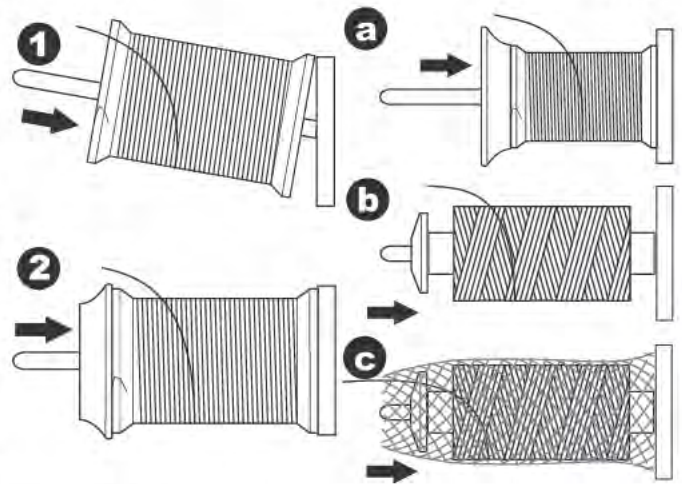

ENFILAGE DE L'AIGUILLE

Préparation pour Enfiler la Machine

1. Soulever le levier du pied presseur.
2. Amenez l'aiguille à sa position la plus haute en tournant le volant vers vous. (Maintenez cette position pour enfiler le chas de l'aiguille).

Remarque: il est très important de relever le releveur du pied presseur avant d'enfiler la machine. Si vous ne le faites pas, vous obtiendrez certainement des points de mauvaise qualité ou des boucles de fil en dessous du tissu. Relevez toujours le releveur du pied presseur avant de débiter l'enfilage de la machine.

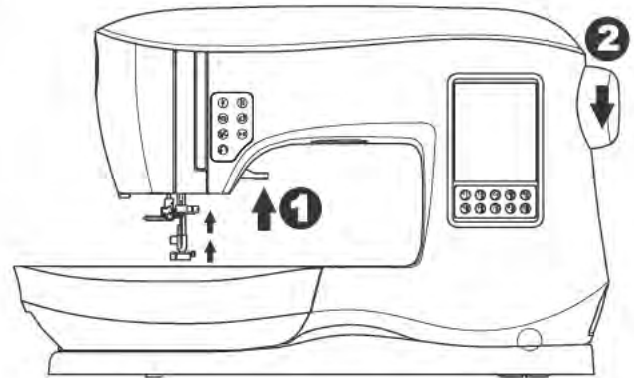

Enfilage du Fil Supérieur

1. Tenez le fil avec les deux mains et faites passer le fil dans le guide à partir de l'ouverture de devant.
2. Amenez le fil vers l'arrière et faites-le passer dans la fente de droite à gauche.
3. Amenez le fil vers la gauche et tirez le fil vers le bas et vers vous le long de la fente.
4. Tirez le fil autour du demi-tour, puis ramenez-le vers le haut.
5. Pour enfiler le releveur de fil, tirez le fil vers le haut et ramenez le fil vers le bas, de la droite vers la gauche le long de la fente.
6. Tirez le fil vers le bas le long de la fente.
7. Tirez le fil à travers le guide-fil depuis l'ouverture droite.
8. Passez le fil dans le chas de l'aiguille de l'avant vers l'arrière. Consultez la page suivante pour les instructions sur la façon d'utiliser l'enfile-aiguille intégré.

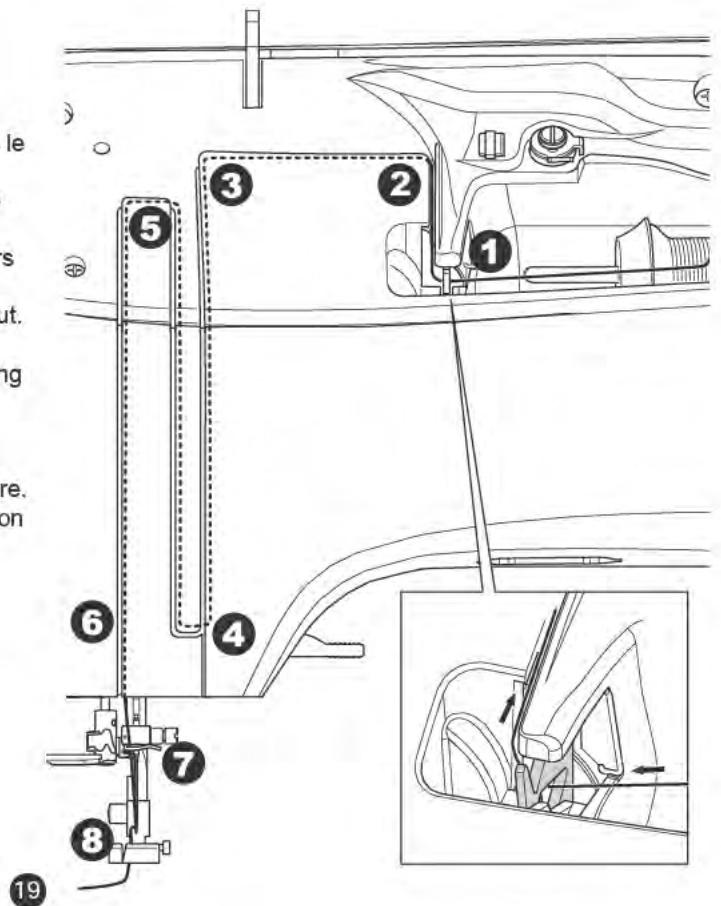

Enfilage du Chas de l'Aiguille

 *N'abaissez pas le l'enfileur pendant que la machine est en marche.*

Remarque: l'enfileur d'aiguille peut être utilisé pour les aiguilles de taille 11/80, 14/90 et 16/100.

1. Abaissez le pied presseur.
2. Vérifiez que l'aiguille est élevée sur sa position la plus haute. Si ce n'est pas le cas, relevez l'aiguille en tournant le volant vers vous.
3. Abaissez l'enfileur lentement et faites passer le fil dans le guide (a), puis tirez vers la droite.
4. Abaissez le levier aussi loin que possible. L'enfileur tournera et le crochet d'enfilage passera au travers du chas de l'aiguille.
5. Insérez le fil dans le guide, en vous assurant que le fil se retrouve sous le crochet d'enfilage.
6. Tenez le fil sans serrer et libérez le levier. Alors que l'enfileur pivote à nouveau, la tige à crochet passera à travers le chas de l'aiguille, en formant une boucle de fil.
7. Tirez le fil sur environ 10 cm au travers du chas de l'aiguille.

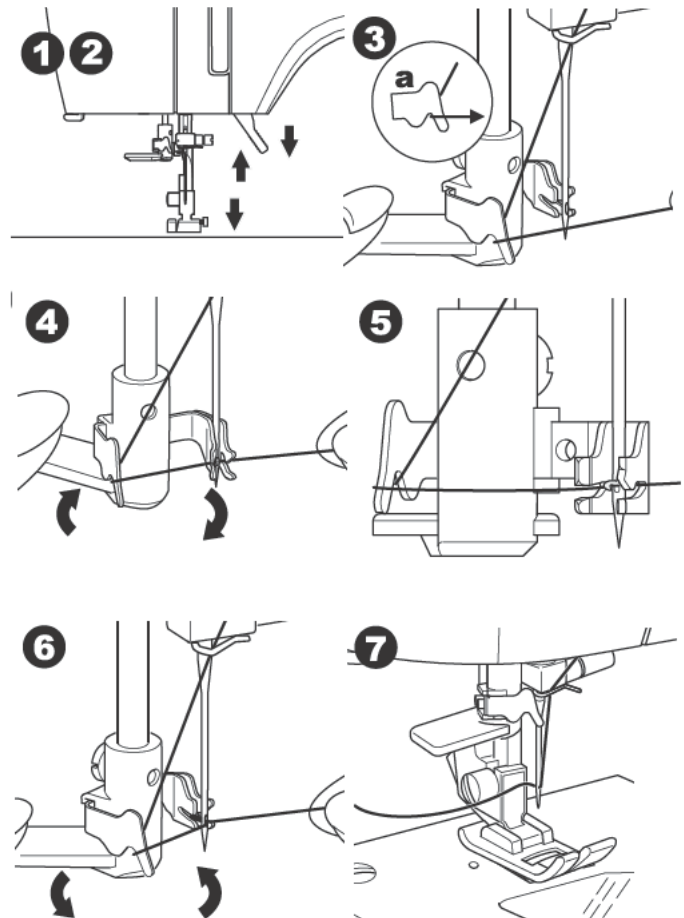

Récupérer le Fil de la Canette

Cette machine peut commencer à coudre sans récupérer le fil de canette. Si vous voulez commencer à coudre avec un fil de canette plus long, récupérez le fil de canette comme suit.

1. Insérez la canette dans le support de canette, comme indiqué à la page 18, mais ne coupez pas le fil.
2. Relevez le pied presseur.
3. Tenez légèrement le fil supérieur et tournez le volant vers vous en faisant un tour complet.
4. Tirez légèrement le fil supérieur. Le fil de canette sortira en forme de boucle.
5. Tirez environ 10 cm (4 pouces) du fil supérieur et du fil de canette vers l'arrière du pied presseur.
6. Remettre le couvercle de canette en place. (Voir page 18).

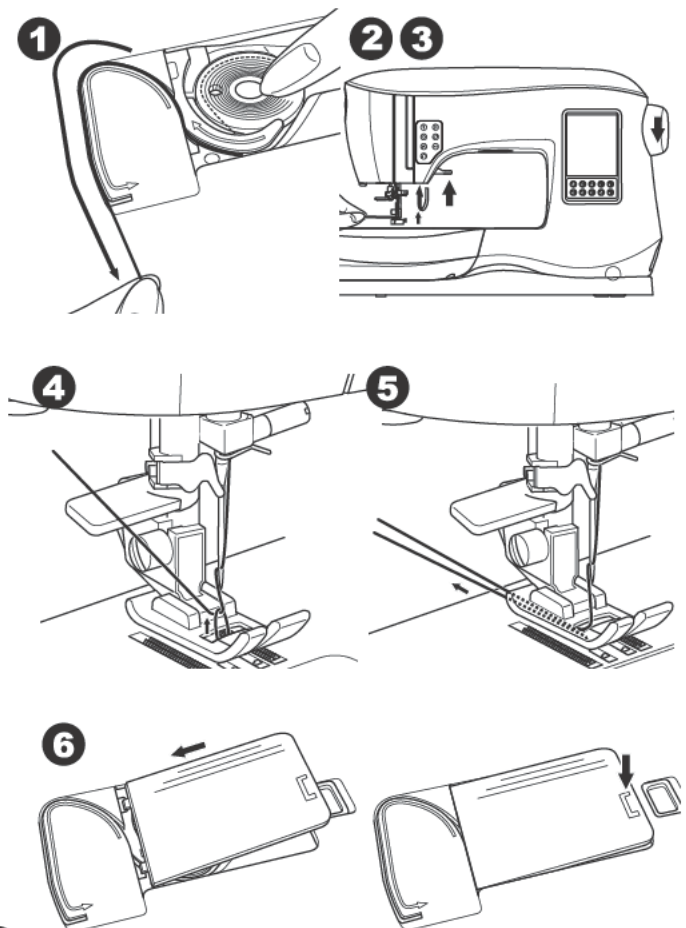

OÙ UTILISER CHAQUE POINT

- 0. Le point droit position centrale.
 - Pour la surpiqûre, point de couture de base, couture de fermeture glissière, etc.
 - 1. Point zigzag
 - Pour le surjet, les appliqués, etc.
 - 2. Ourlet Invisible
 - 3. Surjeter
 - 4. Surjeter un tissu extensible, point décoratif.
 - 5. Point plume.
 - 6. Point droit extensible
 - Point droit renforcer
 - 7. Point zigzag multiple
 - Pour surjeter des tricots, couture extensible, raccommodage
 - 8. Ourlet invisible extensible
 - 9. Point nid d'abeille
- De Base (10-17)**
- 10. Point droit position d'aiguille gauche
 - Pour la surpiqûre, couture de base, etc.
 - 11. Pose de bouton
 - 12. Point droit avec point de renverse automatique position d'aiguille centrale
 - 13. Point droit avec point de renverse automatique position d'aiguille gauche
 - 14. Faufileur
 - 15. Point de zigzag double
 - 16. Point de renfort
 - 17. Point de Raccommodage

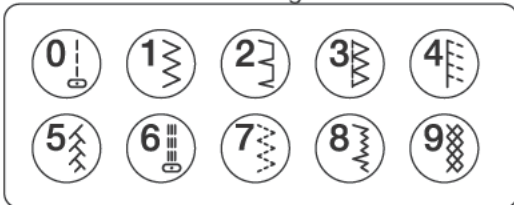

Boutonnière (18-30)

- 18. Boutonnière renforcée (Large)
- 19. Boutonnière renforcée (Étroite)
- 20. Boutonnière a trou de serrure
- 21. Boutonnière a trou de serrure avec barre en croix
- 22. Boutonnière a trou de serrure finition en entonnoir
- 23. Boutonnière à bout rond (Étroite)
- 24. Boutonnière à bout rond avec barre transversale
- 25. Boutonnière à bout rond (à chaque bout)
- 26. Boutonnière décorative
- 27. Boutonnière extensible
- 28. Boutonnière traditionnel
- 29. Boutonnière à borne
- 30. Oeillet

Extensible (31-37)

- 31. Point de tige pour tissus extensible
- 32.-37. Point de surjet pour tissu extensible, point décoratif

Décoratif (38-128)

- 39. Point de Ric Rac
- 40. Point de Ric Rac double
- 43. Point Épineux

Bourdon (129-141)

Allongement (142-159)

Matelassage (160-176)

- 160. Point de matelassage apparence fait à la main

Traditionnel (177-199)

Point de Lettre

Séquence de couture (Voir page 39)

COUTURE

<p>Basic</p> <p>10 11</p> <p>12 13</p> <p>14 15</p> <p>16 17</p>	<p>Buttonhole</p> <p>18 19 20 21</p> <p>22 23 24 25</p> <p>26 27 28 29</p> <p>30</p>	<p>Stretch</p> <p>31 32</p> <p>33 34</p> <p>35 36</p> <p>37</p>	<p>Decorative</p> <p>38 39 40 41 42 43 44 45 46 47 48 49 50 51 52 53 54 55 56 57 58 59 60</p> <p>61 62 63 64 65 66 67 68 69 70 71 72 73 74 75 76 77 78 79 80 81 82 83</p> <p>84 85 86 87 88 89 90 91 92 93 94 95 96 97 98 99 100 101 102 103 104 105 106</p>
<p>Satin</p> <p>129 130 131 132</p> <p>133 134 135 136</p> <p>137 138 139 140</p> <p>141</p>	<p>Elongation</p> <p>142 143 144 145 146</p> <p>147 148 149 150 151</p> <p>152 153 154 155 156</p> <p>157 158 159</p>	<p>Quilt</p> <p>160 161 162 163 164</p> <p>165 166 167 168 169</p> <p>170 171 172 173 174</p> <p>175 176</p>	<p>Heirloom</p> <p>177 178 179 180 181 182</p> <p>183 184 185 186 187 188</p> <p>189 190 191 192 193 194</p> <p>195 196 197 198 199</p>

ABCÇDEFGĜHIJKLMNOP
 QRSŞTUÜVWXYZÄÄÖ,.-
 abcçdefgĝhijklmnop
 qrsştuüvwxyzääö,.-
 1234567890ÆæØøÀàÉè
 éêİıóùÚŃň&?!'@ - _

АБВГДЕЖЗИЙКЛМНОПРС
 ТУФХЦЧШЩЪЫЬЭЮЯ
 абвгдежзийклмнопрс
 туфхцчшщъыьэюя
 1234567890ë&?!'@.,- _

DÉMARRAGE DE LA COUTURE

Sélectionnez le point droit position de l'aiguille centrale. (No. 0)

**Début et fin d'une Couture**

1. Vérifiez le pied presseur (Pied Tout Usage). Référez-vous à la page 8 pour changer le pied presseur.
2. Placez le tissu en dessous du pied presseur et abaissez le pied presseur.
3. Retenez les fils à l'arrière de la machine. Appuyer ensuite sur le bouton Marche/Arrêt ou appuyer sur le rhéostat pour débuter une couture. Continuez à retenir les fils tout en cousant quelques points ensuite relâchez-les. Guidez le tissu légèrement tout en cousant. Vous pouvez ajuster la vitesse de couture en appuyant sur le bouton de Contrôle de la Vitesse ou sur le rhéostat. Ces boutons servent à déterminer la vitesse lorsque vous utilisez le bouton de marche/arrêt et servent aussi à délimiter la vitesse lorsque vous utilisez le rhéostat.
4. Lorsque vous avez atteint la fin d'une couture, appuyer sur le bouton de Marche/Arrêt pour arrêter la machine ou relâcher le rhéostat.
5. Appuyez sur le bouton du Coupe-fil.
6. Soulevez le levier du pied presseur et retirez le tissu.



- Ne jamais appuyer sur le bouton du Coupe-fil lorsqu'il n'y a pas de tissu en dessous du pied presseur ou s'il n'est pas nécessaire de couper les fils. Le fil pourrait s'enchevêtrer, et pourrait causer des dommages.
- Ne jamais utiliser le bouton du Coupe-fil pour couper un fil plus gros qu'un #30, un fil de nylon ou autre fil spécialisé. Dans ce cas, utilisez plutôt le coupe-fil qui se trouve sur le côté gauche de la machine. (Voir page 12)
- Ne jamais utiliser le bouton du Coupe-fil lorsque vous cousez avec une aiguille double ou une aiguille sabre (à ailette).

Couture en Marche-Arrière (Point de Renverse)

La couture en marche-arrière est utilisée pour renforcer les fins de coutures.

1. Débutez en cousant 4-5 points.
2. Appuyez et maintenir le bouton de Marche-arrière pour coudre un point à reculons jusqu'à atteindre le point de départ.
3. Relâchez le bouton de Marche-arrière et coudre vers l'avant jusqu'à la fin de la couture.
4. Appuyez et maintenir le bouton de Marche-arrière et coudre 4-5 point de reculons.
5. Relâchez le bouton de Marche-arrière et coudre vers l'avant jusqu'à la fin de la couture.
6. Arrêtez la couture.

REMARQUE: la fonction de la marche-arrière est déjà incorporée aux points No. 12 et 13. Voir la page 24 pour savoir comment coudre ses points.

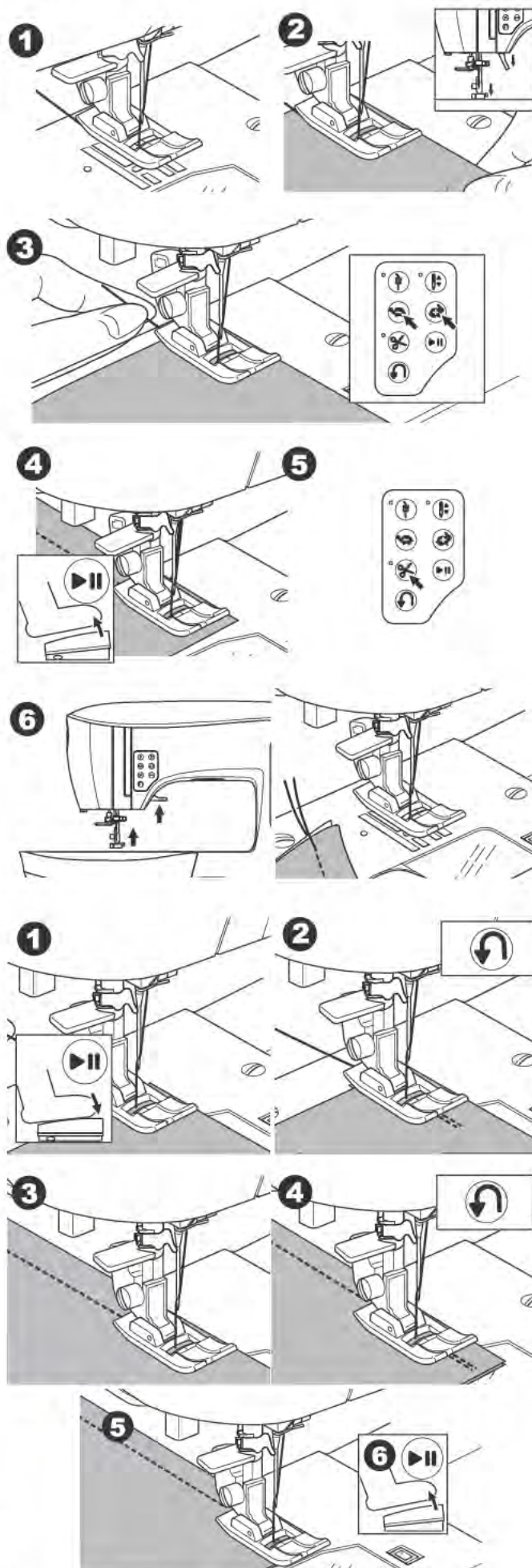

Point d'Arrêt

Vous pouvez coudre des points d'arrêt au début et à la fin d'une couture.

1. Appuyez sur le bouton du point d'Arrêt. La lumière DEL s'allumera.
2. Débutez la couture. La machine coudra des points d'arrêt et s'arrêtera automatiquement.

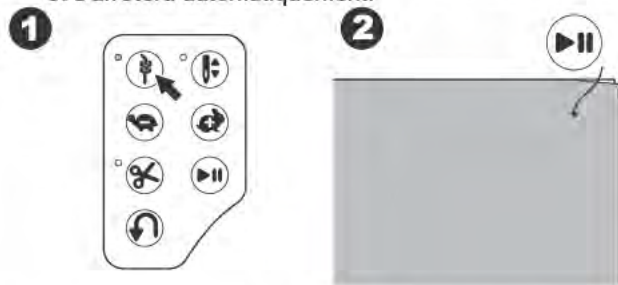

3. Débutez de nouveau la couture et cousez le point sélectionné.
4. Lorsque vous aurez atteint la fin de la couture, appuyez sur le bouton du point d'Arrêt. La machine coudra des points d'arrêt et s'arrêtera automatiquement.

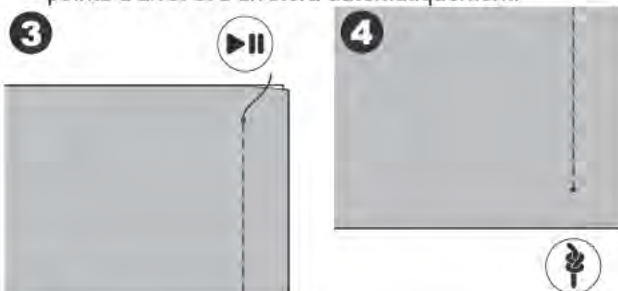

Tourner les Coins

1. Arrêtez de coudre lorsque vous avez atteint un coin.
2. Faites tourner le volant vers vous pour faire pénétrer l'aiguille dans le tissu.

REMARQUE: vous pouvez changer la position d'arrêt de l'aiguille en appuyant sur le bouton Aiguille Haute/Basse. Lorsque la position d'arrêt de l'aiguille est réglée à bas, la lumière DEL s'allume. Vous pouvez aussi presser et relâcher le rhéostat pour faire descendre l'aiguille.

3. Soulevez le pied presseur.
4. Utilisez l'aiguille comme un pivot pour tourner le tissu.
5. Abaissez le pied presseur et recommencez à coudre.

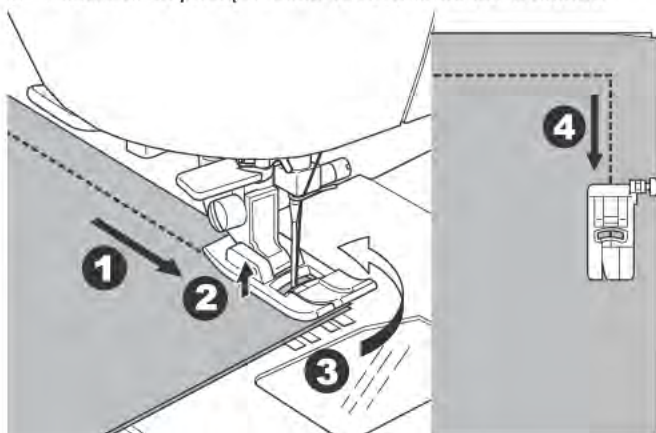

Coudre un Tissu Lourd

Lorsque vous cousez des tissus lourds ou épais, la partie avant du pied presseur a tendance à se relever lorsqu'il atteint un repli ou en endroit plus épais. Pour coudre ces tissus lourds ou épais :

1. Lorsque le devant du pied presseur commence à se soulever, abaissez l'aiguille dans le tissu et ensuite soulever le levier du pied presseur.
2. Poussez sur la tige stabilisatrice (situer sur le côté droit du pied presseur. Le pied presseur devrait être maintenant de niveau sur le tissu épais. Lorsque le pied presseur a été abaissé, il n'est plus nécessaire de maintenir la tige stabilisatrice.

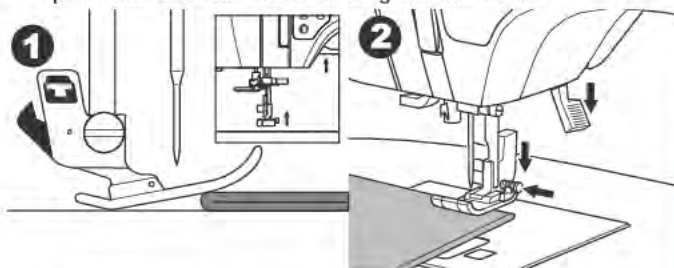

3. Débutez la couture. Après quelques points, la tige stabilisatrice reviendra à sa position originale.
 - a. Le levier du pied presseur peut être remonté d'une marche plus haute pour faciliter l'insertion d'un tissu lourd sous le pied presseur.



Coudre sur des Zones de Chevauchement

Guidez le tissu à l'aide de vos mains lorsque vous cousez sur une zone de chevauchement.

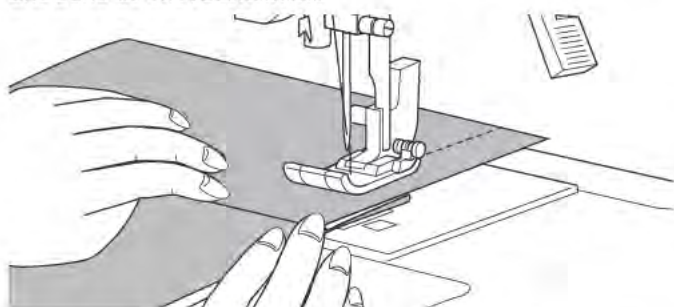

Largeur de la Distance de Couture

Les lignes guide sur la plaque aiguille indique la distance à partir de la position centrale de l'aiguille. Pour garder une distance de couture constante, guider le tissu le long de la ligne choisie sur la plaque aiguille.

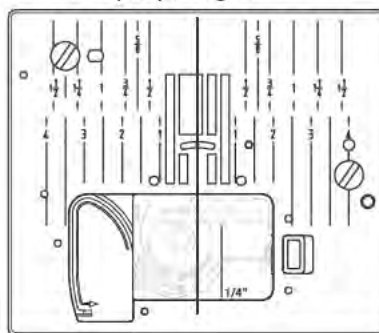

COUTURE AU POINT DROIT

Les points droits doivent être sélectionnés pour s'adapter au tissu à coudre. La position d'aiguille de gauche (No. 10, 13) est conseillée pour coudre des tissus légers.

No. 0. Position d'aiguille centrale

No. 10. Position d'aiguille gauche

No. 12. Position d'aiguille centrale avec le point de renverse incorporé.

No. 13. Position d'aiguille gauche avec le point de renverse incorporé.

Pied Tout-Usage (A)

Point Droit

1. Positionnez le tissu en dessous du pied presseur, ensuite abaissez le pied presseur.
2. Retenez légèrement les fils derrière le pied avec votre main gauche et débutez la couture. Guider, légèrement, le tissu avec votre main droite tout en cousant.
3. Lorsque vous avez atteint la fin de la couture, arrêtez de coudre.
4. Appuyez sur le bouton du Coupe-fil.

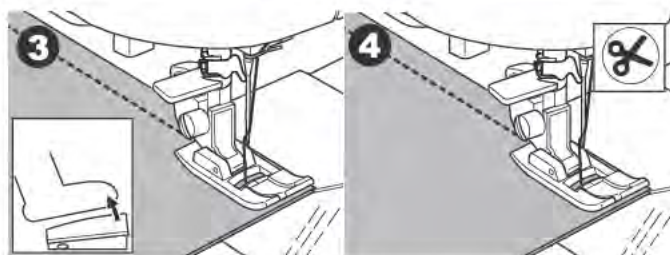
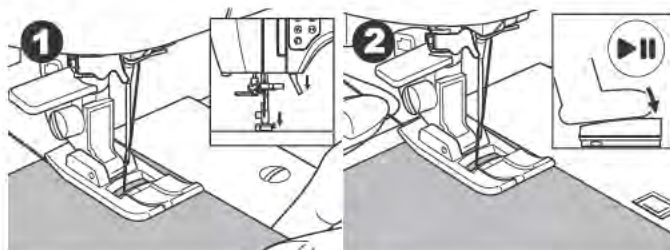
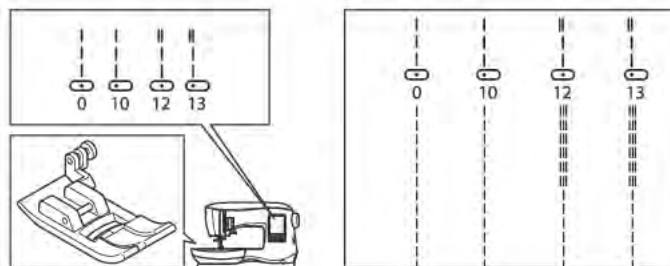

Point Droit avec Point d'Arrêt automatique (Points No. 12, 13)

1. Positionnez le tissu en dessous du pied presseur et abaissez-le.
2. Retenez légèrement le fil supérieur et débutez la couture. La machine coudra 4-5 points vers l'avant et 4-5 points de reculons et recommencera à coudre vers l'avant.
3. Lorsque vous aurez atteint la fin de la couture, appuyez sur le bouton de Marche-arrière. La machine coudra quelques points de reculons et quelques points vers l'avant et s'arrêtera de coudre automatiquement.
4. Appuyez et relâchez le bouton du Coupe-fil.

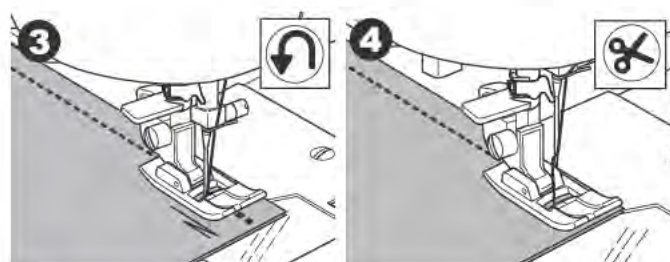
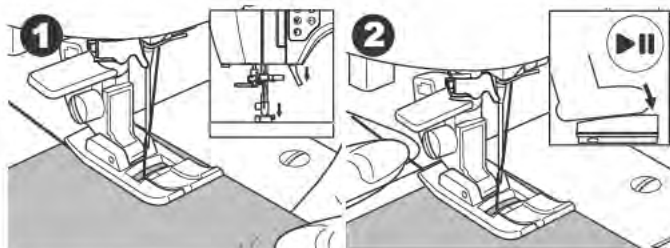

LA COUTURE AU POINT ZIGZAG

Votre machine peut coudre un point zigzag de différentes largeurs et longueurs en changeant les réglages de la largeur et de la longueur du point.

No. 1 Point Zigzag

Pied Tout-Usage (A) ou Pied Bourdon (A)

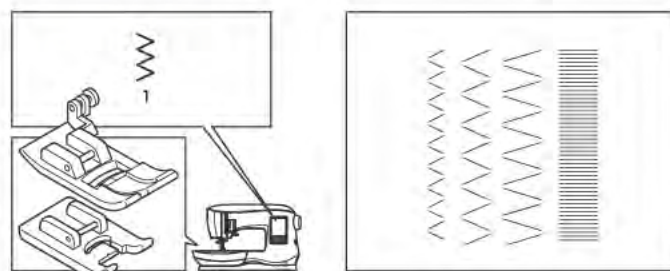

Les points zigzag sont souvent utilisés pour des appliques ainsi que pour la couture décorative.

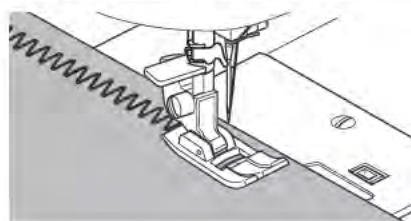

Point Bourdon

Pour coudre un point bourdon, diminuer la longueur du point et fixer le pied Bourdon (B).

Référez-vous à la page suivante pour utiliser le zigzag pour faire un point couvert.

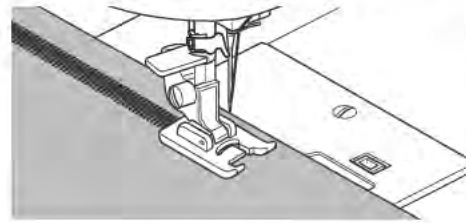

COUTURE OURLET INVISIBLE

L'ourlet est cousu sans que les points apparaissent sur l'endroit du tissu.

L'illustration à droite montre un exemple d'un ourlet invisible lorsque terminé. L'endroit du tissu est en blanc, et l'endos en gris.

No. 2 Ourlet invisible sur tissu non-extensible.

No. 8 BOurlet invisible sur tissu extensible.

Pied Ourlet Invisible (D)

1. Pliez le tissu comme illustré.

- a. Tissu de poids moyen, lourd
- b. Tissu de poids léger
- c. Endos du tissu
- d. Point couvert

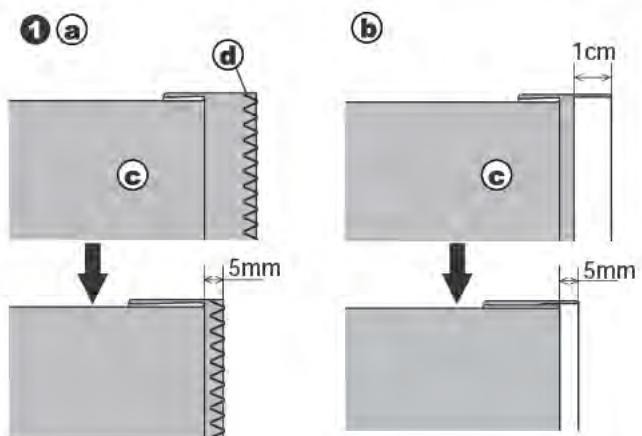
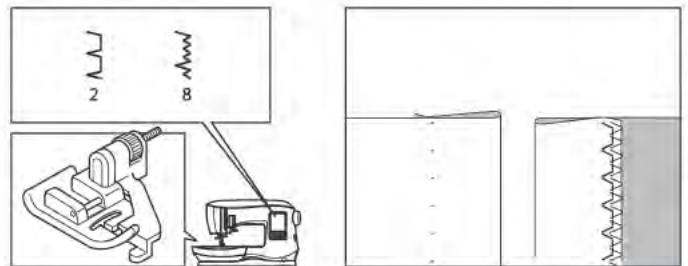

2. Le guide (e) sur le Pied Ourlet Invisible permet de guider également le repli du tissu pendant la couture. Le guide (e) s'ajuste en tournant la vis d'ajustement (f).
3. Placez le tissu de façon à ce que les points droits (ou les petits zigzags) se retrouvent sur le rebord de l'ourlet qui dépasse et les points zigzags large agrippent seulement le bord du repli (g).
Si nécessaire, tourner la vis (f) pour ajuster le pied de façon à ce que l'aiguille touche légèrement le bord du repli (g).

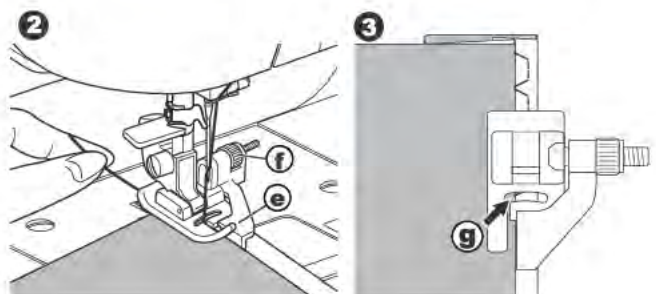

4. Abaissez le pied presseur et coudre l'ourlet en guidant le tissu également en suivant le guide.
5. Tourner le tissu de l'autre côté lorsque vous aurez complété la couture.
- c. Endos du tissu.
 - h. Endroit du tissu.

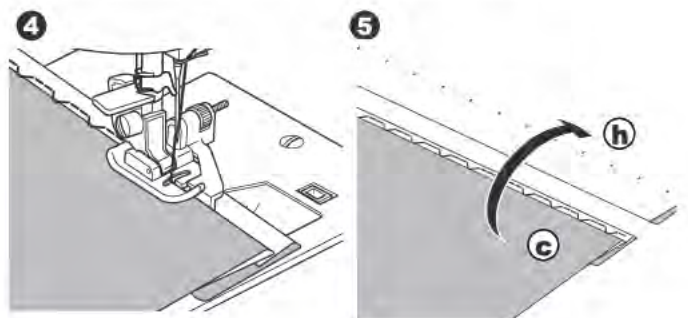

REMARQUE: faites un essai de couture sur une retaille de tissu similaire à celui à coudre de façon à déterminer le meilleur emplacement du guide du pied presseur. Vous pouvez aussi ajuster la largeur et la longueur du point pour régler le point tel que désirer pour le tissu à coudre.

SURJETTER**Utilisation avec le pied surjet**

No. 1 (Largeur du Point 5.0)

No. 3, 32, 34, 35, 36 (Largeur du Point 5.0 – 7.0)

Pied Surjet (C)

REMARQUE: l'illustration à droite montre à quoi ressemble le point lorsque cousu sur le rebord du tissu.

Alignez et appuyer le tissu sur la tige guide du pied surjet en vous assurant que l'aiguille transperce le tissu très près du rebord.

No. 1 (Largeur = 5.0) est utilisé pour prévenir que le tissu s'effiloche.

No. 3, 32, 34, 35, 36 sont conçu pour faire la couture et la finition de la couture en même temps.

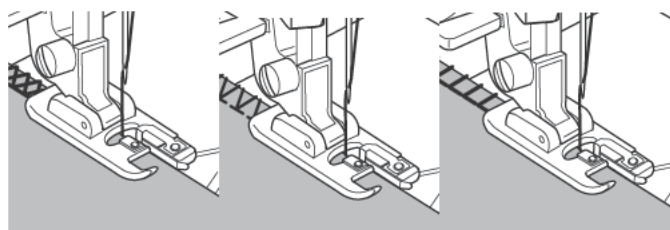
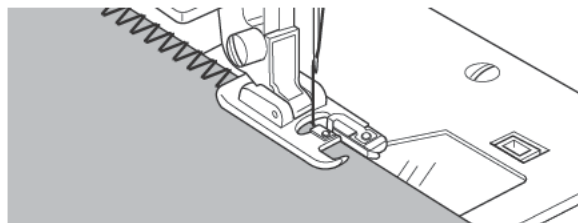
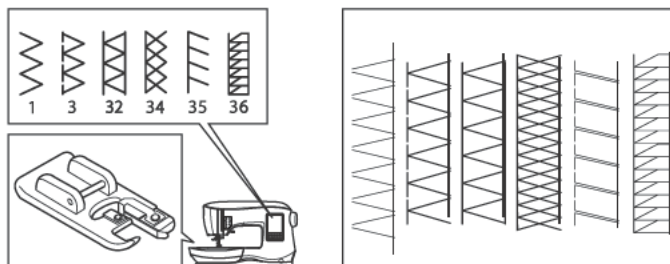

! Pour éviter les accidents, le Pied Surjet doit être utilisé pour les points 1, 3, 34, 35 et 36 seulement. Ne changez pas les réglages du point. Il est possible que l'aiguille puisse frapper le pied presseur et se briser lorsque d'autres points ou d'autres réglages sont utilisé.

En utilisant le pied Tout-Usage/Point Bourdon

No. 1, 4, 7, 37

Pied Tout-Usage (A)

No. 15, 33 Pied Point Bourdon (B)

Placez le tissu en vous assurant que l'aiguille transperce le tissu très près du rebord lorsque vous utilisez le pied Tout-Usage/Point Bourdon.

REMARQUE: l'illustration à droite montre à quoi ressemble le point lorsque cousu sur le rebord du tissu.

No. 1 Pour un zigzag étroit (Largeur = 2.0-4.5)

No. 4, 7, 15, 33 et 37 lorsque vous cousez des tissus facile à s'enroulés ou extensible.

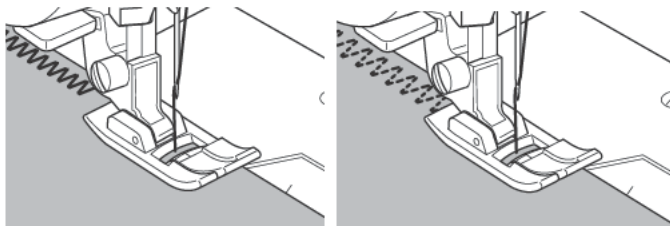
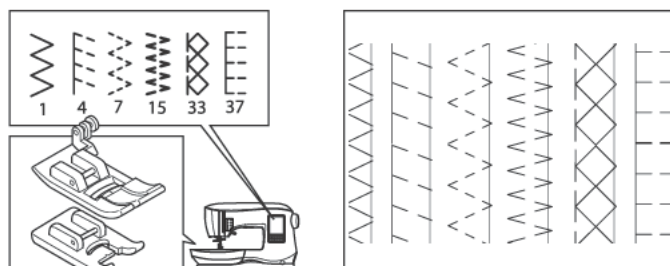

REMARQUE: si vous le désirez, couper l'excès de tissu après avoir terminé la couture. Faites attention de ne pas couper les fils lorsque vous couper l'excès de tissu.

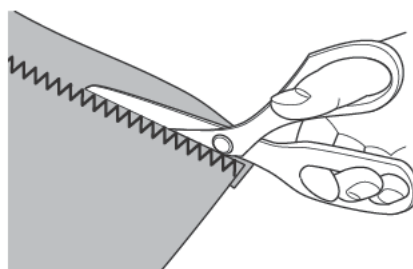

RAPIÉCAGE EN FOLIE

Créez des pièces intéressantes en cousant des points décoratifs par-dessus des coutures. Essayez de mélanger différents types de tissu pour plus de variété.

No. 0
Pied Tout-Usage (A)

1. Placez deux pièces de tissu les côtés endroit ensemble et coudre une longue ligne de couture au point droit.
2. Ouvrir les pièces cousues et pressez.

No. 5, 43

3. Avec le côté endroit du tissu faisant face vers le haut, coudre des points décoratifs en vous assurant que les points piquent de chaque côté de la couture.

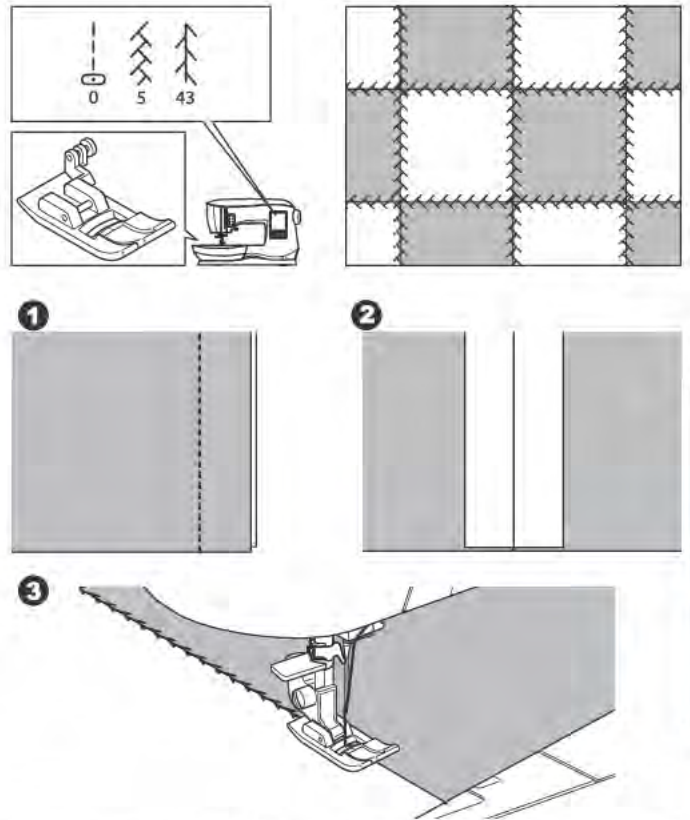

COUTURE POINT EXTENSIBLE

Les points extensibles sont résistants, souples et pourront obéir au tissu sans se briser. Bon pour les tricots ainsi que les tissus résistants tels le denim ou le sergé.

No. 6 Point droit extensible
No. 31 Point de tige pour tissu extensible
No. 39 Point Ric Rac
Pied tout-usage (A)

Nous vous recommandons d'utiliser des aiguilles pour les tricots synthétiques pour prévenir les points sautés et les bris d'aiguilles. Voir page 9 pour les aiguilles recommandées.

- a. Veste
- b. Pantalon
- c. Sac
- d. Poche

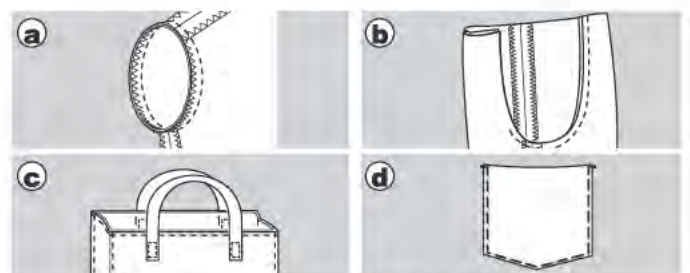
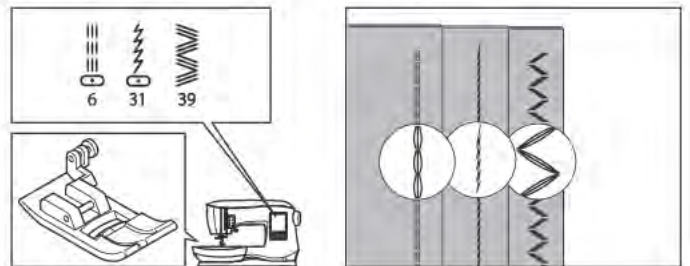

ZIGZAG MULTI-POINT

Utilisez pour coudre sur des élastiques ou pour surjeter.

No. 7 Zigzag Multi-Point
Pied Tout-Usage (A)

REMARQUE: l'illustration à droite montre à quoi ressemble le point lorsque cousu sur le rebord du tissu.

A. Couture d'un Élastique
Tirez l'élastique sur le devant et l'arrière de l'aiguille tout en cousant.

B. Couture Surjeter
Utilisez pour les tissus qui s'enroulent facilement ainsi que les tricots.
Référez-vous à la page précédente pour surjeter.

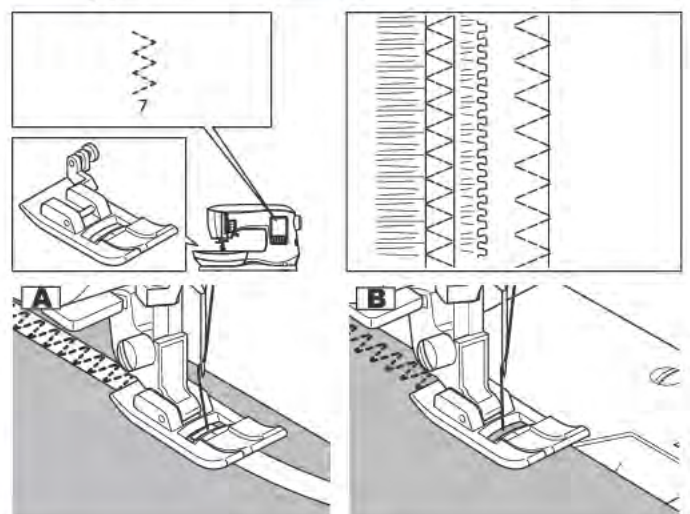

FAUFILE

Le faufilage est une couture temporaire utilisé pour assembler des vêtements, pour plisser ou marquer des tissus.

No. 14 Point de Faufil
Pied Tout-Usage (A)

1. Pour de meilleur résultat, récupérer le fil de la canette. (Voir page 20) Abaisser les griffes en déplaçant le levier d'abaissement des griffes d'entraînement vers la gauche. (Un message apparaîtra lorsque le point no. 14 sera sélectionné, appuyer sur le bouton "✓".)
2. Placez le tissu en dessous du pied presseur et abaissez ensuite le levier du pied presseur.
3. Tenez le fil supérieur légèrement et débutez la couture. La machine fera deux points seulement.
4. Soulevez le levier du pied presseur.
5. Tenez le fil supérieur, tirez la quantité de tissu requis vers l'arrière et abaissez le levier du pied presseur.
6. Débutez la couture. La machine fera deux points.
7. Répétez cela autant de fois qu'il le faut pour terminer un rang de couture au point de faufil.

REMARQUE: pour prévenir que les pièces de tissu se déplacent, insérer des épingles droites en biais à la direction du faufilage. Tirez le fil supérieur pour défaire la couture.

8. Après avoir terminé la couture, relever les griffes en déplaçant le levier d'abaissement des griffes d'entraînement vers la droite.

 Pour prévenir les accidents, assurez-vous que l'aiguille ne frappe pas les épingles droites en cousant.

COUDRE SUR DES BOUTONS

No. 11
Pied pour Pose de Bouton (M)

1. Abaissez les griffes d'entraînements en déplaçant le levier d'abaissement des griffes du côté gauche. (Un message apparaîtra lorsque le point No. 11 sera sélectionné, appuyer sur le bouton "✓".)
2. Installez le Pied pour coudre un Bouton. Alignez les deux trous du bouton avec la rainure dans le pied presseur et abaissez le pied pour retenir le bouton solidement.

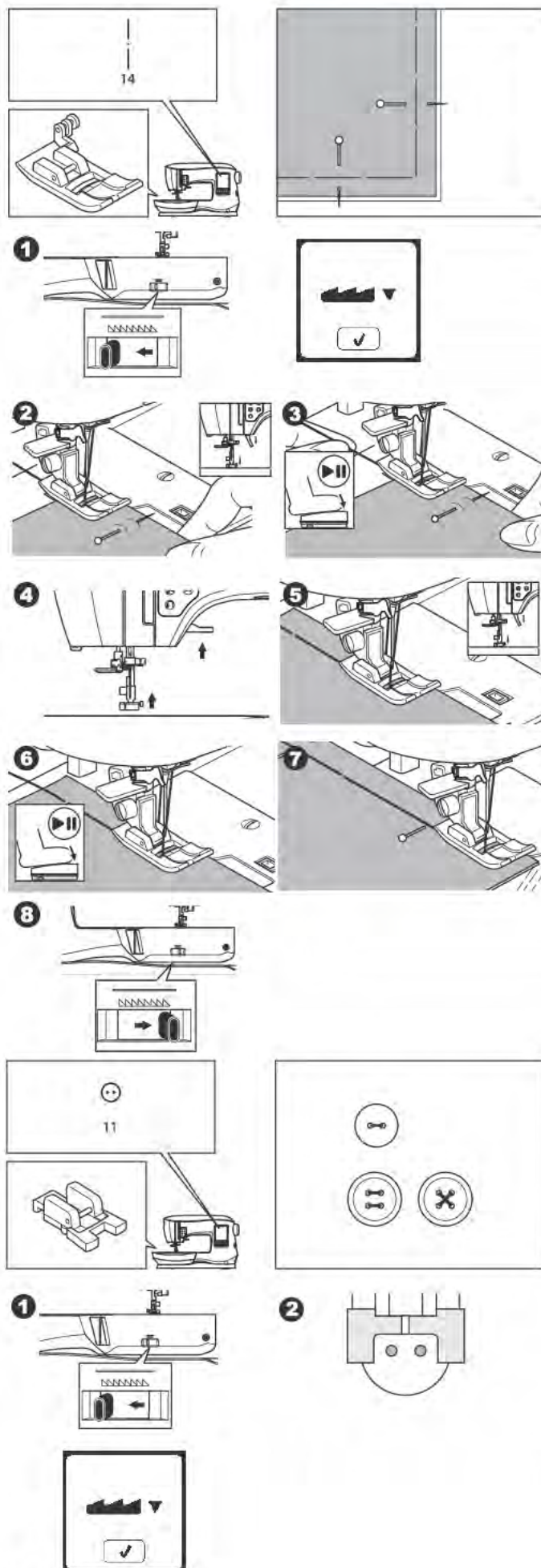

3. Ajustez la largeur du point de façon ce que l'aiguille pénètre dans le trou gauche du bouton.
4. Vérifiez le déplacement, gauche et droit, de l'aiguille en tournant le volant à la main très lentement vers vous, pour vous assurer que l'aiguille ne frappera pas le bouton.
5. Réglez le nombre de point pour coudre sur le bouton en appuyant sur les boutons + et -. Huit points est standard.
6. Débutez la couture à vitesse lente. La machine coudra le nombre de points sélectionnés à l'écran, fera des points d'arrêt et s'arrêtera.

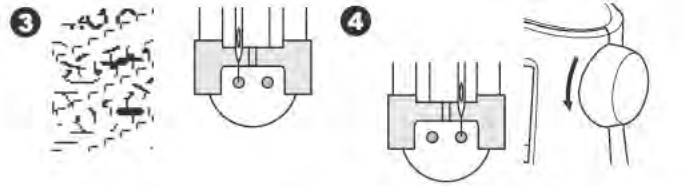

! Pour prévenir les accidents, assurez-vous que l'aiguille ne frappe pas le bouton en cousant, sans quoi l'aiguille pourrait se briser.

7. Soulevez le pied et couper les fils en laissant une longueur d'environ 10cm (4 pouces).
8. Tirez la fin de fil du côté envers du tissu en utilisant une aiguille à la main. Nouez les fils ensemble pour sécuriser la couture.
9. Après la couture, déplacer le levier d'abaissement des griffes du côté droit. Assurez-vous de tourner le volant à la main vers vous pour une révolution complète pour replacer les griffes d'entraînement en mode de couture normale.

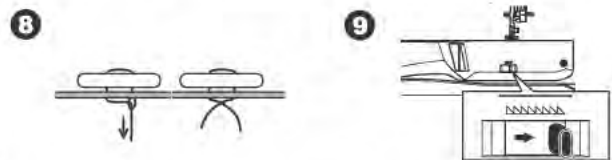
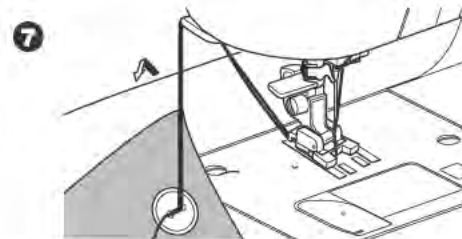

REMARQUE: pour coudre un bouton à quatre trous, suivre la procédure précédente pour les deux premiers trous. Ensuite soulevez, légèrement, le pied presseur et déplacer le tissu pour permettre de coudre les deux autres trous, soit en parallèle ou de biais.

Fil de Soulèvement

Les boutons sur les manteaux ou les vestes ont souvent besoin d'un fil de soulèvement pour obtenir un espacement entre un bouton et le tissu. Insérez par le devant du pied, une épingle droite ou une aiguille de machine à coudre dans la rainure centrale du pied, pour obtenir un espace de soulèvement. Coudre au-dessus de l'épingle ou de l'aiguille. Pour obtenir un espacement, tirez le fil vers l'arrière du bouton et faite le tourner autour des points. Nouez la fin de fil pour le sécuriser.

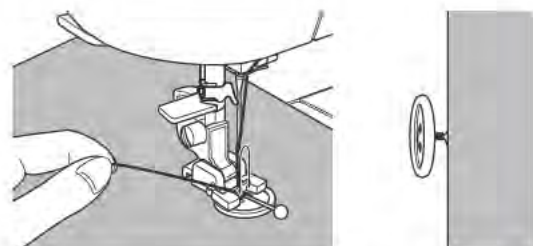

POSE DE FERMETURE À GLISSIÈRE

Pose Centrée

No. 0 Point Droit (Aiguille Position Centrale)
Pied à Fermeture Glissière (E)

 *Changer la position d'aiguille dans la mauvaise direction lorsque le Pied Presseur est fixé, pourrait avoir comme conséquence que l'aiguille frappe le pied presseur, ce qui pourrait briser l'aiguille ou endommagé la machine. Si vous devez changer la position d'aiguille assurez-vous de la faire dépasser le centre du Pied à Fermeture Glissière. Avant de débuter la couture, faite tourner le volant à la main vers vous très lentement, pour vous assurer que l'aiguille ne frappe pas le Pied à Fermeture Glissière.*

- Faufilez l'ouverture de la fermeture glissière le long de la ligne de couture.
a: Point Droit
b: Fin de l'ouverture
c: Faufil
d: Envers du tissu
- Ouvrir et presser le surplus de couture.
Placez l'ouverture de la fermeture à glissière face vers le bas sur le surplus de couture avec les dents sur la ligne de couture.
Faufilez le ruban de la fermeture glissière.
- Installez le pied à fermeture glissière.
Enclenchez la tige du côté gauche du pied presseur dans le support du pied presseur pour coudre sur le côté droit de la fermeture glissière et la tige du côté droit du pied presseur pour coudre sur le côté gauche de la fermeture glissière.
- Coudre sur l'endroit du tissu, coudre le côté gauche de la fermeture glissière du bas vers le haut.
- Coudre de façon transversale le bas et le côté droit de la fermeture glissière.
Enlevez les points de faufil et presser.

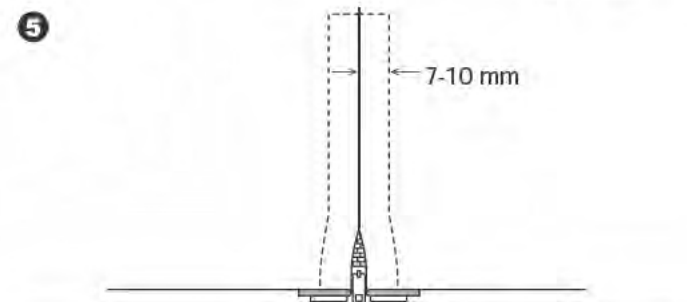
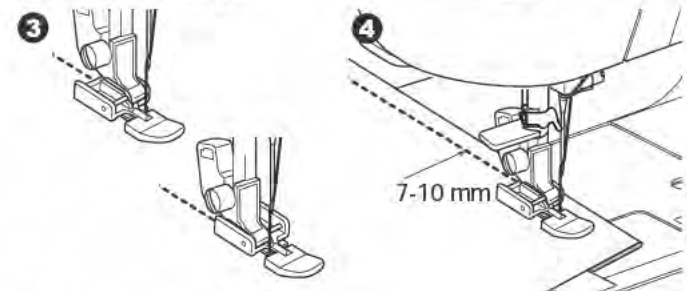
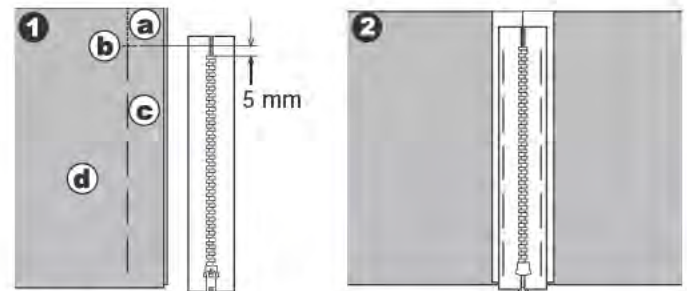
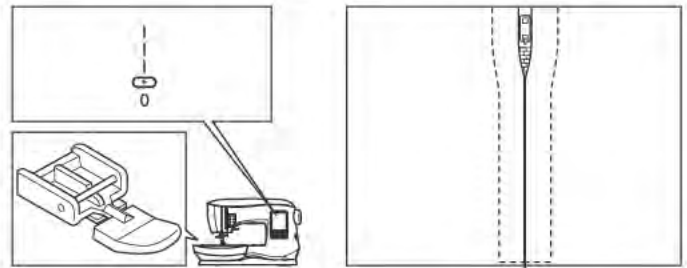

Pose Sous Pli

No. 0 Point Droit (Aiguille Position Centrale)
Pied à Fermeture Glissière (E)

 *Changer la position d'aiguille dans la mauvaise direction lorsque le Pied Presseur est fixé, pourrait avoir comme conséquence que l'aiguille frappe le pied presseur, ce qui pourrait briser l'aiguille ou endommagé la machine. Si vous devez changer la position d'aiguille assurez-vous de la faire dépasser le centre du Pied à Fermeture Glissière. Avant de débuter la couture, faite tourner le volant à la main vers vous très lentement, pour vous assurer que l'aiguille ne frappe pas le Pied à Fermeture Glissière.*

- Faufilez l'ouverture de la fermeture glissière le long de la ligne de couture.
a: Point Droit
b: Fin de l'ouverture
c: Faufil
d: Envers du tissu
- Rabattre le surplus de couture sur le côté gauche.
Tournez vers la droite en dessous du surplus de couture pour former un pli de 3mm (1/8 pouce).

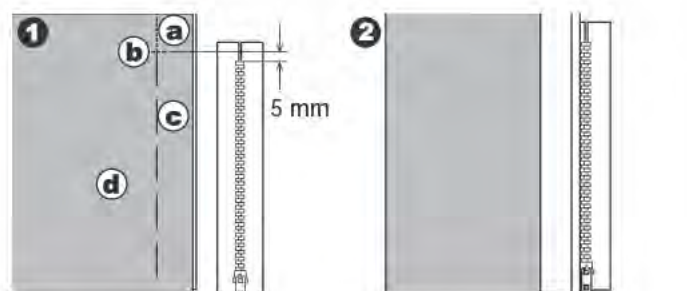
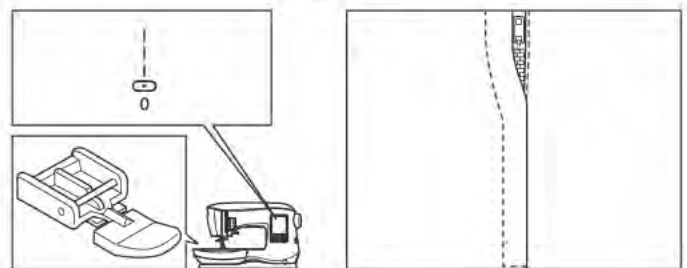

3. Installez le pied à fermeture glissière. Enclenchez la tige du côté gauche du pied presseur dans le support du pied presseur pour coudre sur le côté droit de la fermeture glissière et la tige du côté droit du pied presseur pour coudre sur le côté gauche de la fermeture glissière.
4. Coudre le côté gauche de la fermeture glissière du bas vers le haut.
5. Tournez l'endroit du tissu vers l'extérieur coudre au bas de la fermeture glissière de façon transversale pour atteindre le côté droit.
6. Arrêtez de coudre avec l'aiguille en position basse dans le tissu lorsque le pied à fermeture glissière atteindra l'onglet glissière, environ 5cm (2 pouces) du haut de la fermeture glissière.

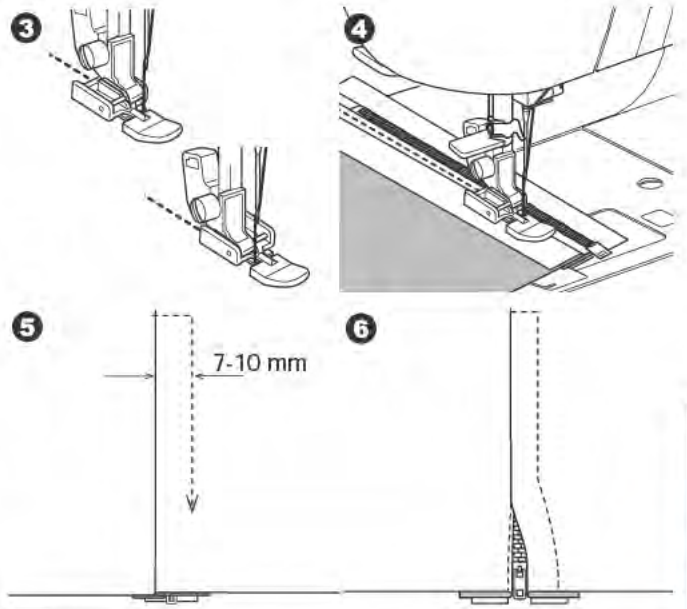

Coudre autour de l'onglet glissière :

1. Arrêtez de coudre avant d'atteindre l'onglet glissière.
2. Abaissez l'aiguille dans le tissu.
3. Soulevez le pied presseur et glissez l'onglet glissière vers l'arrière pour éviter le pied à fermeture glissière.
4. Abaissez le pied presseur et poursuivez la couture.
5. Enlevez les points de faufil.

a. Onglet de glissière

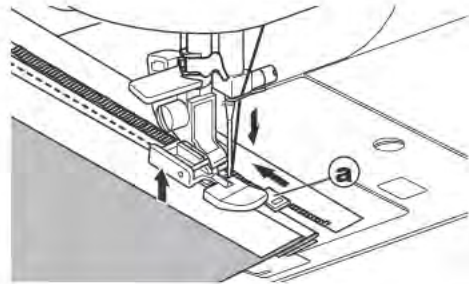

MATELASSAGE

Un matelassage comprend trois couches: Le tissu supérieur, le molleton et le tissu de soutien. La couche supérieure est formée de pièces de tissu cousu ensemble, créant ainsi le tissu supérieur.

No. 0 Point droit (Aiguille position centrale)

No. 160 Matelassage apparence fait à la main

Pied point droit / Pied Patchwork

Guide de piquage

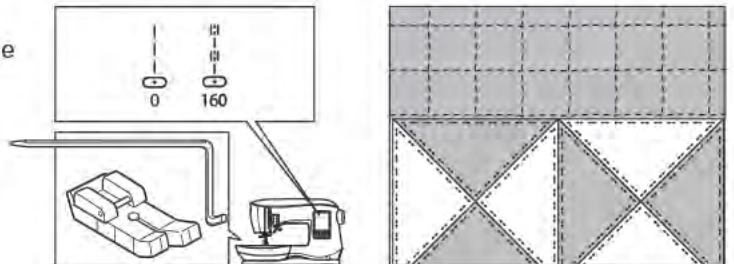

⚠ Pour prévenir les accidents, ne changer pas la position d'aiguille. Changez la position d'aiguille pourrait occasionner que l'aiguille frappe le pied presseur, ce qui pourrait avoir comme résultat que l'aiguille se brise ou endommage la machine.

Joindre des pièces de tissus

Joindre des pièces de tissus en utilisant le point No. 0 avec un surplus de couture de 6.3mm (¼ de pouce)

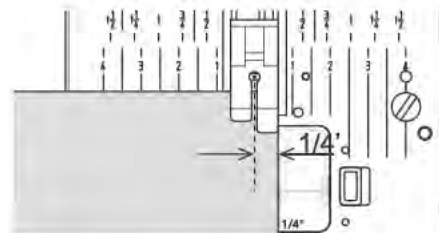

Matelassage

Cousez les trois couches de tissus (le tissu supérieur, le molleton et le tissu de soutien). Utilisez le guide de piquage ne l'insérant dans le trou du support du pied presseur et ajuster-le à l'espacement désiré.

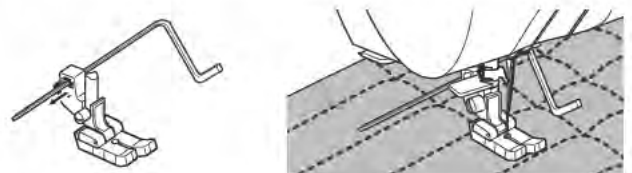

Point Matelassage apparence fait à la main (No. 160)

Utilisez un fil de nylon invisible ou un fil très léger qui se marie ou se mélange avec le tissu du dessus. Utilisez un fil de canette de couleur contrastante au tissu. Réglez la tension du fil supérieur au maximum ou très près. Lorsque vous cousez, le fil de la canette sera tiré vers le dessus et donnera l'apparence d'un point de matelassage fait à la main. Réglez la tension du fil et la longueur du point selon vos désirs pour obtenir le résultat escompté.



POINT DE RENFORT À ARRÊT AUTOMATIQUE ET REPRISAGE

Vous pouvez coudre un point de renfort à arrêt automatique et faire du reprisage utilisant le pied à boutonnière.

No. 16 Point de renfort, pour renforcer les zones qui seront sujet à se tendre, comme les coins de poche.

No. 17 Point de reprisage, pour des réparations et autres applications.

Pied à boutonnière.

1. Ajustez la plaque-guide du Pied à Boutonnière dépendamment de la longueur de point de renfort ou de reprisage à coudre.
a = Longueur du point de renfort ou de reprisage.
2. Faites passer le fil supérieur dans le trou du pied à boutonnière et emmenez-le vers la gauche.
3. Placez le tissu en dessous du pied presseur de façon à ce que le point de départ soit sur la partie la plus épaisse. Abaissez le pied.
 - a. Lorsque vous cousez un point de renfort sur le bord d'un tissu épais, comme une poche, placer un carton ou une pièce de tissu de la même épaisseur au côté du tissu pour aider à garder le pied de niveau lorsque vous cousez.
4. Abaissez complètement le levier de la boutonnière.

REMARQUE: la machine ne démarrera pas la couture si le Levier de la Boutonnière n'est pas complètement abaissé ou que le Pied à Boutonnière n'est pas dans la bonne position.

5. Retenez le fil supérieur légèrement et démarrer la machine.
6. La machine coudra un point de renfort ou de reprisage, comme démontré. La machine s'arrêtera automatiquement lorsque le motif sera terminé.
7. Soulevez le levier du pied presseur pour retirer le tissu.

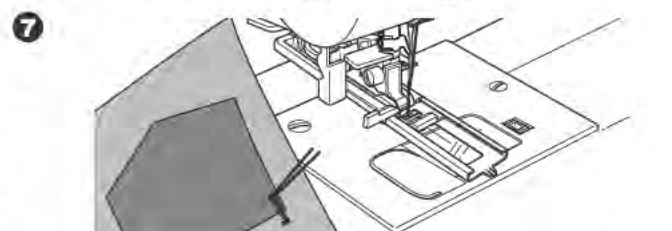
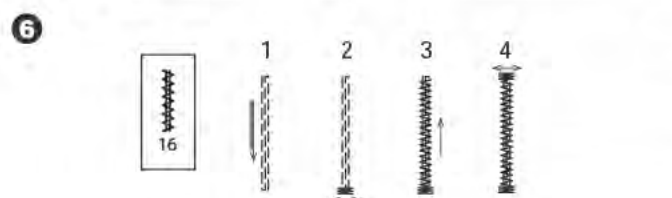
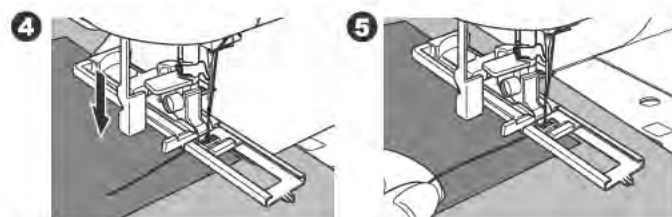
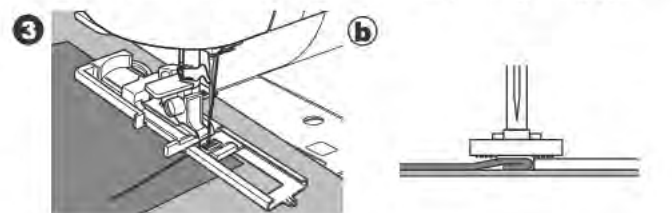
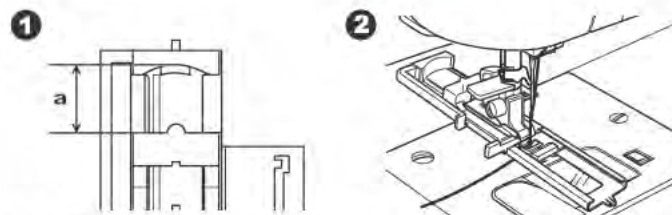
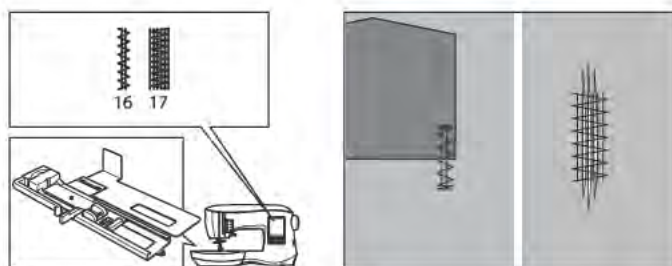

CONFECTION D'UNE BOUTONNIÈRE

Sélectionnez le style de boutonnière que vous désirez coudre.
 Cette machine peut coudre 12 types de boutonnière.

18. Boutonnière renforcie (Large)
19. Boutonnière renforcie (Étroite)
20. Boutonnière a trou de serrure
21. Boutonnière a trou de serrure avec barre en croix
22. Boutonnière a trou de serrure finition en entonnoir
23. Boutonnière à bout rond (Étroite)
24. Boutonnière à bout rond avec barre transversale
25. Boutonnière à bout rond (à chaque bout)
26. Boutonnière décorative
27. Boutonnière extensible
28. Boutonnière traditionnel
29. Boutonnière à borne

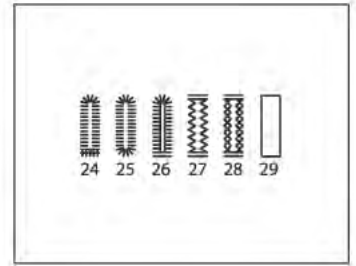
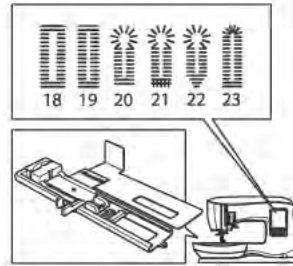

REMARQUE : la densité des côtés de la boutonnière peut-être ajusté en utilisant le contrôle de la longueur du point.

1. Tracez la position et la longueur de la boutonnière sur le tissu.



2. Ouvrir la plaque glissière sur la base du pied. Insérez un bouton sur la base du pied.
 Ajuster la plaque glissière au diamètre du bouton, de façon à ce que le bouton soit bien ajusté dans le pied.
 Pour des boutons avec une forme irrégulière qui ne s'ajuste pas bien dans le Pied à Boutonnière, retirer le bouton de la base du pied. Ajuster la plaque glissière sur la base au diamètre du bouton, plus l'épaisseur du bouton.

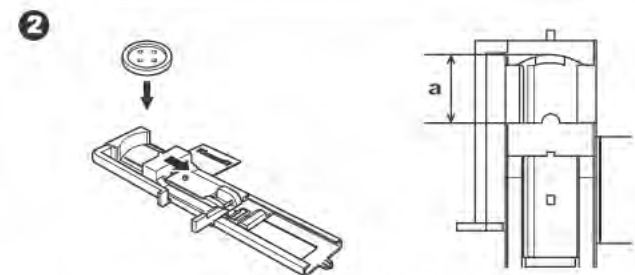

a= Longueur + épaisseur du bouton.

3. Faites passer le fil supérieur dans le trou du pied à boutonnière et emmenez-le vers la gauche.
4. Placez le tissu en dessous du pied presseur de façon à ce que la ligne du point de départ soit centrée avec le trou du pied à boutonnière.
 Abaissez le pied tout en tirant le pied à boutonnière vers vous.

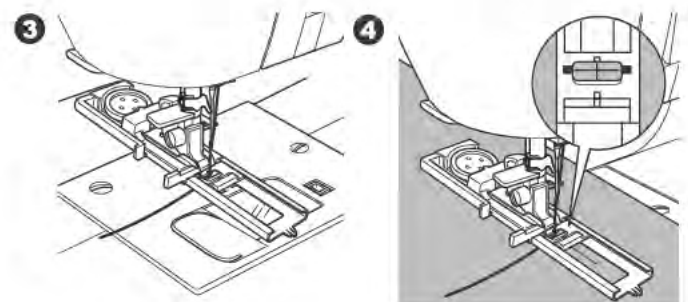

5. Abaissez complètement le levier de la boutonnière.

REMARQUE: la machine ne démarrera pas la couture si le Levier de la Boutonnière n'est pas complètement abaissé ou que le Pied à Boutonnière n'est pas dans la bonne position.

6. Retenez le fil supérieur légèrement et démarrer la machine.

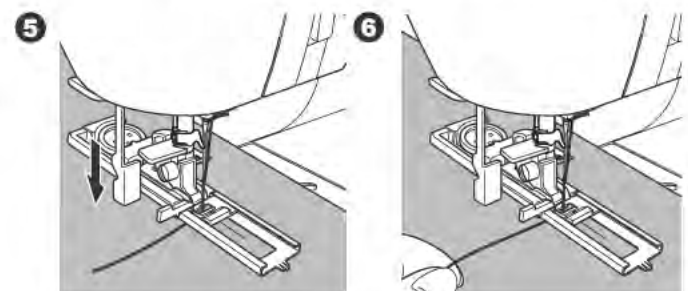

7. La machine va coudre la boutonnière dans l'ordre tel qu'illustré et s'arrêtera automatiquement à la fin de la couture.

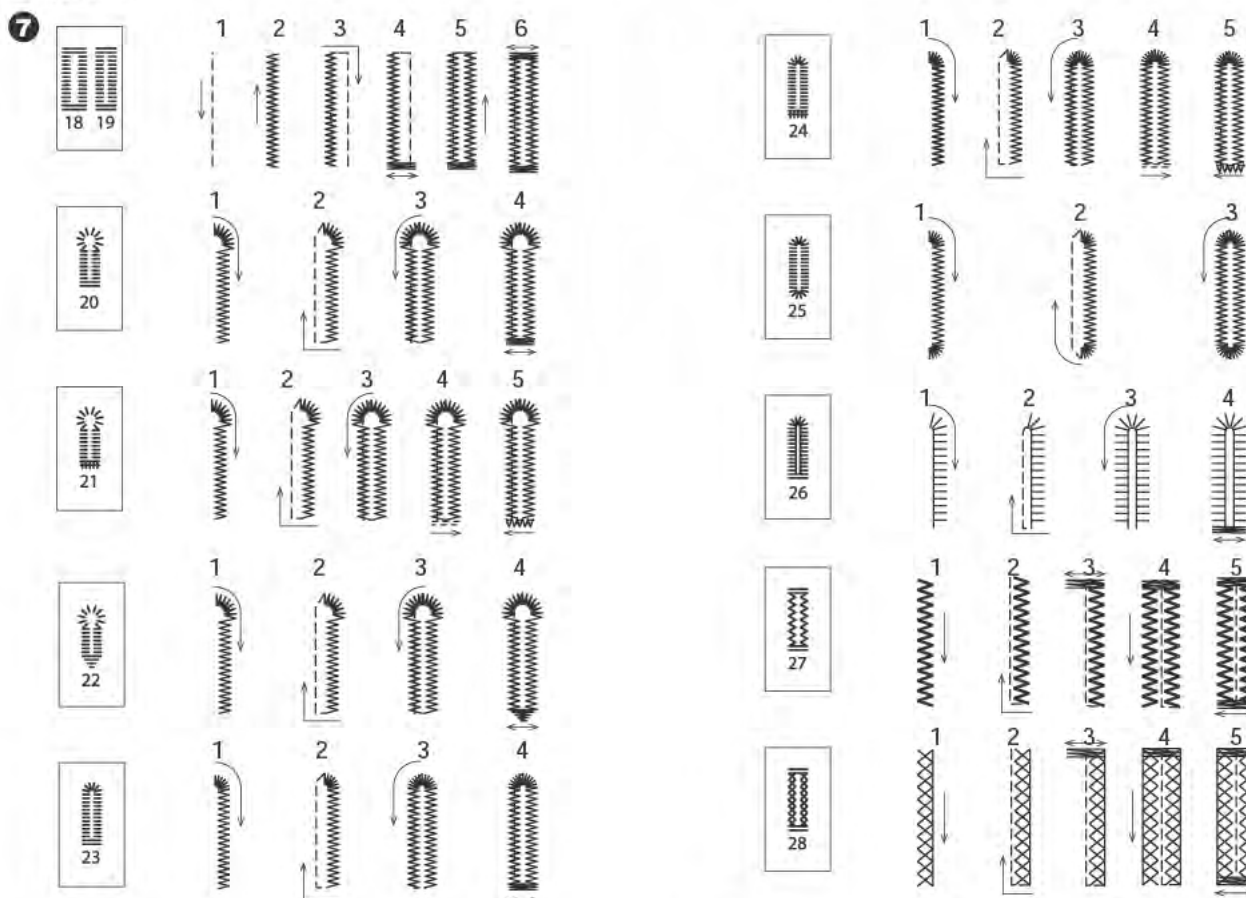

8. Soulevez le pied presseur pour retirer le tissu.
 9. Utiliser un couteau à découdre pour ouvrir le centre de la boutonnière, en prenant soin de ne pas couper les points à la bride d'arrêt de la boutonnière. Utilisez une épingle droite fixée à la bride d'arrêt de la boutonnière pour servir d'arrêt lorsque vous coupez.

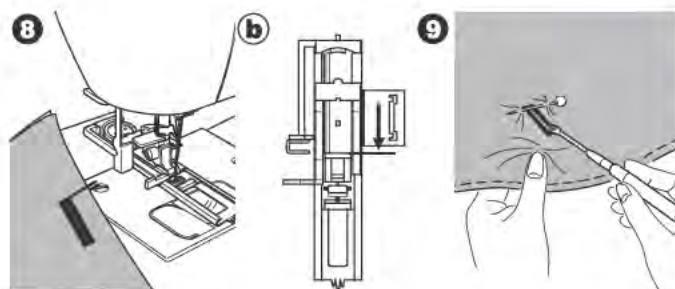

REMARQUE : installez une sous-plaque, pour confectionner des boutonnières sur des tissus difficiles à coudre ou sur le rebord d'un vêtement qui comporte différentes couches de tissu. Insérez le tissu entre la sous-plaque et le Pied à Boutonnière.

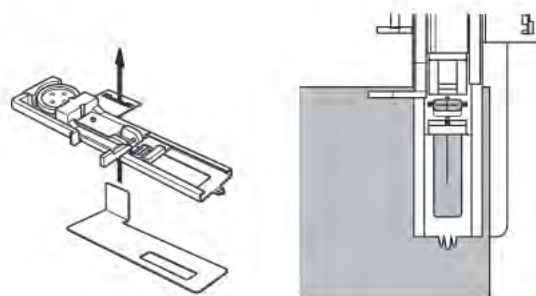

BOUTONNIÈRE À BORNE

Une boutonnière procure une touche professionnelle aux vêtements adaptés comme les habits, les manteaux et les vestes.

29. Boutonnière à Borne.
Pied à Boutonnière

- Coupez une pièce de tissu de 2.5 cm (1 pouce) de large et de 1 cm (1/3 de pouce) plus longue que la boutonnière à coudre.
Faufilez une pièce de tissu de façon à ce que la ligne centrale de la pièce de tissu s'aligne avec la ligne centrale de la boutonnière tracé préalablement.
 - L'endroit du tissu
 - L'envers du tissu
- Abaissez le levier de la boutonnière et cousez la boutonnière. (Voir la page précédente)
La machine va coudre la boutonnière dans l'ordre tel qu'illustré et s'arrêtera automatiquement à la fin de la couture.
- Soulevez le pied presseur pour retirer le tissu.
- Coupez soigneusement au centre de la boutonnière jusqu'à un environ 3mm de chaque bout. Coupez en diagonal à chaque coin comme illustré.
Enlevez le point de faufil.
- Insérez la pièce au travers de l'ouverture vers l'envers du tissu.
- Retournez le tissu et tirez la pièce au travers du rectangle de la boutonnière.
Pressez la pièce de tissu.
 - L'envers du tissu
 - L'endroit du tissu
- Repliez la pièce et pressez le côté de l'allocation de couture.
- Pliez les deux côtés de la pièce pour former un pli qui se rejoint au centre de la boutonnière et couvre l'ouverture.
Pressez la pièce.
- Retournez le tissu sur son endroit et faufiler, chaque pli, le long de la ligne du centre.
 - L'endroit du tissu

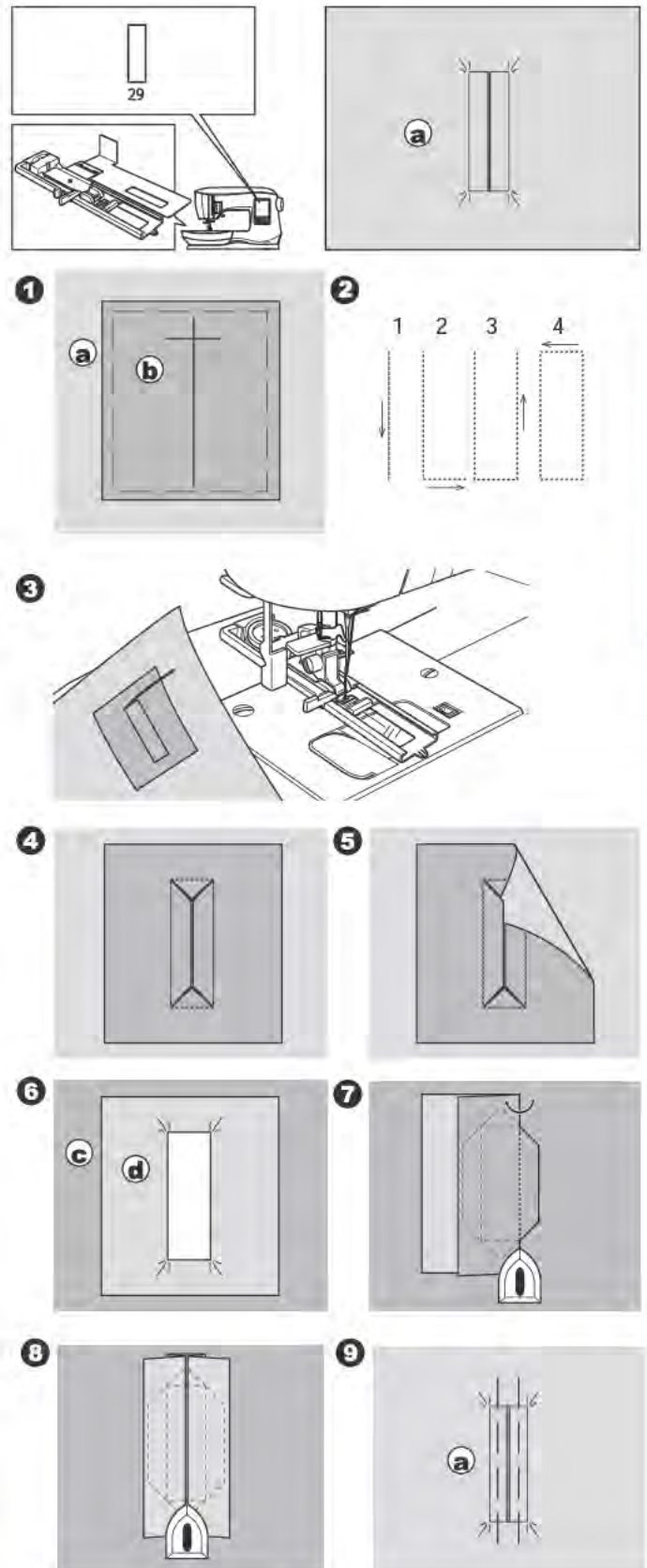

10. Pliez le tissu et coudre le long de la couture de chaque côté, à une distance d'une largeur d'aiguille de la couture original. Enlever le Faufil.
 - c. L'envers du tissu
11. Repliez le tissu le long de la fin de la boutonnière et cousez un triangle par-dessus la couture original.

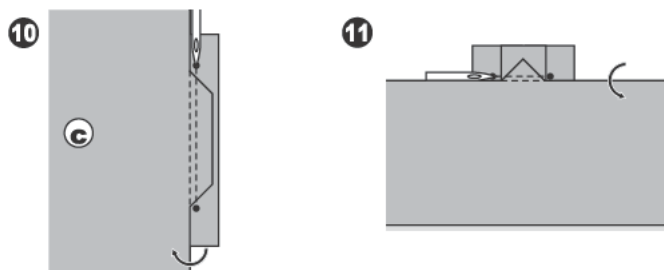

12. Pressez et découper la pièce à environ 5 mm (3/16 de pouce) de la couture.
 - a. L'endroit du tissu
 - b. L'envers du tissu

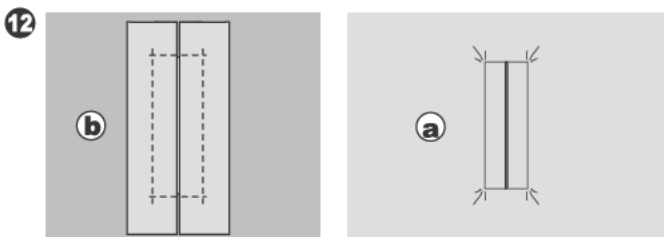

REMARQUE: renforcez la surface de la boutonnière lorsque vous cousez un tissu léger. Coupez une pièce d'entoilage de 3 cm (1 ¼ de pouces) plus large et 2 cm (3/4 de pouce) plus longue que la boutonnière. Appliquez l'envers de l'entoilage sur les lignes tracées de la boutonnière.

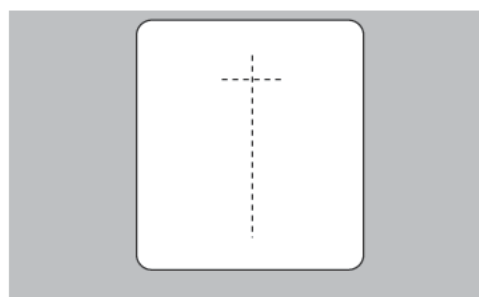

OEILLET

Ce point est utilisé pour fabriquer des trous sur des ceintures ou d'autres applications similaires.

30 Œillet

Pied point Bourdon (B)

1. Insérez le tissu en dessous du pied presseur et abaissez le pied presseur. Débutez la couture. La machine coudra l'œillet et s'arrêtera automatiquement.
2. Appuyez sur le bouton du Coupe-fil et soulevez le pied presseur.
3. Faites un trou dans le centre de l'œillet.

REMARQUE: le poinçon pour œillet n'est pas fourni avec cette machine.

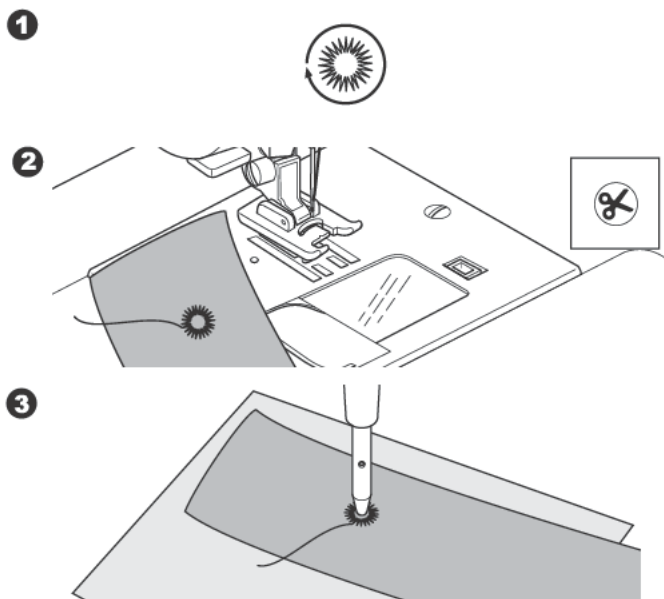
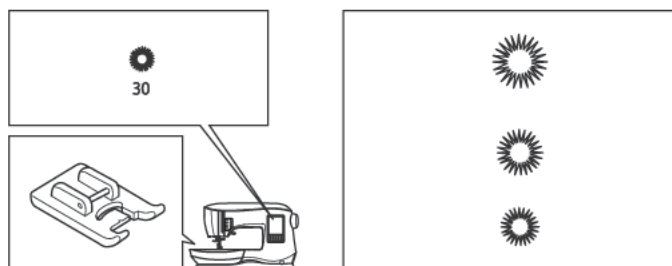

COUTURE EN CONTINUE DE MOTIF DÉCORATIF

Utilisez le Pied point Bourdon pour les coutures en continue de motif décoratif. Ce pied a une rainure en dessous ce qui permet aux points Bourdon (ou tout autre point à couture très rapproché) de glisser facilement en dessous du pied.

No. 38-199

Pied point Bourdon (B)

REMARQUE: l'illustration à droite montre à quoi ressemble le point lorsque cousu de façon continue sur le tissu.

Pour personnaliser la couture en continue d'un motif décoratif, vous pouvez ajuster la longueur et la largeur du motif. Expérimenter sur des retailles de tissu jusqu'à ce que vous obteniez la longueur et la largeur désirée.

Nous vous suggérons d'utiliser un entoilage en-dessous du tissu. Ceci pourrait empêcher les points de froncer le tissu.

APPLIQUÉ

No. 162, 163, 164

Le Pied Ouvert



Pour prévenir les accidents, ne régler pas la largeur du point plus haut que 5.0. L'aiguille pourrait frapper le pied presseur et ce briser.

1. Mettre l'appliqué en position sur la base du tissu en la faisant tenir temporairement à l'aide d'un adhésif en aérosol ou un thermocollant.
2. Cousez en vous assurant que le côté droit du point suivra, autant que possible, le côté droit de l'appliqué.

Lorsque vous cousez des angles abruptes ou des courbes, amenez l'aiguille dans sa position la plus basse et soulevez le pied presseur.

Avec l'aiguille en bas dans le tissu, tournez le tissu.

REMARQUE: Vous pouvez aussi utiliser le point bourdon et le pied point Bourdon (voir page 24) pour coudre des appliqués. Il pourrait être efficace d'utiliser un entoilage en-dessous du tissu, cela pourrait empêcher les points de froncer le tissu.

COUTURE À L'AIDE DU BRAS LIBRE

Vous pouvez accéder au bras libre, simplement en retirant le compartiment de rangement amovible, cela vous facilitera la couture dans des endroits difficile d'accès comme les rebords de pantalon, les manches et les vêtements d'enfant.

REMARQUE: référez-vous à la page 8 pour retirer le compartiment de rangement amovible.

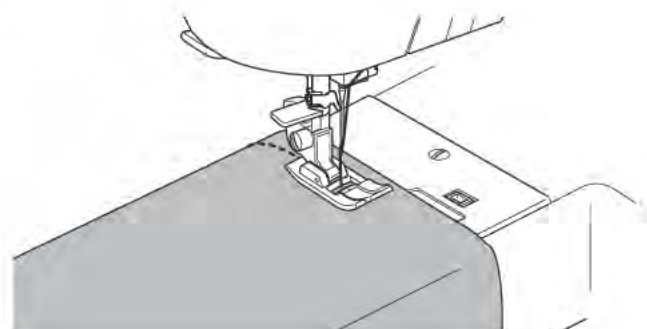
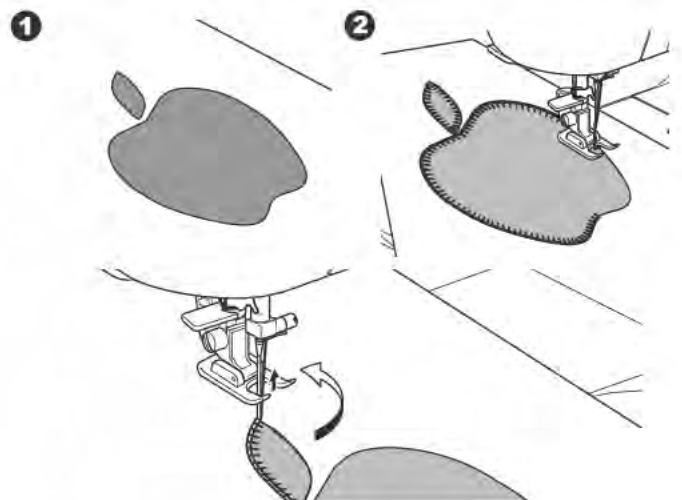
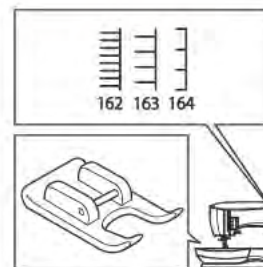
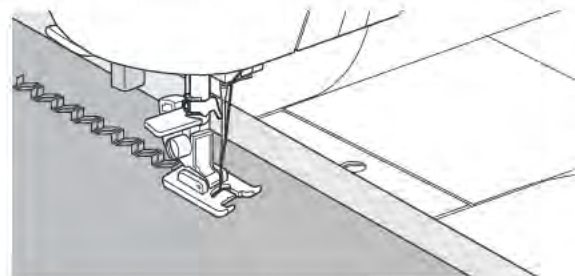
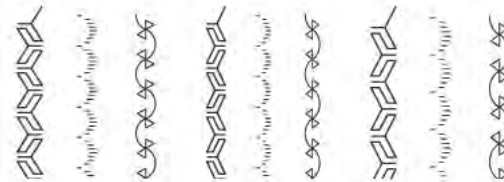
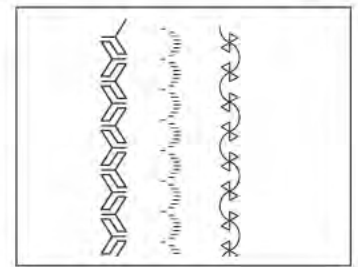
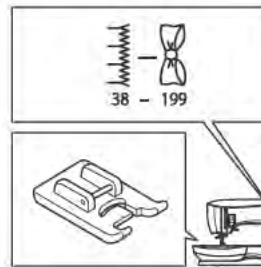

COUTURE AVEC UNE AIGUILLE DOUBLE

Des effets intéressants peuvent être obtenus lorsque vous utilisez une aiguille double avec les points décoratifs. Essayez d'utiliser deux couleurs de fil différent pour plus de variété. Faites toujours un essai sur un échantillon de tissu pour vous aider à déterminer les meilleurs réglages des points à coudre.

REMARQUE: l'illustration à droite montre à quoi ressemble le point lorsque cousu avec une aiguille double.

L'aiguille double n'est pas fournie avec votre machine.

Tous les motifs sauf les No. 11, 16-30 peuvent être cousus avec une aiguille double.

Pied Tout-usage (A) ou point Bourdon (B)

1. Enlevez l'aiguille simple et insérez l'aiguille double.
2. Enfilez le premier fil comme d'habitude, en suivant le chemin d'enfilage.
3. Enfilez le chas de l'aiguille de gauche à la main de l'avant vers l'arrière.

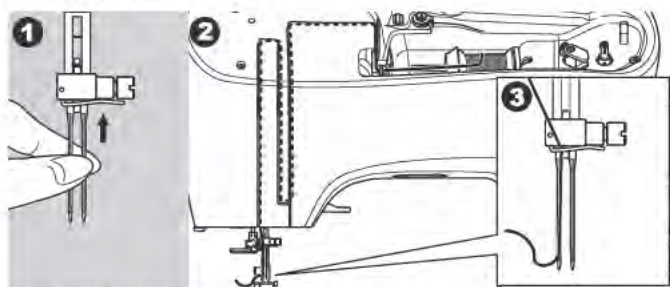

4. Introduisez le porte bobine auxiliaire ainsi que le feutre dans le trou prévu à cette fin.

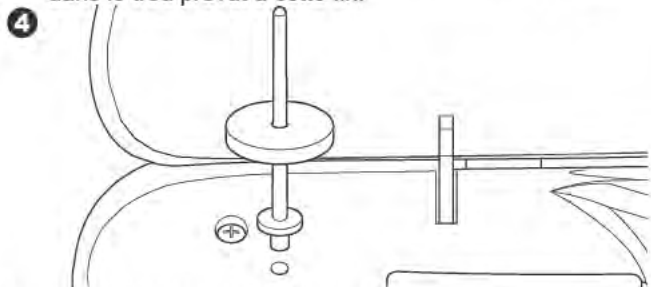

5. Placez la seconde bobine de fil.
6. Accrochez le second fil par l'arrière du guide fil.
7. Enfilez le second fil comme le premier.
8. Pour de meilleur résultat, ne placez pas le fil dans le guide de fil de l'aiguille.
9. Enfilez le chas de l'aiguille de droite manuellement de l'avant vers l'arrière.

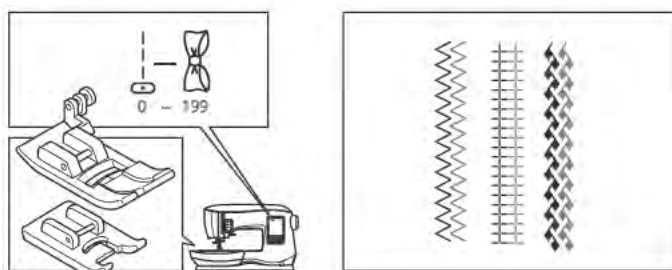
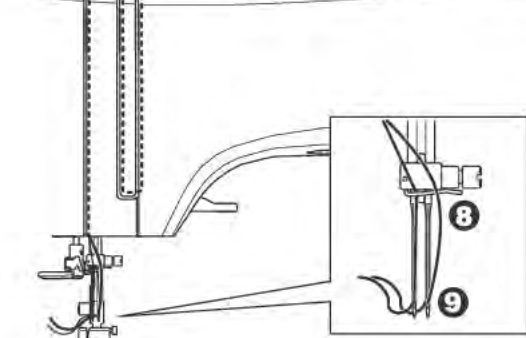
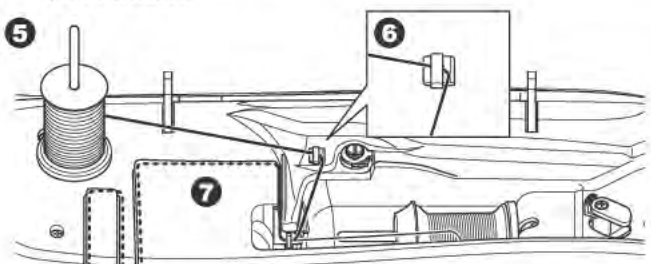

Pour prévenir les accidents:

- Utilisez seulement des aiguilles doubles de marque SINGER® sur cette machine. D'autres types d'aiguille pourraient se briser.
- N'utilisez pas l'enfileur d'aiguille. Enfilez chaque chas d'aiguille manuellement.

10. Appuyez sur le bouton de réglage.

11. Réglez la largeur de l'aiguille double à être utiliser en appuyant sur le bouton + ou -.



Assurez-vous de régler la largeur de l'aiguille double correctement, car l'aiguille pourrait frapper la plaque et se briser.

12. Appuyez de nouveau, sur le bouton de réglage et sélectionner le motif désiré.

L'icône de l'aiguille double apparaîtra à l'écran et la largeur du point sera réduite automatiquement.

13. Toujours faire un essai du motif sélectionner en tournant manuellement le volant vers vous lentement pour vous assurer que le déplacement de l'aiguille ne fera pas que celle-ci frappe les côtés du pied.

10

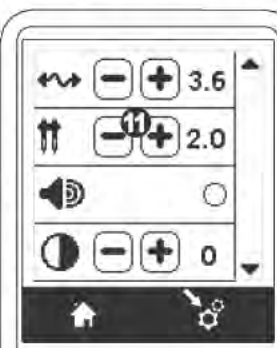

12

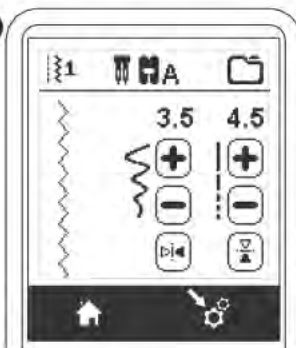

14. Coudre quelques points.

La machine restera en mode d'aiguille double jusqu'à ce que le réglage ".-" soit changé. Lorsque le mode d'aiguille double a été réglé sur ".-", l'icône de l'aiguille double disparaîtra de l'écran principal.

REMARQUE: la couture avec une aiguille double peut être aussi utilisée pour une couture séquentielle en réglant sur l'aiguille double.

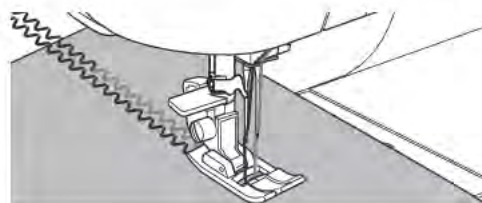

COUDRE UNE SÉQUENCE

Vous pouvez combiner des motifs et des lettres dans une même séquence. Il y a 2 mémoires pour emmagasiner des séquences de points. Chaque séquence de points peut contenir jusqu'à 40 caractères. Pour entrer dans le mode séquence, appuyer sur le bouton de Séquence dans l'écran d'Accueil.

Vous verrez à l'écran LCD le mode Séquence.

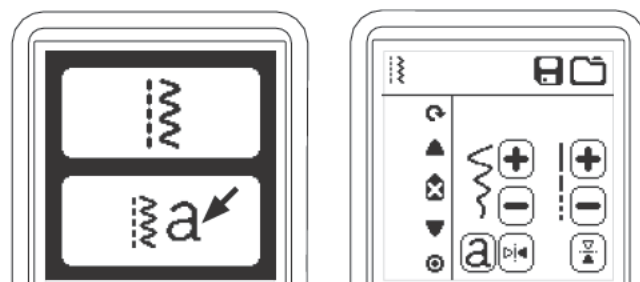

Sélectionnez le motif de point.

1. Sélectionnez le motif de point de la même façon que vous sélectionnez les points en mode de couture normal. (Voir page 14 pour plus d'information sur comment sélectionner ces points)
Le point sélectionné va apparaître dans le coin supérieur gauche de l'écran LCD.
2. Après avoir sélectionné le point, utiliser la même procédure pour sélectionner le motif de point suivant. Le motif sélectionné sera ajouté et va apparaître dans le coin supérieur gauche de l'écran LCD mais en dessous du motif préalablement sélectionné.

REMARQUE: certain motifs peuvent ne pas se combiner à une séquence. Si vous sélectionnez un motif qui ne peut être combiné, un message apparaîtra à l'écran pour vous alerter. Appuyez sur le bouton "✓".

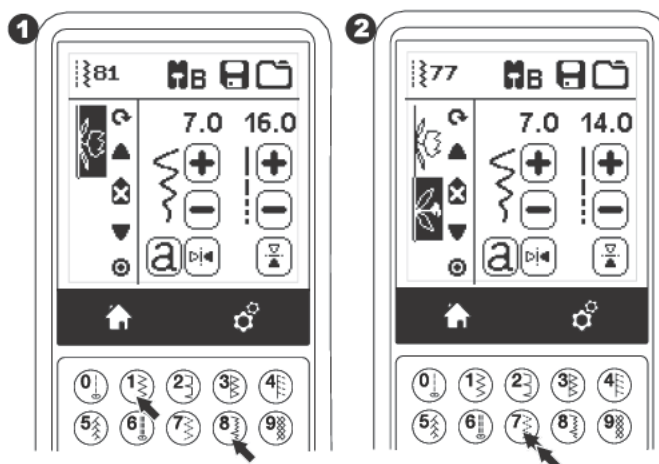
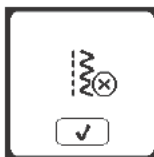

Sélection d'une lettre

1. Pour insérer une lettre dans une séquence, appuyez sur le bouton de lettre sur l'écran LCD, qui est indiqué par la lettre 'a' en petit caractère tel qu'illustré ici-bas.
L'écran Sélecteur du Style de Lettre apparaîtra.
2. Appuyez sur le bouton de gauche pour la police de caractère en lettre Carrée, et sur le bouton de droite pour la police de caractère Cyrillique.
3. Appuyez sur le bouton "✓"
La sélection des lettres majuscule du style sélectionné apparaîtra.
4. Appuyez directement sur la lettre désirée. Appuyez sur la touche des caractères (qui se trouve en bas de l'écran LCD) pour les lettres minuscule, les chiffres, ect.
 - a. Lettres Majuscule
 - b. Lettres Minuscule
 - c. Les chiffres et les caractères spéciaux
5. Les lettres sélectionnées vont apparaître sur la ligne en haut de l'écran LCD.

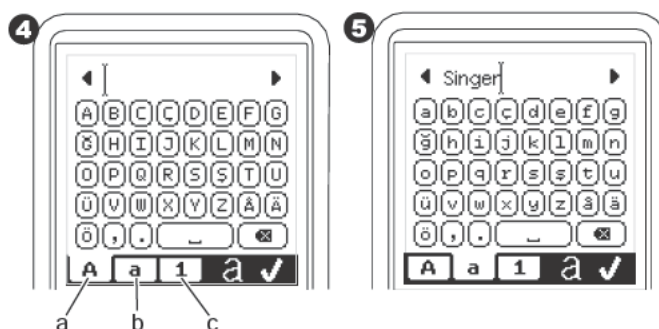
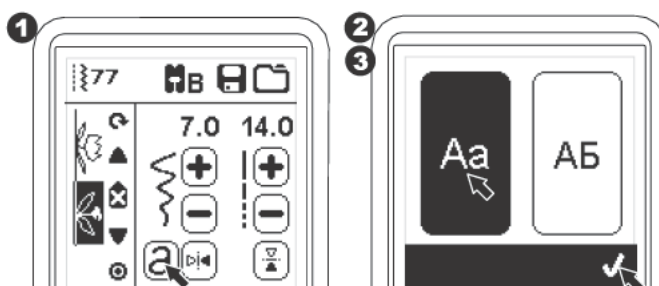

6. Les boutons des flèches servent à faire défiler le curseur.
7. Pour insérer une lettre, déplacer le curseur sur le point d'insertion de la lettre sélectionnée.
Pour supprimer une lettre, déplacer le curseur sur le côté droit de la lettre à supprimer, ensuite appuyer sur le bouton Supprimer (d).
Pour changer le style de la lettre, appuyer sur le bouton de Style (e).
8. Lorsque votre séquence de lettre est terminée, appuyer sur "✓".
L'écran de Séquence apparaîtra de nouveau.

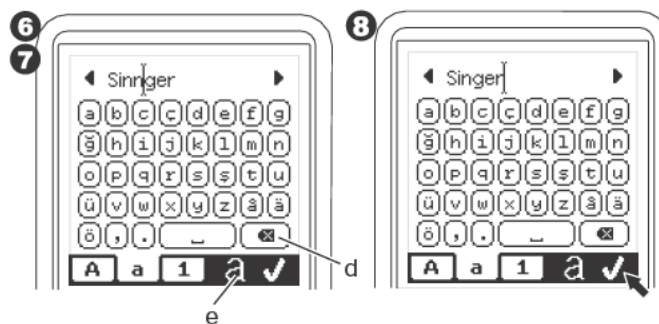

Lorsque vous retournez sur une Séquence, la dernière lettre entrée apparaîtra à la gauche de l'écran LCD.

REMARQUE:

1. Si une lettre sélectionnée, à une base de ligne différente (comme "j" ou "g"), la largeur et la longueur des autres lettres seront ajustées proportionnellement et ce automatiquement.
2. Une séquence peut contenir 40 motif et lettres. Un message apparaîtra lorsque vous aurez atteint la limite. Appuyez sur le bouton "✓".

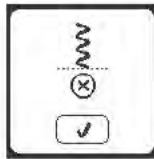

Déplacer le Curseur (En Surbrillance)

La position du curseur est déterminée par la lettre ou le motif qui est en surbrillance.

Le curseur se déplacera vers le haut ou le bas en appuyant sur les curseurs (a, b).

Les curseurs sont utilisés pour sélectionner, insérer, supprimer ou éditer chaque motif tel que démontré ici-bas.

REMARQUE: lorsqu'un curseur est déplacé au début d'une séquence, il disparaît. (c.)

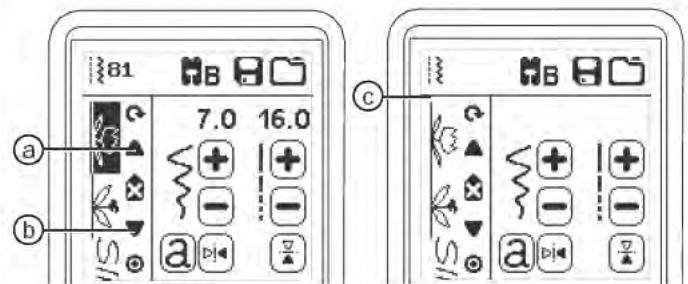

Vérification des Motifs et des Lettres Sélectionnés

Plus la séquence s'allongera plus de motifs et de lettres disparaîtront de l'écran.

Vous pouvez vérifier les motifs et les lettres en déplaçant le curseur vers le haut ou le bas en utilisant les boutons du Curseur.

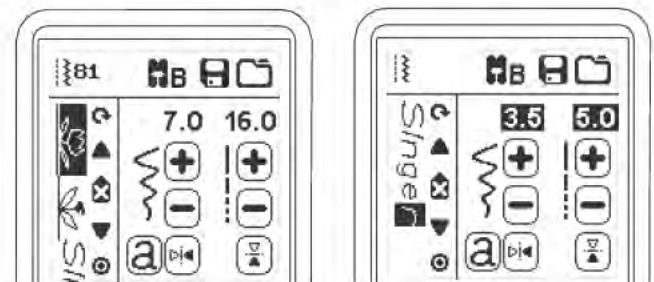

Insérez un motif ou une lettre.

La machine insérera un motif ou une lettre suivant le motif ou la lettre en surbrillance.

Déplacez le curseur pour mettre le motif, qui se trouve juste avant celui que l'on veut insérer, en surbrillance.

Pour insérer un motif, sélectionnez le numéro du motif.

Pour insérer une lettre, appuyez sur le bouton de sélection des lettres et sélectionner ou éditer la lettre tel que décrit à la page précédente.

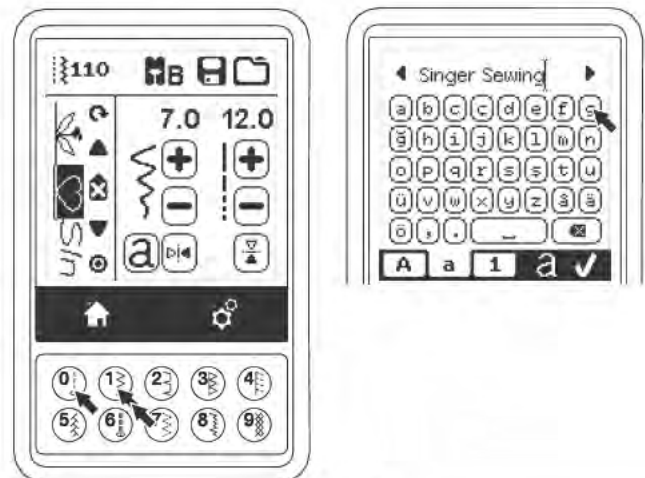

Supprimer un Motif ou une Lettre

1. Déplacez le curseur sur le motif ou la lettre que vous désirez supprimer.
2. Appuyez et relâchez rapidement (moins de 0.5 sec.) le bouton Supprimer (d). La machine supprimera le motif ou la lettre et le curseur se déplacera sur le motif ou la lettre suivant. Si c'était le dernier motif ou lettre, le curseur se déplacerait plutôt sur le motif ou la lettre précédent.
3. Si vous voulez supprimer tous les motifs ou les lettres, appuyez et maintenez le bouton Supprimer plus de 0.5 sec. Ou déplacer le curseur au début de la séquence et appuyer sur le bouton Supprimer.

Lorsque tous les motifs seront supprimés, un message apparaîtra, appuyer sur le bouton "✓". La machine supprimera tous les motifs et les lettres sélectionnés. Pour annuler cette opération, appuyer sur le bouton "X".

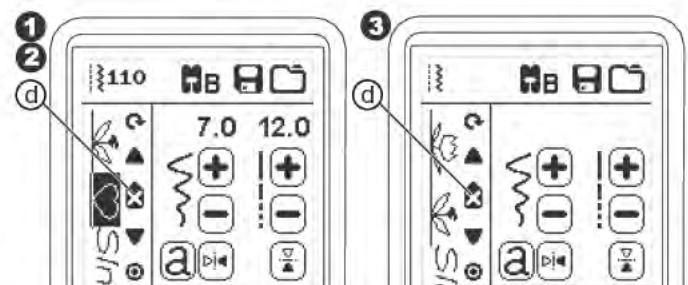

Comment Éditer une Lettre dans une Séquence

1. Déplacez le curseur sur le motif ou la lettre que vous désirez éditer.
2. Appuyez sur le bouton de sélection des lettres (a). L'écran de Sélection du Style de Lettre apparaîtra.
3. Sélectionnez le style de lettre et appuyez sur le bouton "✓". L'écran de la séquence de lettre apparaîtra.
4. Éditez la lettre telle que décrits à la page précédente.

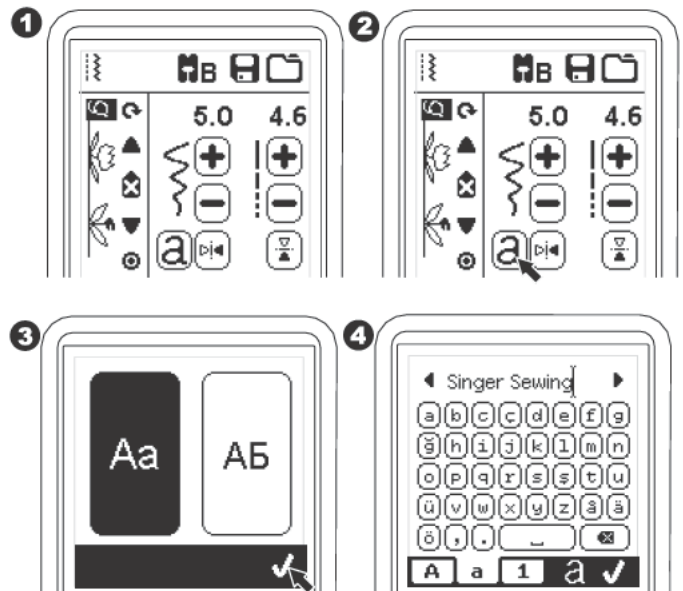

Modifier chaque Motif ou Lettre dans une Séquence

Vous pouvez modifier les réglages (largeur/longueur du point, point miroir/renversé) pour chaque motif.

1. Déplacez le curseur sur le motif vous désirez éditer.
2. Changez les réglages pour les réglages normaux. (Page 14)

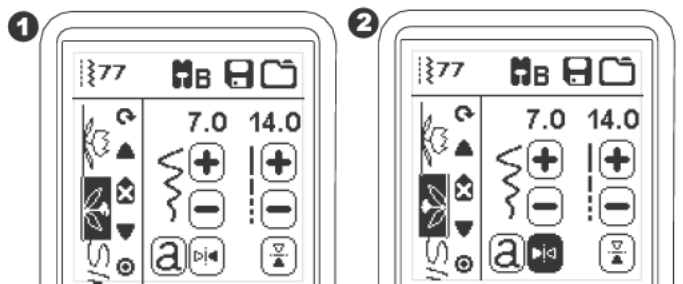

Sauvegarder une Séquence

Vous pouvez sauvegarder une séquence dans la mémoire, il y a deux différents fichiers de mémoires pour sauvegarder vos séquences de points. Une séquence mémoriser demeure dans la mémoire même si vous éteignez la machine.

Pour Mémoriser ou Sauvegardez une Séquence.

1. Appuyez sur le bouton de la Mémoire après avoir sélectionné des motifs ou des lettres.
2. Sélectionnez un des deux fichiers de mémoire en appuyant directement sur ce fichier. (Pour annuler, appuyez sur le bouton "X")

REMARQUE: si le fichier sélectionné contient déjà une séquence en mémoire, un message apparaîtra vous demandant si vous voulez vraiment remplacer la séquence existante par cette nouvelle ou non. Pour remplacer la séquence appuyez sur "✓" (la séquence précédente sera supprimée). Pour annuler (sortir) appuyez sur le bouton "X". Le message disparaîtra.



3. Lorsque le numéro de mémoire sélectionné est en surbrillance, appuyez sur le bouton "✓".
4. L'écran d'affichage de la séquence apparaîtra et l'icône d'un Fichier indiquera le numéro du fichier de mémoire.

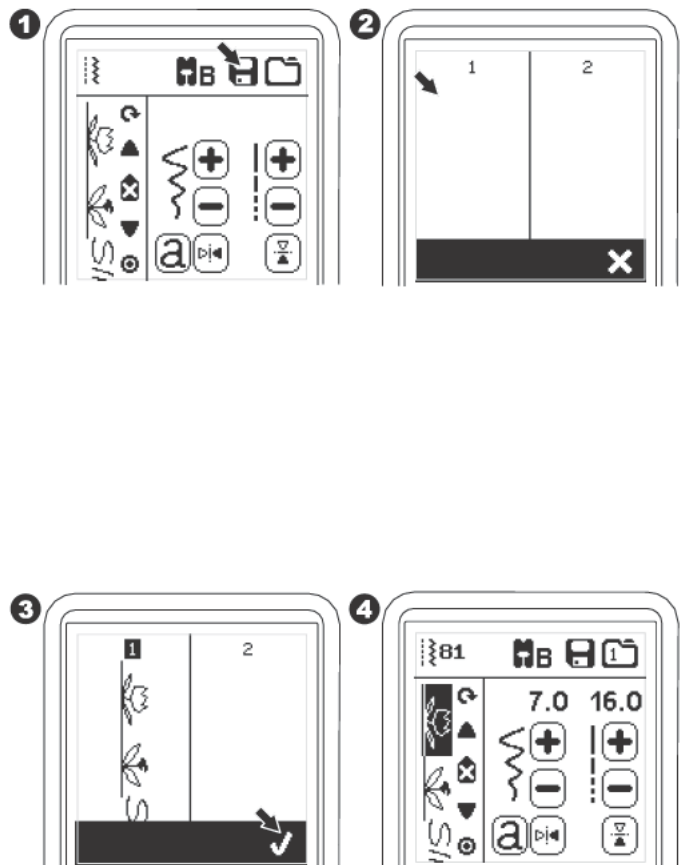

CRÉER UNE SÉQUENCE

Pour ouvrir une séquence mémorisée.

1. Appuyez sur le bouton Chargé sur l'écran d'affichage de la séquence.
2. Les mémoires sont indiquées par des numéros. Appuyez sur la séquence/mémorisé désirée.

3. Lorsque le numéro du fichier est en surbrillance, appuyez sur le bouton "✓".
4. La séquence ainsi sélectionnée apparaît à la gauche de l'écran LCD. Vous pouvez maintenant coudre la séquence choisit.

REMARQUE: si une autre séquence a été créée ou chargée auparavant, la nouvelle séquence s'additionnera à celle-ci et débutera à la position du curseur.

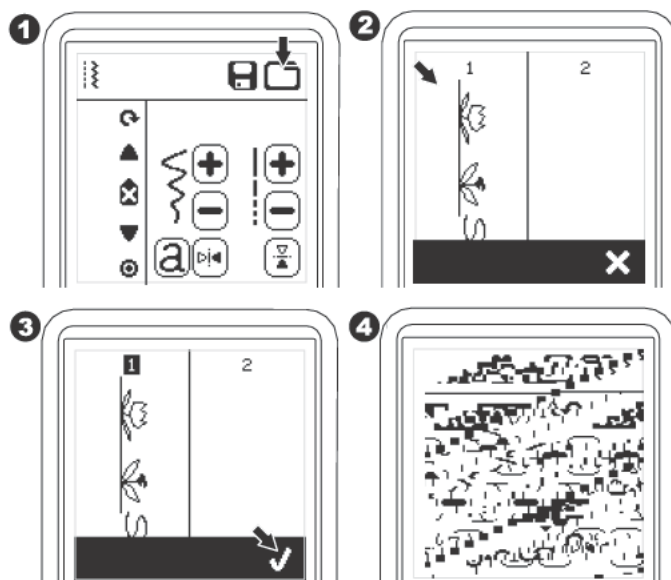

Couture d'une Séquence

Après avoir sélectionné des motifs pour une séquence, cette séquence sera cousue à répétition.

1. Installez un pied à point Bourdon lorsque vous cousez des points décoratifs et du letrage.
2. Abaissez le pied presseur et débutez la couture. La machine entreprendra la couture au début de la séquence et coudra cette séquence à répétition.

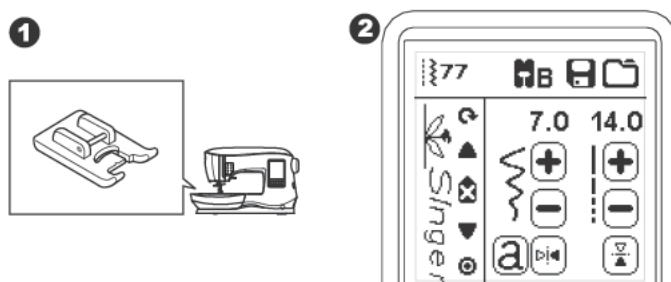

REMARQUE: en appuyant, tout en cousant, sur le bouton du Coupe-fil, la machine s'arrêtera à la fin de la séquence et coupera les fils.

Mode de Séquence Unique

En appuyant sur le bouton de Séquence Unique, l'icône se transformera en cercle et activera le Mode de Séquence Unique. Ce mode a deux fonctions.

1. Ajustements comme un seul motif de point : La valeur de la largeur et la longueur du point sera commune à tous les motifs de points dans cette séquence. Vous pouvez changer la largeur/longueur du point et le point miroir/renversé de tous les motifs comme pour un seul point.
2. Coudre en un seul temps : La séquence de point va être cousue une fois et s'arrêtera à la fin de la séquence.

REMARQUE: dans ce mode, le bouton Supprimer n'est pas en fonction. Appuyez sur le bouton de Séquence Unique une autre fois pour l'activer.

Coudre une Séquence depuis le Début

En appuyant sur le bouton de Reprise, la machine commencera à coudre la séquence depuis le début.

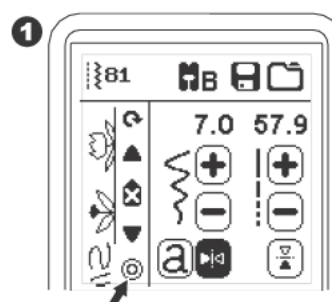

Soulevez l'Aiguille

Si l'aiguille ne se trouve pas dans sa position la plus élevée, ce message s'affichera. Tournez le volant vers vous pour élever l'aiguille à sa position la plus élevée, puis appuyez sur le bouton "✓" pour faire disparaître le message.

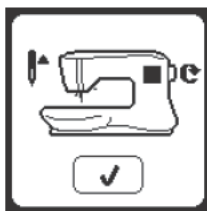

La Machine est Réglée sur l'Aiguille Double

Ce message contextuel apparaît lorsque le mode de l'Aiguille Double est activé. Vérifier que vous avez la bonne aiguille et appuyez sur le bouton "✓".

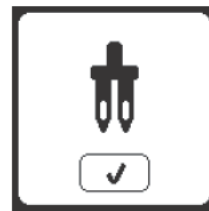

Soulevez le Pied Presseur

Ce message apparaît lorsque la fonction sélectionnée demande que le pied presseur soit à sa position élevée. Appuyez sur le bouton "✓" et soulevez le levier du pied presseur.



Ce Point ne Peut Être Cousu Avec une Aiguille Double

Ce message contextuel apparaît lorsqu'un motif ne peut être utilisé avec une aiguille double. Appuyez sur le bouton "✓" et sélectionnez un autre motif ou désactivez le mode de l'aiguille double.

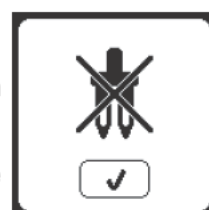

Abaissez le Pied Presseur

Ce message apparaît lorsque vous faites démarrer la machine sans avoir abaissé le pied presseur. Appuyez sur le bouton "✓" et abaissez le levier du pied presseur pour débuter la couture.



La Largeur du Point est Limitée pour l'Aiguille Double

Ce message contextuel apparaît lorsque la largeur du point est ajustée à son maximum. Appuyez sur le bouton "✓" pour continuer.



La Calibration à Échouée

Si la calibration ne s'est pas complétée correctement, un message apparaîtra. Appuyez sur le bouton "✓" et réessayez de nouveau.



Abaissez les Griffes d'Entraînement

Lorsque vous cousez un bouton, ce message contextuel apparaîtra. Abaissez les griffes d'entraînement et appuyez sur le bouton "✓" pour continuer.



Le Fil et Emprisonné

Si le fil supérieur ou le fil de la canette est emprisonné en dessous de la plaque aiguille, la machine s'arrêtera et ce message contextuel s'affiche. Retirez la plaque aiguille (voir page 45). Enlever le fil emprisonné et replacer la plaque aiguille. Appuyez sur le bouton "✓".



Ce Motif ne Peut Être Combiné

Certains motifs ne peuvent être insérés dans une séquence. Si vous sélectionnez un de ces motifs, un message contextuel apparaîtra pour vous avertir de ce problème. Appuyez sur le bouton "✓".



Surcharge du Moteur Principal

Si vous cousez sur un tissu très épais ou que la machine se bloque, il est possible que le moteur principal soit surchargé et que la machine s'arrête de coudre. Le message contextuel se ferme une fois que le moteur principal et l'alimentation électrique sont redevenus sûrs.



La Séquence est Trop Longue pour Ajouter d'Autres Motifs

Une séquence peut contenir un maximum de 40 motifs et lettres. Un message contextuel apparaîtra lorsque vous aurez atteint la limite. Appuyez sur le bouton "✓".

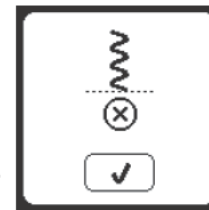

Supprimez une Séquence

Lorsque vous supprimez tous les motifs, un message contextuel apparaîtra. Appuyez sur le bouton "✓". La machine supprimera tous les motifs et lettres sélectionnés. Pour annuler, appuyez sur le bouton "X".



Écrasez

Si le fichier sélectionné contient déjà une séquence en mémoire, un message contextuel apparaîtra vous demandant si vous voulez vraiment écraser cette séquence ou non. Pour écraser (supprimer la séquence déjà mémorisée), appuyez sur le bouton "✓". Pour annuler (sortir), appuyez sur le bouton "X". Le message disparaîtra.

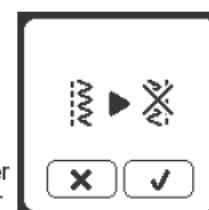



Pour réduire le risque d'électrocution, débrancher la fiche du cordon d'alimentation de la prise électrique avant de procéder à tout entretien.

NETTOYAGE

Si de la peluche et des bouts de fil s'accumulent dans le crochet, ceci perturbera l'opération de la machine. Vérifiez régulièrement et nettoyez le mécanisme de piqûre, selon le besoin.

Remarque :

- * Une lampe DEL est utilisée pour éclairer la zone de piqûre. Elle n'a pas besoin d'être remplacée. Dans le cas improbable où elle ne s'allumerait pas, aller à www.singer.com pour plus d'information sur le service de votre machine.
- * Il n'est pas nécessaire de lubrifier cette machine.

Support de Canette

Enlevez le couvercle de la canette et la canette. Nettoyez le support de canette avec une brosse.

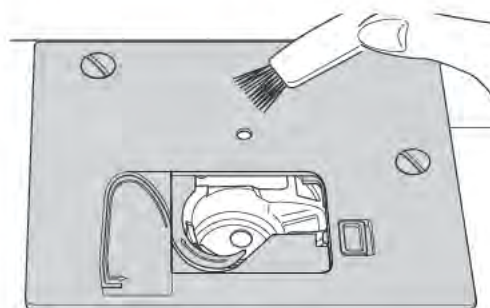

Compartiment du Crochet et des Griffes d'Entraînement

1. Enlevez l'aiguille, le pied presseur et son support. Enlevez le couvercle de la canette et la canette. Enlevez les vis en maintenant la plaque à aiguille.
2. Enlevez la plaque à aiguille en relevant le côté droit de la plaque.
3. Relevez le support de canette et enlevez-le.

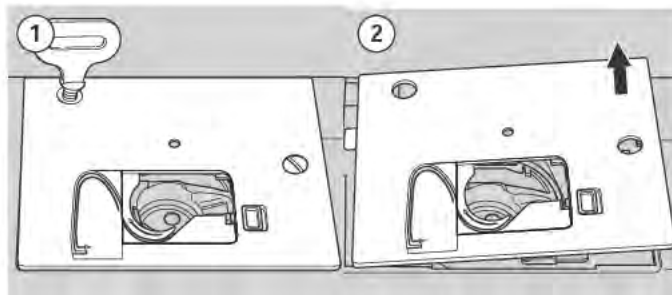

Pour éviter les accidents, ne toucher pas le mécanisme du coupe fil (a).

4. Nettoyez le compartiment à crochet, les griffes d'entraînement et le support de canette avec une brosse. Aussi nettoyez-les, à l'aide d'un chiffon sec.

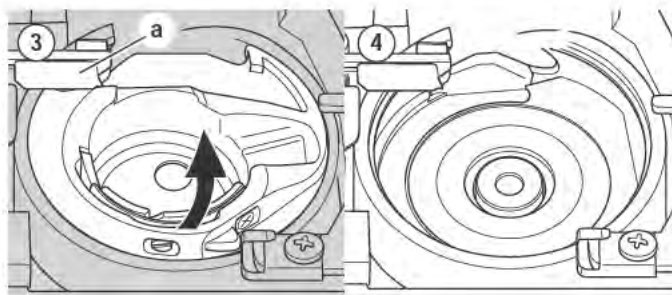

5. Remettez le support de canette dans le compartiment à crochet, afin que la pointe (b) s'encastre dans la butée (c) comme indiqué.
6. Remettez la plaque à aiguille en insérant le crochet dans la machine. Remplacez les vis et serrez.

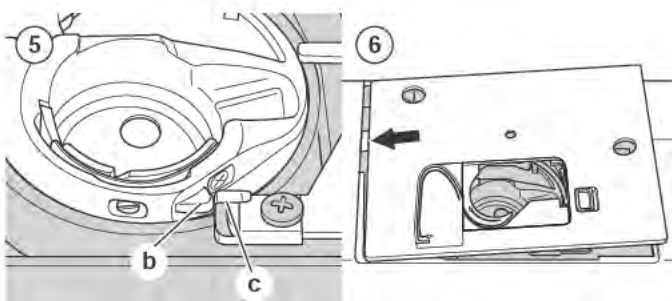

PROBLEME	CAUSE	CORRECTIF	Page
Le fil supérieur se casse	La machine n'est pas enfilée correctement.	Réenfilez la machine.	19
	Fil entortillé autour de la canette.	Enlevez le fil entortillé.	18
	Aiguille mal insérée.	Réinsérez l'aiguille.	9
	Tension du fil trop élevée.	Réajustez la tension du fil.	15
	Fil de taille incorrecte ou de mauvaise qualité.	Choisissez un fil adapté.	9
Le fil inférieur se casse	Canette mal enfilée.	Réenfilez la canette.	18
	Canette bobinée irrégulièrement ou trop pleine.	Rebobinez la canette.	17
	Poussière ou peluche dans le support de canette.	Nettoyez le support.	45
La machine saute des points	Aiguille mal insérée.	Réinsérez l'aiguille.	9
	Aiguille courbée ou émoussée.	Insérez une nouvelle aiguille.	9
	Taille d'aiguille incorrecte.	Choisissez une aiguille et un fil de taille approprié	9
	(sur tissu élastique)	pour le tissu. (Utiliser une aiguille pour l'élastique)	
Le tissu fait des plis	La machine n'est pas enfilée correctement.	Réenfilez la machine.	19
	Canette mal enfilée.	Réenfilez la canette.	18
	Aiguille émoussée.	Insérez une nouvelle aiguille.	9
	Tension du fil trop élevée.	Réajustez la tension du fil.	15
La machine fait des points lâches ou des boucles	Canette mal enfilée.	Réenfilez la canette.	18
	La machine n'est pas enfilée correctement.	Réenfilez la machine.	19
	La tension est mal réglée.	Réajustez la tension du fil.	15
Le modèle des points est déformé	Le pied presseur n'est pas adéquat pour le motif.	Installez le bon pied presseur.	8
	La tension du fil n'est pas équilibrée.	Ajustez la tension du fil.	15
L'enfi leur n'enfi le pas dans le chas de l'aiguille	L'aiguille n'est pas élevée à la position la plus haute.	Élevez l'aiguille.	20
	Aiguille mal insérée.	Réinsérez l'aiguille.	9
	Aiguille courbée.	Insérez une nouvelle aiguille.	9
La machine n'entraîne pas le tissu correctement.	Les griffes d'entraînement sont abaissées.	Relevez les griffes d'entraînement.	12
	La longueur du point n'est pas compatible avec le tissu.	Ajustez la longueur du point.	14
	Sharpie ou poussière accumulé autour des griffes d'entraînement.	Nettoyez la surface des griffes d'entraînement.	45
L'aiguille se casse	Le tissu est tiré en cousant.	Ne tirez pas sur le tissu en cousant.	21
	Aiguille frappe le pied presseur	Choisissez le pied presseur et le motif adéquat.	24-
	Aiguille mal insérée.	Réinsérez l'aiguille.	9
	Aiguille ou fil de taille incorrecte pour le tissu.	Choisir le bon type de fil et de taille d'Aiguille.	9
La machine fonctionne difficilement	Poussière ou peluche accumulée dans le compartiment à crochet.	Enlevez la plaque à aiguille et le support de canette et nettoyez le compartiment à crochet.	45
La machine ne fonctionne pas	Le cordon d'alimentation n'est pas branché dans la prise électrique.	Insérez la fiche complètement dans la prise électrique.	10
	L'interrupteur d'alimentation n'est pas allumé.	Allumez l'interrupteur.	10
	Le pied presseur n'est pas abaissé.	Abaissez le pied.	12

Tension nominale	100-240V ~50/60Hz
Consommation nominale	55W
Éclairage	DEL
Vitesse de couture	800 tr/min maximum
Dimensions de la machine	
Longueur (mm)	241
Largeur (mm)	512
Hauteur (mm)	310
Poids net (kg)	8.4
Rhéostat	
Modèle	C-9001
Voltage recommandé	15V DC, max. 3mA

• Les spécifications techniques et ces instructions peuvent être modifiées sans préavis.

EN



Please note that on disposal, this product must be safely recycled in accordance with relevant National legislation relating to electrical/electronic products. Do not dispose of electrical appliances as unsorted municipal waste, use separate collection facilities. Contact your local government for information regarding the collection systems available.

When replacing old appliances with new ones, the retailer may be legally obligated to take back your old appliance for disposal free of charge.

If electrical appliances are disposed of in landfills or dumps, hazardous substances can leak into the groundwater and get into the food chain, damaging your health and well-being.

CE – Authorised Representative
VSM GROUP AB, SVP Worldwide
Drottninggatan 2, SE-56184,
Huskvarna, SWEDEN

SINGER is the exclusive trademark of The Singer Company Limited S.à.r.l. or its Affiliates.
©2016 The Singer Company Limited S.à.r.l. or its Affiliates. All rights reserved.

ES



Observe por favor que al desechar este producto, sea reciclado de forma segura de acuerdo con la Legislación Nacional relevante a productos eléctricos/electrónicos. No deseche aparatos eléctricos en tiraderos comunes, use instalaciones que separen desechos. Contacte a su gobierno local para información sobre los sistema de recolección disponibles.

Cuando remplace aparatos viejos con nuevos, el detallista puede estar legalmente obligado a tomar su viejo aparato para su desecho libre de cargo para usted.

Si los aparatos eléctricos son desechados en tiraderos abiertos, pueden fugarse sustancias peligrosas a la tierra y llegar a la cadena alimenticia, dañando su salud y bienestar.

CE – Representante Autorizado
VSM GROUP AB, SVP Worldwide
Drottninggatan 2, SE-56184,
Huskvarna, SWEDEN

SINGER es marca registrada exclusiva de The Singer Company Limited S.a.r.l. o sus Afiliadas.
©2016 The Singer Company Limited S.a.r.l. o sus Afiliadas. Todos los derechos reservados.

FR



Veillez noter qu'en cas de mise au rebut, ce produit doit faire l'objet d'un recyclage sécurisé, conforme à la législation nationale applicable aux produits électriques/électroniques. Ne jetez pas les appareils électriques avec les ordures municipales générales, utilisez des installations de collecte différentes. Contactez votre gouvernement local pour obtenir des informations au sujet des systèmes de collecte disponibles. Lorsque vous remplacez un ancien appareil par un nouveau, le distributeur peut être légalement obligé de reprendre votre ancien appareil pour le mettre au rebut, sans frais.

Le dépôt d'appareils électriques dans une décharge municipale présente le risque de fuite de substances dangereuses dans les nappes phréatiques, qui peuvent ensuite s'introduire dans la chaîne alimentaire, devenant ainsi un risque pour votre santé et votre bien-être.

CE – Représentant autorisé
VSM GROUP AB, SVP Worldwide
Drottninggatan 2, SE-56184,
Huskvarna, SWEDEN

SINGER est la marque exclusive de The Singer Company Limited S.à.r.l. ou de ses sociétés affiliées.
©2016 The Singer Company Limited S.à.r.l. ou ses sociétés affiliées. Tous droits réservés.

